

20
26

TARIF

dédié aux professionnels
de la ventilation



UNIVERS'AR

Sommaire



Entrées d'air

— p 11

Hygroréglables
Autoréglables acoustiques
Autoréglables
Silencieux pour entrées d'air
Filtrantes

Bouches d'extraction

VMC Hygroréglable
Avec modulation des débits
VMC Autoréglable
VMC Gaz
Insufflation réglables
métalliques et plastiques
Insufflation ajustables
Insufflation fixes
métalliques et plastiques



— p 55

Tarif installateurs

(Prix tarif unitaires en euros HT)

03

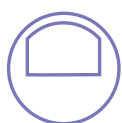

Composants de réseau aéraulique — p 133

Régulateurs de débits réglables
Registres et Bypass motorisés
Registres manuels
Clapets anti-retour
et accessoires

Pprises et rejets d'air

Chapeaux de toiture
et prises d'air de façade

04

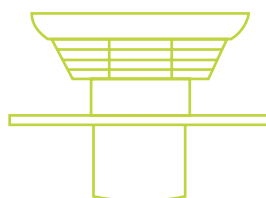

— p 171

05



Grilles de ventilation — p 177

Grilles de ventilation naturelle
aluminium et matière plastique

Inspirer le bien-être

Nous souhaitons être des « fabricants de bien-être ».

Avec des produits qui améliorent les conditions de vie, des process industriels qui permettent à nos collaborateurs d'évoluer dans un climat de confiance, des relations optimales avec nos clients pour co-construire avec eux les meilleures solutions marchés et enfin avec un modèle qui combine logique économique, écologique et sociale.



Ce qui est invisible est souvent ce qui est le plus précieux.

Notre domaine d'intervention - l'air intérieur - est à la fois impalpable et pourtant tellement central dans notre vie quotidienne.

Il est l'objet de tous nos efforts. Imaginer le bon processus industriel, inventer les techniques optimales, proposer des solutions diversifiées sont les piliers de notre action.



Une expertise industrielle reconnue.

Notre fondateur **Joseph Barbarin** a construit notre modèle sur la base d'équipements et de process de premier plan pour une large gamme de solutions et de produits de ventilation. Pionniers du secteur, nous avons toujours souhaité nous concentrer sur les équipements de ventilation pour apporter une valeur ajoutée ciblée et spécifique au marché.

Nous sommes fiers de nos racines et sommes conscients que ce sont elles qui nous donnent des ailes et qui nous poussent chaque jour dans l'action.

Nous connaissons tous les tenants et aboutissants des techniques de ventilation et notre équipe est mobilisée à sans cesse innover pour apporter toujours plus de bien-être dans l'habitat et dans le tertiaire.



Entrées d'air autoréglables ISOLA, ÉSÉA et Mini ÉSÉA, Bouches d'extraction autoréglables ALIZÉ gamme habitat

www.marque-nf.com

VENTILATION HYGRORÉGLABLE



www.eurovent-certification.com

Composants hygro et tempo pour systèmes de VMC hygro sous Avis Technique

www.eurovent-certification.com



AFFICHAGE DES PERFORMANCES

Les produits repérés par ce logo respectent les recommandations d'affichage des performances définies par Uniclimate.

Déontologie d'affichage

Membre du syndicat UNICLIMA, ANJOS a participé à l'élaboration d'une charte commune d'affichage des performances des produits sur les supports de communication (catalogues, fiches techniques...). Les informations mentionnées dans ce catalogue et repérées par le logo ci-dessous respectent les termes et les conditions de cette charte.

PROFIL ENVIRONNEMENTAL PRODUIT (fiches PEP)

Entrées d'air



Bouches d'extraction



AVIS TECHNIQUES

Délivrés par la CCFAT



Visuels non contractuels. Les images présentées dans le tarif Anjos Ventilation sont fournies à titre illustratif et peuvent différer du produit final.



E ntrées d'air

01

Sommaire

01



Entrées d'air

- 01) Hygroréglables p 13
ISOLA HY • AIRA HY • EM 2 HY
- 02) Autoréglables acoustiques p 21
ISOLA • ÉSÉA • MINI ÉSÉA • EM 2 A
- 03) Autoréglables p 31
M-G • V-MG • L 30 S • PRU • R30
- 04) Silencieux p 41
STM • SRT • STR+ • SHF • MHF • ASPISON 41 • TH
- 05) Filtrantes p 51
FILÉA 30

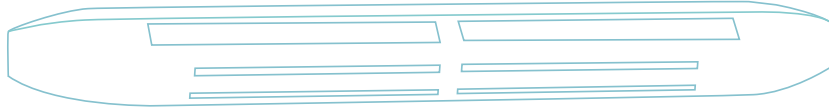

Entrées d'air

Hygroréglables

Entrées d'air hygroréglables acoustiques - ISOLA HY	_____	p 14 - 15
Entrées d'air hygroréglables - AIRA HY	_____	p 16 - 17
Entrées d'air hygroréglables acoustiques - EM 2 HY	_____	p 18 - 19
Dimensionnement des entrées d'air hygroréglables	_____	p 20

ISOLA HY

Entrée d'air hygroréglable acoustique



Éléments complémentaires



Rallonge acoustique RA
Capuchon de façade CE2A
Capuchon de façade acoustique CFA

Entaille

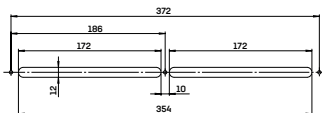

354 x 12 mm

Données acoustiques



Dn, e, w (Ctr)
37 à 42* dB

*Modèle avec RA + CFA

Certification

VENTILATION HYGRORÉGLABLE



www.eurovent-certification.com

Présentation

- Utilisées dans le cadre d'un système de ventilation hygroréglable sous Avis Technique.
- Réalisées en matière polystyrène.
- Débits variables de 5 à 45 m³/h en fonction du taux d'humidité de la pièce sous une différence de pression de 20 Pa.
- Installation coté intérieur dans les chambres et les séjours.
- Fonctionnement sur parois verticales et tous plans inclinés (exemple : fenêtre de toit, sous face de coffre de volet roulant, ...).
- Capuchon de façade extérieur CE2A (ASA résistant aux UV et aux intempéries).
- Capuchon de façade extérieur acoustique CFA (aluminium).
- Montage exclusivement sur des surfaces bois, PVC ou aluminium abritées des intempéries (dans le cas de surfaces non abritées, nous consulter).

Couleur

- Standard blanc (RAL 9016).
- Autres couleurs : code standard (blanc) + 2 lettres.
- Exemple : entrée d'air ISOLA HY en Gris : code 0690 GR.
- Les teintes réelles peuvent légèrement différer de celles du nuancier.

1013

BEige

8019

BRonze

8003

Chêne Doré

8024

Chêne Foncé

7035

GRis

7011

Gris Foncé

7016

G7 anthracite

9011

NOir

Teintes RAL

Mise en œuvre

- Côté intérieur, fixer par 3 vis le socle de l'entrée d'air (ISOLA HY) ou la rallonge acoustique (ISOLA HY RA).
- Montage du capot par simple emboîtement.
- Montage sur menuiserie bombée, utiliser le socle bombé posé entre l'entrée d'air et la menuiserie.
- Côté extérieur, fixer par 3 vis en applique sur menuiserie les capuchons CE2A (centré sur l'entaille) ou CFA (l'entaille sur le haut ou sur le bas de la menuiserie).
- Les composants doivent rester facilement accessibles pour l'entretien.

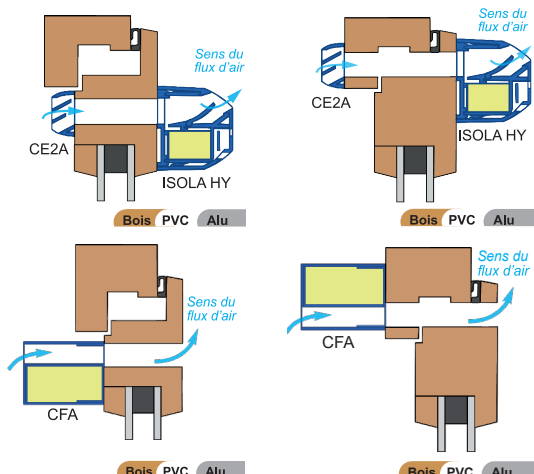

Caractéristiques techniques

Isolement acoustique

Type	Dn,e,w (C)	Dn,e,w (Ctr)
ISOLA HY + CE2A	37 dB	37 dB
ISOLA HY RA + CE2A	39 dB	39 dB
ISOLA HY + CFA	41 dB	41 dB
ISOLA HY RA + CFA	42 dB	42 dB

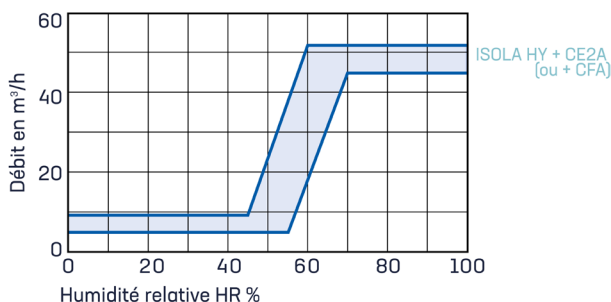

Tarifs entrées d'air - kits - accessoires

ISOLA HY



Lg 420 x H 45 x Ep 40

RA ISOLA HY



Lg 420 x H 45 x Ep 24

Socle bombé ISOLA HY



Lg 420 x H 45 x Ep 4

CE2A



Lg 400 x H 23 x Ep 12

CFA



Lg 390 x H 35 x Ep 45

Kit ISOLA HY + CE2A

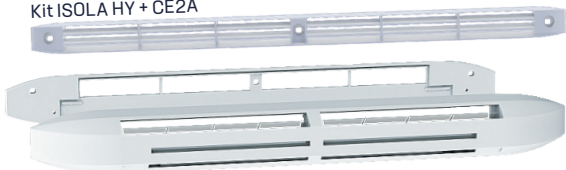

Kit ISOLA HY + CFA

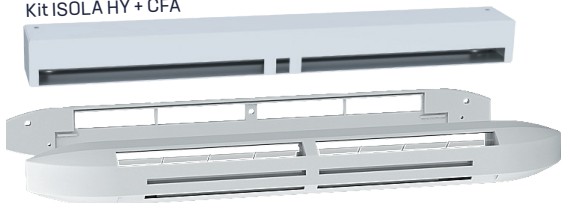

Kit ISOLA HY + CE2A + 6 vis + 3 caches-vis

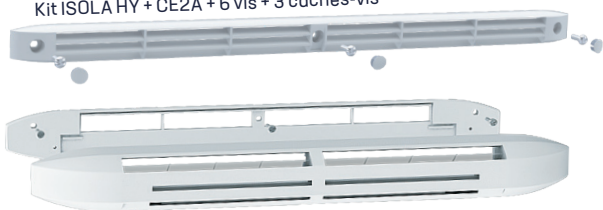

CE2A + 3 vis + 3 caches-vis



Ces produits sont sous sachet individuel avec instructions de mise en œuvre

Désignation	Code	Cond.	Prix/U
Entrée d'air hygro acoustique ISOLA HY	0690	42	31,70
Entrée d'air hygro acoustique ISOLA HY RA	0692	28	37,00
Rallonge acoustique ISOLA HY	0698	50	5,80
Socle bombé pour entrée d'air ISOLA HY (RA)*	0699	200	1,50
Capuchon de façade CE2A*	0146	250	1,30
Capuchon de façade acoustique CFA (aluminium anodisé)	0194	44	19,00
Capuchon de façade acoustique CFA (aluminium prélaqué blanc)	0195	44	19,00
Capuchon de façade acoustique CFA (aluminium prélaqué noir)	0196	44	21,00
ISOLA HY + CE2A	0691	35	33,00
ISOLA HY RA + CE2A	0693	25	38,30
ISOLA HY + CFA	6375	25	50,70
ISOLA HY noir + CFA noir	6376	25	52,70
ISOLA HY RA + CFA	0694	15	56,00
ISOLA HY RA noir + CFA noir	0694NO	15	58,00
ISOLA HY + CE2A + 6 vis + 3 caches-vis	0645	35	33,70
ISOLA HY RA + CE2A + 6 vis + 3 caches-vis	0646	25	39,00
CE2A + 3 vis + 3 caches-vis	0823	150	2,20

*Conditionnement par sachet de 10, commande minimum 10 pièces.

AIRA HY

Entrée d'air hygroréglable

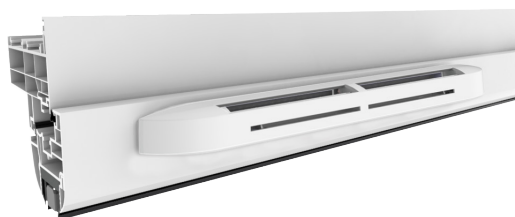

Éléments complémentaires



Capuchon de façade CE2A
Capuchon de façade acoustique CFA (37 dB)

Entaille

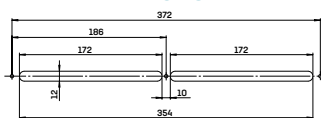

354 x 12 mm

Certification

VENTILATION HYGRORÉGLABLE



www.eurovent-certification.com

Présentation

- Utilisées dans le cadre d'un système de ventilation hygroréglable sous Avis Technique.
- Réalisées en matière polystyrène.
- Débits variables de 5 à 45 m³/h en fonction du taux d'humidité de la pièce sous une différence de pression de 20 Pa.
- Installation coté intérieur dans les chambres et les séjours.
- Fonctionnement sur parois verticales et tous plans inclinés (exemple : fenêtre de toit, sous face de coffre de volet roulant, ...).
- Capuchon de façade extérieur **CE2A** (ASA résistant aux UV et aux intempéries).
- Capuchon de façade extérieur acoustique **CFA** (aluminium).
- Montage exclusivement sur des surfaces bois, PVC ou aluminium abritées des intempéries (dans le cas de surfaces non abritées, nous consulter).

Couleur

- Standard blanc (RAL 9016).
- Autres couleurs : code standard (blanc) + 2 lettres.
- Exemple : entrée d'air AIRA HY en Gris : code 0696 GR.
- Les teintes réelles peuvent légèrement différer de celles du nuancier.

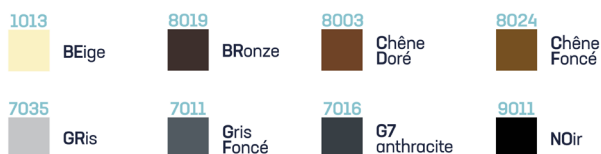

Teintes RAL

Mise en œuvre

- Côté intérieur, fixer par 2 vis l'entrée d'air **AIRA HY**, est centrée sur l'entaille 354 x 12 mm.
- Montage du capot par simple emboîtement.
- Côté extérieur, fixer par 3 vis en applique sur menuiserie les capuchons **CE2A** (centré sur l'entaille) ou **CFA** (l'entaille sur le haut ou sur le bas de la menuiserie).
- Les composants doivent rester facilement accessibles pour l'entretien.

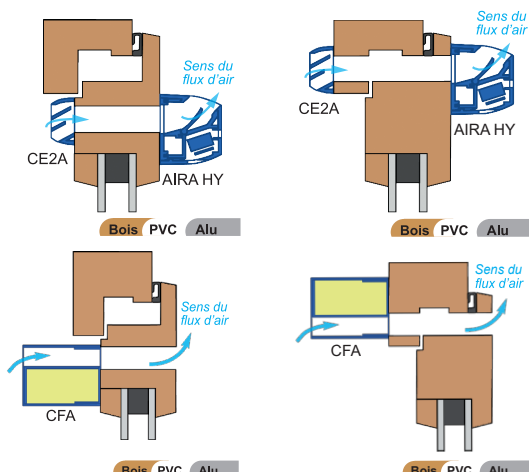

Caractéristiques techniques

Isolement acoustique

Type	Dn,e,w (C)	Dn,e,w (Ctr)
AIRA HY+ CE2A	32 dB	34 dB
AIRA HY + CFA	36 dB	37 dB

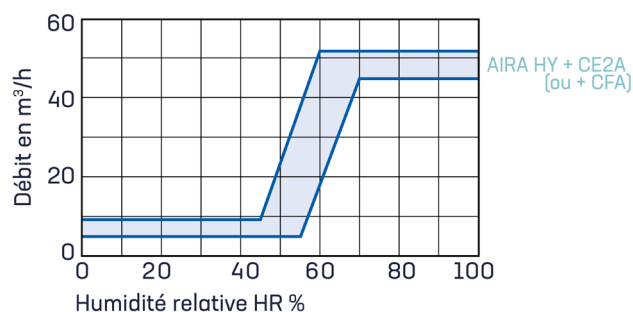

Tarifs entrées d'air - kits - accessoires

AIRA HY



Lg 400 x H 36 x Ep 32

CE2A



Lg 400 x H 23 x Ep 12

CFA



Lg 390 x H 35 x Ep 45

KIT AIRA HY + CE2A

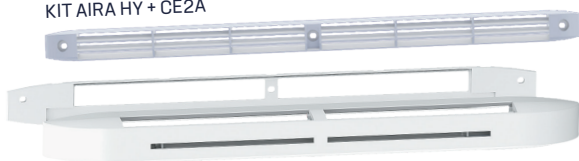

KIT AIRA HY + CE2A + 6 vis + 3 caches-vis



CE2A + 3 vis + 3 caches-vis



Ces produits sont sous sachet individuel
avec instructions de mise en œuvre

Désignation	Code	Cond.	Prix/U
Entrée d'air hygro AIRA HY	0696	60	27,00
Capuchon de façade CE2A*	0146	250	1,30
Capuchon de façade acoustique CFA (aluminium anodisé)	0194	44	19,00
Capuchon de façade acoustique CFA (aluminium prélaqué blanc)	0195	44	19,00
Capuchon de façade acoustique CFA (aluminium prélaqué noir)	0196	44	21,00
AIRA HY+ CE2A	0697	50	28,30
AIRA HY + CFA	6377	28	46,00
AIRA HY noir + CFA noir	6378	28	48,00
AIRA HY + CE2A + 6 vis + 3 caches-vis	0695	50	29,00
CE2A + 3 vis + 3 caches-vis	0823	150	2,20

*Conditionnement par sachet de 10, commande minimum 10 pièces.

EM 2 HY

Entrée d'air hygroréglable acoustique

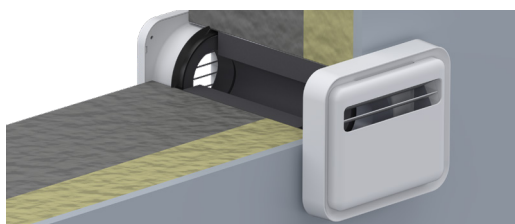

Éléments complémentaires



Association avec un silencieux SC
Grille de façade GEM

Entaille

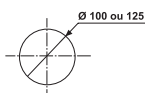

Réservation
Ø 100 ou Ø 125 mm

Données acoustiques



Dn, e, w (Ctr)
39 à 47* dB
*Modèle avec SC

Certification

VENTILATION HYGRORÉGLABLE



www.eurovent-certification.com

Présentation

- Utilisées dans le cadre d'un système de ventilation hygroréglable sous Avis Technique.
- Réalisées en matière polystyrène.
- Débits variables de 5 à 45 m³/h en fonction du taux d'humidité de la pièce sous une différence de pression de 20 Pa.
- Installation coté intérieur dans les chambres et les séjours.
- Raccordement circulaire en Ø 100 (uniquement EM 2 HY seule) ou Ø 125 mm.
- Associées au silencieux acoustique SC à poser dans les doublages.
- A l'extérieur, la grille de façade extérieur GEM ou GEMM avec le silencieux SC (polystyrène résistant aux UV et aux intempéries en couleur blanc).
- Montage dans un mur avec une isolation par l'extérieure ou intérieure.

Mise en œuvre

- Pour un montage de l'EM 2 HY seule, percer le mur et sceller un manchon tôle Ø 100 mm (Ø 100 extérieur maxi, Ø 97 intérieur mini) ou Ø 125 mm (Ø 125 extérieur maxi, Ø 120 intérieur mini) avec une légère pente vers l'extérieur.
- Pour un montage de l'EM 2 HY associée au silencieux SC, percer le mur et sceller un manchon tôle Ø 125 mm (Ø 125 extérieur maxi, Ø 122 intérieur mini) avec une légère pente vers l'extérieur.
- Côté extérieur, une fois les enduits terminés, visser la manchette de la grille GEM 125 ou la grille GEMM 125 (pour un montage avec silencieux SC) et emboîter la grille sur la manchette.
- Emboîter le manchon acoustique Ø 125 dans le conduit Ø 125 (montage avec le silencieux SC).
- Emboîter l'entrée d'air dans le conduit.

Montage dans un mur épaisseur 300 mm

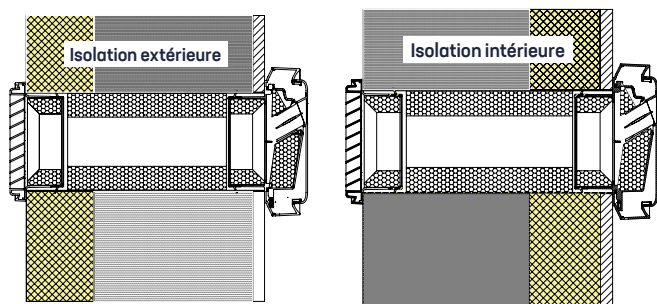

Couleur

- Standard blanc (RAL 9016).
- Option disponible en bicolore code standard (blanc) + 4 lettres.
- Exemple : entrée d'air EM 2 HY bicolore blanc/gris : code 4201BLG7.
- Les teintes réelles peuvent légèrement différer de celles du nuancier.



Teintes RAL

NOUVEAUTÉ



code 4201.BLG7

Caractéristiques techniques

Isolement acoustique

Type	Dn,e,w (C)	Dn,e,w (Ctr)
EM 2 HY Ø 100 + GEM 100	40 dB	39 dB
EM 2 HY Ø 125 + GEM 125	40 dB	39 dB
SC 125 + EM 2 HY	50 dB	47 dB

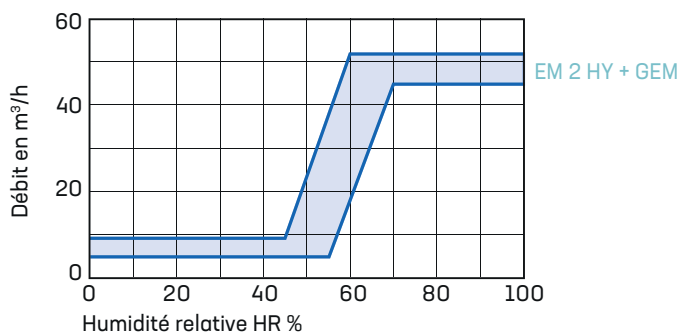

Composition

- 1 - Entrée d'air EM 2 HY
- 2 - Manchon acoustique MAC 125 lg. 200 mm
- 3 - Manchon tôle Ø125, lg. 300 mm
- 4 - Grille de façade à auvents avec mousse GEMM 125

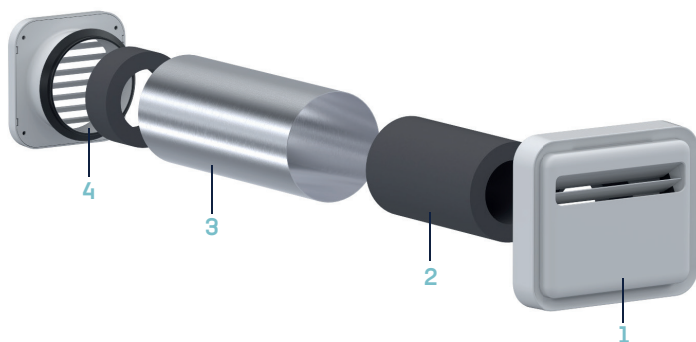

Tarifs entrées d'air - kits - accessoires

EM 2 HY



Lg 220 x H 187 x Ep 54

MMM

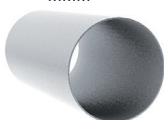

Ø 100 ou 125 mm, Lg 300 mm

MAC



Ø125 mm, Lg 200 mm

GEM



Lg 150 x H 150 x Ep 20,5

Kit SC EM 2 HY



Ces produits sont sous emballage individuel
avec instructions de mise en œuvre

Désignation	Code	Cond.	Prix/U
Entrée d'air hygro murale EM 2 HY 100	4201	8	64,00
Entrée d'air hygro murale EM 2 HY 125	4202	8	65,00
Plus-value couleur	BLG7 BLNO		4,00
Manchon tôle MMM 100, Ø 100 ext L. 300 mm	2210	10	8,40
Manchon tôle MMM 125, Ø 125 ext L. 300 mm	2212	6	9,40
Manchon acoustique MAC 125 L. 200 mm	2216	8	13,60
Grille de façade GEM 100, L 150 x H 150 x Ep 20,5	4204	18	8,60
Grille de façade GEM 125, L 150 x H 150 x Ep 20,5	4205	18	9,60
Grille de façade GEMM* 125, L 150 x H 150 x Ep 20,5	4207	18	15,00
Plus-value pour grille GEM 125 couleur page 183			1,50
EM 2 HY 100 + manchon L. 300 + GEM 100	4220	70	83,00
EM 2 HY 125 + manchon L. 300 + GEM 125	4221	70	86,00
Kit SC 125 22/47 dB, 30/47 dB, HY/47 dB Manchon acoustique MAC 125 L. 200 + manchon tôle MMM 125 L. 300 + GEMM 125 2 - 3 - 4 <i>[livré sans entrée d'air -]</i>	4227	70	40,00
Kit SC 125 EM 2 HY (Dn,e,w [Ctr] = 47 dB)	4224	70	105,00

Kit SC 125 = Entrée d'air EM 2 HY 1 + MAC 125 2 + MMM Ø 125 mm 3 + GEMM 125 4 + notice de mise en œuvre (emballage carton individuel)

*Grille équipée d'une mousse acoustique

HYGRORÉGLABLES

Dimensionnement des entrées d'air hygroréglables

Les systèmes de ventilation hygroréglable assurent suivant le type (Hygro A, B, Gaz) une modulation des débits d'air extraits (pièces de service) et entrant (pièces principales) en fonction de l'humidité relative des pièces du logement.

Ces systèmes sont sous Avis Techniques délivrés par le CSTB (GS14.5).

Les Avis Techniques définissent l'ensemble des gammes produits ANJOS, le dimensionnement des systèmes, les conseils de mise en œuvre et de conception ainsi que l'entretien des éléments composant les systèmes.

Les produits entrant dans le cadre des Avis Techniques sont soumis aux certifications en vigueur :

VENTILATION HYGRORÉGLABLE



www.eurovent-certification.com

Les Avis Techniques "VMC hygroréglable ALIZÉ pour logements collectifs" 14.5/17-2269 et "VMC hygroréglable ALIZÉ pour logements individuels" 14.5/17-2268 présentent 3 types de systèmes :

- **Type Hygro A** qui associe des bouches hygroréglables et des entrées d'air autoréglables
- **Type Hygro B** qui associe des bouches hygroréglables et des entrées d'air hygroréglables
- **Type Hygro Gaz** (pour logements collectifs seulement) qui associe des bouches d'extraction gaz thermomodulantes en cuisine, des bouches hygroréglables et des entrées d'air autoréglables ou hygroréglables.

Dimensionnement des entrées d'air

Les configurations des systèmes pour les entrées d'airs sont définies dans les tableaux ci-dessous :

Les entrées d'air de module 45 peuvent être remplacées par 2 entrées d'air de module 22.

Type de logement	VMC Hygro A		VMC Hygro B		VMC Hygro Gaz	
	Séjour	Chambre	Séjour	Chambre	Séjour	Chambre
F1	2 x 45	-	2 x HY ou 45	-	2 x 45	-
F2	2 x 30	30	HY	HY	2 x 30	30
F3	2 x 30	30	HY	HY	2 x 30	30
F4	45	30	HY	HY	45	30
F5	45	30	HY	HY	60	HY
F6	45	22	HY	HY	60	HY
F7 et +	45	22	HY	HY	60	HY

Entrée d'air HY = ISOLA HY, ISOLA HY RA, AIRA HY ou EM 2 HY

Mise en œuvre des entrées d'air

Les entrées d'air sont à installer, de préférence, en partie haute en regard de passages d'air ménagés sur les menuiseries, sur les coffres de volets roulant ou sur les murs. Sur les coffres de volet roulant, les entrées d'air sont montées sur la face verticale. Elles doivent être installées en tout état de cause de façon à éviter les courants d'air gênants.

Passages de transit

Les passages de transit permettent d'assurer la libre circulation de l'air entre les pièces principales (chambres et séjours) et les pièces de services (cuisine, salle de bains, salle d'eau, WC...). Un exemple courant de dimensionnement des passages de transit est donné dans le tableau ci-dessous.

Réalisation du passage de transit	Porte(s) desservant toute pièce de service (cuisine, salle de bains, salle d'eau, WC) équipée d'un appareil gaz raccordé	Portes intérieures desservant des pièces principales équipées d'entrées d'air de module inférieur ou égal à 30, ou une salle de bains sans appareil à gaz raccordé.
Grilles de transit	150 m ³ /h sous 10 Pa (section d'environ 150cm ²)	Non employé
Passage d'air en partie supérieure ou inférieure de la porte de hauteur «e» sans changement de direction de l'écoulement	Local desservi par :	«e» = 1 cm, quel que soit le nombre de portes
	2 portes : «e» = 1 cm	
	1 porte : «e» = 2 cm	



Entrées d'air

Autoréglables acoustiques

Entrées d'air autoréglables acoustiques - ISOLA	_____	p 22-23
Entrées d'air autoréglables acoustiques - ÉSÉA	_____	p 24-25
Entrées d'air autoréglables acoustiques - Mini ÉSÉA	_____	p 26-27
Entrées d'air autoréglables acoustiques - EM 2 A	_____	p 28-29
Dimensionnement des entrées d'air autoréglables	_____	p 30

ISOLA 22-30-45 m³/h

Entrée d'air autoréglable acoustique

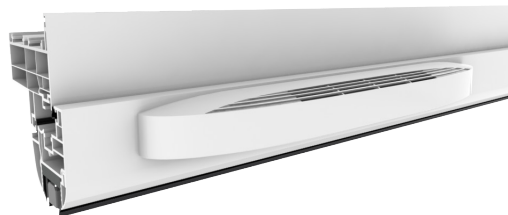

Éléments complémentaires



Rallonge acoustique RA
Capuchon de façade CE2A
Capuchon de façade acoustique CFA

Entaille

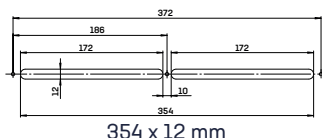

354 x 12 mm

Données acoustiques



Dn, e, w [Ctr]
39 à 42* dB 22 et 30 m³/h
37 à 41* dB 45 m³/h
*Modèle avec RA + CFA

Certification



Présentation

- Utilisées dans le cadre d'un système de ventilation autoréglable ou Hygro A sous Avis Technique.
- Réalisées en matière polystyrène.
- Installation coté intérieur dans les chambres et les séjours.
- Disponible en débit 22, 30 ou 45 m³/h.
- Fonctionnement sur parois verticales et tous plans inclinés (exemple : fenêtre de toit, sous face de coffre de volet roulant, ...).
- Capuchon de façade extérieur CE2A (ASA résistant aux UV et aux intempéries).
- Capuchon de façade extérieur acoustique CFA (aluminium).
- Montage exclusivement sur des surfaces bois, PVC ou aluminium abritées des intempéries (dans le cas de surfaces non abritées, nous consulter).

Couleur

- Standard blanc (RAL 9016).
- Autres couleurs : code standard (blanc) + 2 lettres.
- Exemple : entrée d'air ISOLA 30 en Gris : code 4602 GR.
- Les teintes réelles peuvent légèrement différer de celles du nuancier.

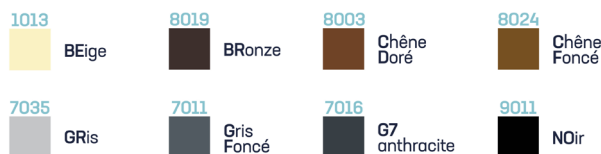

Teintes RAL

Mise en œuvre

- Côté intérieur, fixer par 3 vis le socle de l'entrée.
- Montage du capot par simple emboîtement.
- Pour un montage sur menuiserie bombée, utiliser le socle bombé posé entre l'entrée d'air et la menuiserie.
- Côté extérieur, fixer par 3 vis en applique sur menuiserie les capuchons CE2A (centré sur l'entaille) ou CFA (l'entaille sur le haut ou sur le bas de la menuiserie).
- Les composants doivent rester facilement accessibles pour l'entretien.

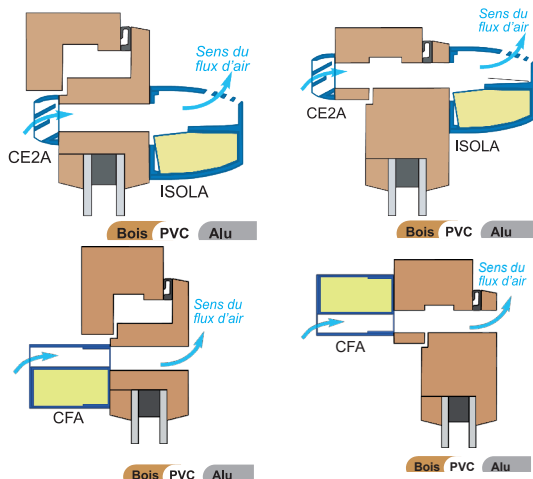

Caractéristiques techniques

Isolement acoustique

Type	Dn,e,w [C]	Dn,e,w [Ctr]
ISOLA 22 + CE2A	39 dB	39 dB
ISOLA 30 + CE2A	39 dB	39 dB
ISOLA 45 + CE2A	37 dB	37 dB
ISOLA 22 RA + CE2A	41 dB	41 dB
ISOLA 30 RA + CE2A	41 dB	41 dB
ISOLA 45 RA + CE2A	39 dB	39 dB
ISOLA 22 RA + CFA	43 dB	42 dB
ISOLA 30 RA + CFA	42 dB	42 dB
ISOLA 45 RA + CFA	41 dB	41 dB

Rapports d'essais CSTB C2A 24-38303/ 24-38306/ 24-38321

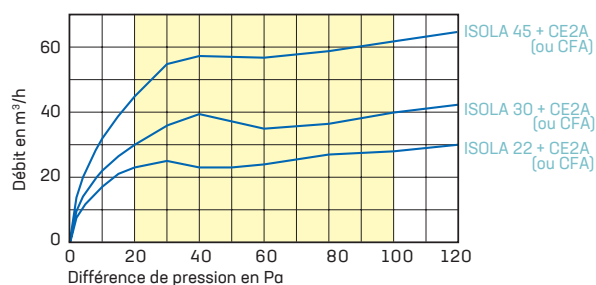

Tarif entrées d'air - kits - accessoires

ISOLA



Lg 422 x H 45 x Ep 40

RA ISOLA



Lg 422 x H 45 x Ep 24

Socle bombé ISOLA



Lg 422 x H 45 x Ep 4

CE2A



Lg 400 x H 23 x Ep 12

CFA



Lg 390 x H 35 x Ep 45

ISOLA + CE2A

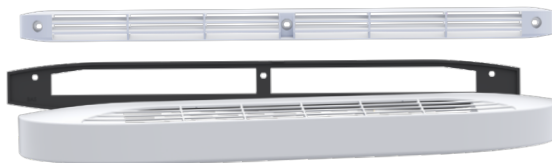

ISOLA RA + CFA



ISOLA + CE2A + 6 vis + 3 caches-vis

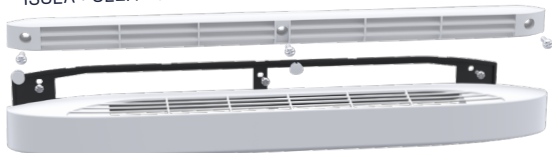

CE2A + 3 vis + 3 caches-vis



Ces produits sont sous sachet individuel avec instructions de mise en œuvre

Désignation	Code	Cond.	Prix/U
Entrée d'air auto acoustique ISOLA 22	4601	42	11,70
Entrée d'air auto acoustique ISOLA 30	4602	42	11,70
Entrée d'air auto acoustique ISOLA 45	4603	42	12,20
Entrée d'air auto acoustique ISOLA 22 RA	4605	28	17,00
Entrée d'air auto acoustique ISOLA 30 RA	4606	28	17,00
Entrée d'air auto acoustique ISOLA 45 RA	4607	28	17,50
Rallonge acoustique ISOLA	0610	50	5,80
Socle bombé pour entrée d'air ISOLA*	0615	200	1,50
Capuchon de façade CE2A*	0146	250	1,30
Capuchon de façade acoustique CFA (aluminium anodisé)	0194	44	19,00
Capuchon de façade acoustique CFA (aluminium prélaqué blanc)	0195	44	19,00
Capuchon de façade acoustique CFA (aluminium prélaqué noir)	0196	44	21,00
ISOLA 22 + CE2A	4630	35	13,00
ISOLA 30 + CE2A	4631	35	13,00
ISOLA 45 + CE2A	4632	35	13,50
ISOLA 22 RA + CE2A	4635	25	18,30
ISOLA 30 RA + CE2A	4636	25	18,30
ISOLA 45 RA + CE2A	4637	25	18,80
ISOLA 22 RA + CFA	4638	15	36,00
ISOLA 30 RA + CFA	4639	15	36,00
ISOLA 45 RA + CFA	4640	15	36,50
ISOLA 22 RA noir + CFA noir	4638NO	15	38,00
ISOLA 30 RA noir + CFA noir	4639NO	15	38,00
ISOLA 45 RA noir + CFA noir	4640NO	15	38,50
ISOLA 22 + CE2A + 6 vis + 3 caches-vis	4621	35	13,70
ISOLA 30 + CE2A + 6 vis + 3 caches-vis	4622	35	13,70
ISOLA 45 + CE2A + 6 vis + 3 caches-vis	4623	35	14,20
ISOLA 22 RA + CE2A + 6 vis + 3 caches-vis	4651	25	19,00
ISOLA 30 RA + CE2A + 6 vis + 3 caches-vis	4652	25	19,00
ISOLA 45 RA + CE2A + 6 vis + 3 caches-vis	4653	25	19,50
CE2A + 3 vis + 3 caches-vis	0823	150	2,20

*Conditionnement par sachet de 10, commande minimum 10 pièces.

ÉSÉA 15-22-30-45 m³/h

Entrée d'air autoréglable acoustique



Éléments complémentaires



ÉSÉA 15 m³/h : une référence pour 3 débits (cales sécables)
Capuchon de façade CE2A ou CEA

Entaille

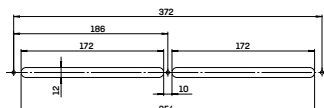

354 x 12 et 250 x 15* ou 12* (mm)
*Sauf ÉSÉA 45

Données acoustiques



Dn, e, w (Ctr)
37 dB 15,22 et 30 m³/h
36 dB 45 m³/h

Certification



Présentation

- Utilisées dans le cadre d'un système de ventilation autoréglable ou Hygro A sous Avis Technique.
- Réalisées en matière polystyrène.
- Installation coté intérieur dans les chambres et les séjours.
- Disponible en débit 15, 22, 30 ou 45 m³/h.
- Clips sécables : l'entrée d'air 15 m³/h permet d'obtenir les débits 22 ou 30 m³/h, l'entrée d'air 22 m³/h le débit 30 m³/h.
- Fonctionnement sur parois verticales et tous plans inclinés (exemple : fenêtre de toit, sous face de coffre de volet roulant, ...).
- Capuchon de façade extérieur CE2A ou CEA (ASA résistant aux UV et aux intempéries).
- Montage exclusivement sur des surfaces bois, PVC ou aluminium abritées des intempéries (dans le cas de surfaces non abritées, nous consulter).

Couleur

- Standard blanc (RAL 9016).
- Autres couleurs : code standard (blanc) + 2 lettres.
- Exemple : entrée d'air ÉSÉA 30 en Gris : code 0189 GR.
- Les teintes réelles peuvent légèrement différer de celles du nuancier.

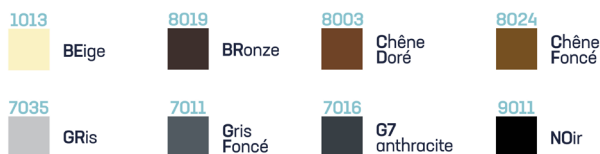

Teintes RAL

Mise en œuvre

- Côté intérieur, fixer centré sur l'entaille par 3 vis (entaille 354 x 12 mm) ou 2 vis (250 x 15 mm ou 250 x 12 mm) le socle de l'entrée d'air.
- Montage du capot par simple emboîtement.
- Côté extérieur, fixer par 3 vis en applique sur menuiserie, les capuchons CE2A (centrés sur l'entaille) et 2 vis pour le CEA (centrés sur l'entaille).
- Les composants doivent rester facilement accessibles pour l'entretien.

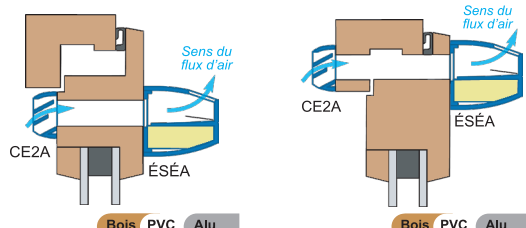

Caractéristiques techniques

Isolément acoustique

Type	Dn,e,w (C)	Dn,e,w (Ctr)
ÉSÉA 15 + CEA	37 dB	37 dB
ÉSÉA 22 + CEA	37 dB	37 dB
ÉSÉA 30 + CEA	37 dB	37 dB
ÉSÉA 15 + CE2A	37 dB	37 dB
ÉSÉA 22 + CE2A	37 dB	37 dB
ÉSÉA 30 + CE2A	37 dB	37 dB
ÉSÉA 45 + CE2A	35 dB	36 dB

Rapports d'essais CSTB VE05-059 - AC05195 et VEAC09-26025288

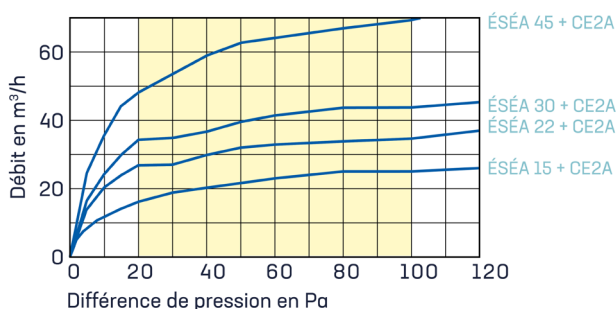

Identification des débits

- Entrée d'air **ÉSÉA 15/22/30 m³/h** : le débit de l'entrée d'air est indiqué sur les 2 clips de maintien de l'élément régulateur (marquage 15, 22 et 30). *La plus petite des valeurs indique le débit.*
- Le modèle **15 m³/h** permet d'obtenir sur chantier les débits 22 ou 30 m³/h en cassant soigneusement les clips sécables : Casser les 2 clips marqués 15 pour obtenir 22 m³/h et les 2 clips marqués 22 pour obtenir 30 m³/h.
- Le modèle **22 m³/h** permet d'obtenir sur chantier le débit 30 m³/h en cassant soigneusement les clips sécables : Casser les 2 clips marqués 22 pour obtenir 30 m³/h.
- Entrée d'air **ÉSÉA 45 m³/h** : le débit de l'entrée d'air est indiqué sur les 2 clips de maintien de l'élément régulateur (marquage 45).

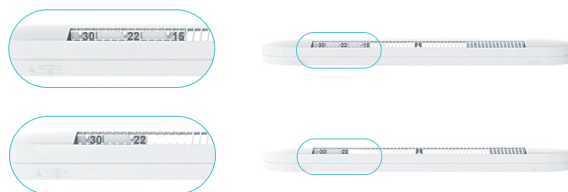

Tarifs entrées d'air - kits - accessoires

ÉSÉA 15



Lg 400 x H 36 x Ep 38

ÉSÉA 45



Lg 400 x H 36 x Ep 38

CE2A



Lg 400 x H 23 x Ep 12

CEA



Lg 295 x H 20 x Ep 8

Kit ÉSÉA + CEA



Kit ÉSÉA + CE2A

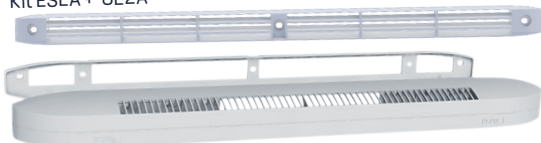

Kit ÉSÉA + CE2A + 6 vis + 3 caches-vis



CEA + 2 vis + 2 caches-vis



CE2A avec vis et caches-vis



Ces produits sont sous sachet individuel avec instructions de mise en œuvre

Désignation	Code	Cond.	Prix/U
Entrée d'air acoustique ÉSÉA 15	0187	54	10,70
Entrée d'air acoustique ÉSÉA 22	0188	54	10,70
Entrée d'air acoustique ÉSÉA 30	0189	54	10,70
Entrée d'air acoustique ÉSÉA 45	0190	54	11,20
Capuchon de façade CE2A*	0146	250	1,30
Capuchon de façade CEA*	0165	600	1,00
ÉSÉA 15 + CEA	0880	45	11,70
ÉSÉA 22 + CEA	0881	45	11,70
ÉSÉA 30 + CEA	0882	45	11,70
ÉSÉA 15 + CE2A	0884	45	12,00
ÉSÉA 22 + CE2A	0885	45	12,00
ÉSÉA 30 + CE2A	0886	45	12,00
ÉSÉA 45 + CE2A	0887	45	12,50
ÉSÉA 15 + CE2A + 6 vis + 3 caches-vis	0896	45	12,70
ÉSÉA 22 + CE2A + 6 vis + 3 caches-vis	0897	45	12,70
ÉSÉA 30 + CE2A + 6 vis + 3 caches-vis	0898	45	12,70
ÉSÉA 45 + CE2A + 6 vis + 3 caches-vis	0899	45	13,20
ÉSÉA 15 + 3 vis	8150	54	11,00
ÉSÉA 22 + 3 vis	8151	54	11,00
ÉSÉA 30 + 3 vis	8152	54	11,00
ÉSÉA 45 + 3 vis	8153	54	11,50
CEA + 2 vis + 2 caches-vis	0822	300	1,70
CE2A + 3 vis + 3 caches-vis	0823	150	2,20

*Conditionnement par sachet de 10, commande minimum 10 pièces.

MINI ÉSÉA 15-22-30 m³/h

Entrée d'air autoréglable acoustique

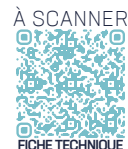

Éléments complémentaires



Mini ÉSÉA 15 m³/h : une référence pour 3 débits (cales sécables)
 Capuchon de façade CEA
 Capuchon de façade acoustique Mini CFA

Entaille

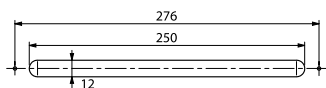

250 x 12 mm
 172 x 12 mm sauf Mini ÉSÉA 30

Données acoustiques



Dn, e, w (Ctr)
 38 à 45* dB 15 et 22 m³/h
 37 à 43* dB 30 m³/h

*Modèle avec RA-ME + Mini CFA

Certification



Certifiée NF
 sauf Mini ÉSÉA RA-ME

Présentation

- Utilisées dans le cadre d'un système de ventilation autoréglable ou Hygro A sous Avis Technique.
- Réalisées en matière polystyrène.
- Installation coté intérieur dans les chambres et les séjours.
- Disponible en débit 15, 22 ou 30 m³/h.
- Clips sécables : l'entrée d'air 15 m³/h permet d'obtenir les débits 22 ou 30 m³/h, l'entrée d'air 22 m³/h le débit 30 m³/h).
- Fonctionnement sur parois verticales et tous plans inclinés (exemple : fenêtre de toit, sous face de coffre de volet roulant, ...).
- Capuchon de façade extérieur CEA (ASA résistant aux UV et aux intempéries).
- Capuchon de façade extérieur acoustique mini CFA (aluminium).
- Montage exclusivement sur des surfaces abritées bois, PVC ou aluminium des intempéries (dans le cas de surfaces non abritées, nous consulter).

Mise en œuvre

- Côté intérieur, fixer par 2 vis le socle de l'entrée d'air (Mini ÉSÉA) ou la rallonge acoustique (Mini ÉSÉA RA-ME).
- Montage du capot par simple emboîtement.
- Côté extérieur, fixer par 2 vis en applique sur menuiserie les capuchons CEA (centré sur l'entaille) ou Mini CFA (l'entaille sur le haut ou sur le bas de la menuiserie).
- Les composants doivent rester facilement accessibles pour l'entretien.

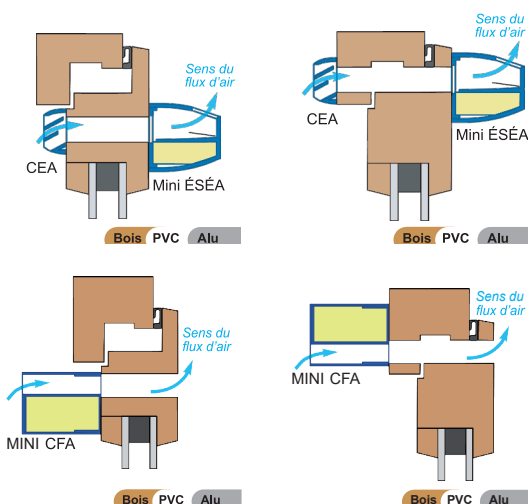

Couleur

- Standard blanc (RAL 9016).
- Autres couleurs : code standard (blanc) + 2 lettres.
- Exemple : entrée d'air Mini ÉSÉA 30 en Gris : code 0843 GR.
- Les teintes réelles peuvent légèrement différer de celles du nuancier.

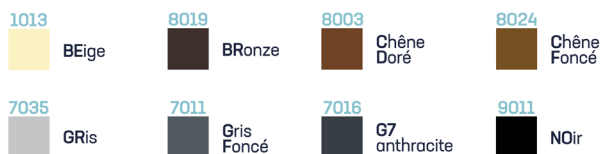

Teintes RAL

Caractéristiques techniques

Isolement acoustique sur 250 x 12 mm 172 x 12 mm

Type	Dn,e,w (C)	Dn,e,w (Ctr)	Dn,e,w (C)	Dn,e,w (Ctr)
Mini ÉSÉA 15 + CEA	37 dB	38 dB	39 dB	39 dB
Mini ÉSÉA 22 + CEA	37 dB	38 dB	39 dB	39 dB
Mini ÉSÉA 30 + CEA	37 dB	37 dB		
Mini ÉSÉA 15 RA-ME + CEA	40 dB	40 dB	42 dB	42 dB
Mini ÉSÉA 22 RA-ME + CEA	40 dB	40 dB	42 dB	42 dB
Mini ÉSÉA 30 RA-ME + CEA	39 dB	39 dB		
Mini ÉSÉA 15 + Mini CFA	40 dB	41 dB	42 dB	43 dB
Mini ÉSÉA 22 + Mini CFA	40 dB	41 dB	42 dB	43 dB
Mini ÉSÉA 30 + Mini CFA	40 dB	41 dB		
Mini ÉSÉA 15 RA-ME+ Mini CFA	43 dB	43 dB	44 dB	45 dB
Mini ÉSÉA 22 RA-ME+ Mini CFA	43 dB	43 dB	44 dB	45 dB
Mini ÉSÉA 30 RA-ME+ Mini CFA	42 dB	43 dB		

Rapport d'essais CSTB VE-AC10-26030789

Sur entaille 250 x 12 mm

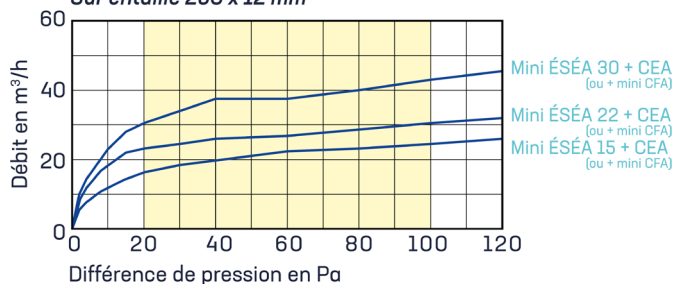

Identification des débits

- Entrée d'air Mini ÉSÉA 15/22/30 m³/h : le débit de l'entrée d'air est indiqué sur les 2 clips de maintien de l'élément régulateur (marquage 15, 22 et 30). *La plus petite des valeurs indique le débit.*
- Le modèle 15 m³/h permet d'obtenir sur chantier les débits 22 ou 30 m³/h en cassant soigneusement les clips sécables : Casser les 2 clips marqués 15 pour obtenir 22 m³/h et les 2 clips marqués 22 pour obtenir 30 m³/h.
- Le modèle 22 m³/h permet d'obtenir sur chantier le débit 30 m³/h en cassant soigneusement les clips sécables : Casser les 2 clips marqués 22 pour obtenir 30 m³/h.

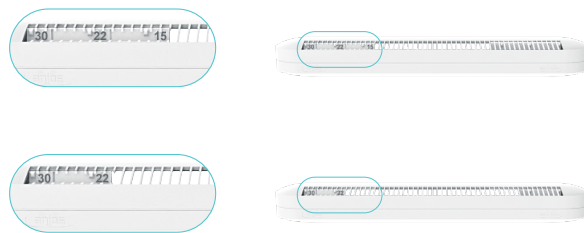

Tarifs entrées d'air - kits - accessoires

Mini ÉSÉA 15



Lg 305 x H 36 x Ep 35

RA Mini ÉSÉA



Lg 305 x H 36 x Ep 30

CEA



Lg 295 x H 20 x Ep 8

Mini CFA



Lg 295 x H 35 x Ep 45

Mini ÉSÉA + CEA

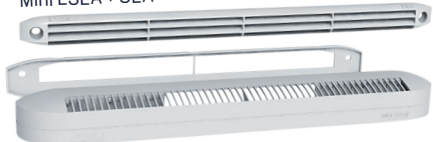

Mini ÉSÉA + CEA + 4 vis + 2 caches-vis



CEA + 2 vis + 2 caches-vis



Ces produits sont sous sachet individuel avec instructions de mise en œuvre

Désignation	Code	Cond.	Prix/U
Entrée d'air acoustique Mini ÉSÉA 15	0841	84	9,00
Entrée d'air acoustique Mini ÉSÉA 22	0842	84	9,00
Entrée d'air acoustique Mini ÉSÉA 30	0843	84	9,00
Entrée d'air acoustique Mini ÉSÉA 15 RA-ME	0873	42	13,10
Entrée d'air acoustique Mini ÉSÉA 22 RA-ME	0874	42	13,10
Entrée d'air acoustique Mini ÉSÉA 30 RA-ME	0875	42	13,10
Rallonge acoustique Mini ÉSÉA	0872	84	4,50
Capuchon de façade CEA*	0165	600	1,00
Mini CFA (aluminium anodisé)	0808	84	18,00
Mini CFA (aluminium prélaqué blanc)	0809	84	18,00
Mini CFA (aluminium prélaqué noir)	0810	84	20,00
Mini ÉSÉA 15 + CEA	0844	66	10,00
Mini ÉSÉA 22 + CEA	0845	66	10,00
Mini ÉSÉA 30 + CEA	0846	66	10,00
Mini ÉSÉA 15 RA-ME + CEA	0876	42	14,10
Mini ÉSÉA 22 RA-ME + CEA	0877	42	14,10
Mini ÉSÉA 30 RA-ME + CEA	0878	42	14,10
Mini ÉSÉA 15 + CEA + 4 vis + 2 caches-vis	0847	66	10,40
Mini ÉSÉA 22 + CEA + 4 vis + 2 caches-vis	0848	66	10,40
Mini ÉSÉA 30 + CEA + 4 vis + 2 caches-vis	0849	66	10,40
Mini ÉSÉA 15 + 2 vis	8163	84	9,20
Mini ÉSÉA 22 + 2 vis	8164	84	9,20
Mini ÉSÉA 30 + 2 vis	8165	84	9,20
CEA + 2 vis + 2 caches-vis	0822	300	1,70

*Conditionnement par sachet de 10, commande minimum 10 pièces.

EM 2 A 22-30-45 m³/h

Entrée d'air autoréglable acoustique

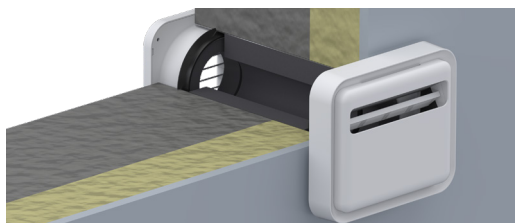

Éléments complémentaires



Association avec un silencieux SC
Grille de façade GEM

Entaille

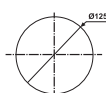

Réservation Ø 125 mm

Données acoustiques



Dn, e, w [Ctr]
39 à 47* dB 22 et 30 m³/h
37 dB 45 m³/h
*Modèle avec SC

Certification



EM 2 A 22
EM 2 A 30

Présentation

- Utilisées dans le cadre d'un système de ventilation autoréglable ou Hygro A sous Avis Technique.
- Réalisées en matière polystyrène.
- Disponible en débit 22, 30 ou 45 m³/h.
- Installation coté intérieur dans les chambres et les séjours.
- Raccordement circulaire en Ø 125 mm.
- Associées au silencieux acoustique SC à poser dans les doublages.
- À l'extérieur, la grille de façade extérieure GEM ou GEMM avec le silencieux SC (polystyrène résistant aux UV et aux intempéries en couleur blanc).
- Montage dans un mur avec une isolation par l'extérieure ou intérieure.

Mise en œuvre

- Pour un montage de l'EM 2 A seule, percer le mur et sceller un manchon tôle Ø 125 mm (Ø 125 extérieur maxi, Ø 120 intérieur mini) avec une légère pente vers l'extérieur.
- Pour un montage de l'EM 2 A associée au silencieux SC, percer le mur et sceller un manchon tôle Ø 125 mm (Ø 125 extérieur maxi, Ø 122 intérieur mini) avec une légère pente vers l'extérieur.
- Côté extérieur, une fois les enduits terminés, visser la manchette de la grille GEM 125 ou la grille GEMM 125 (pour un montage avec silencieux SC) et emboîter la grille sur la manchette.
- Emboîter le manchon acoustique Ø 125 dans le conduit Ø 125 (montage avec le silencieux SC).
- Emboîter l'entrée d'air dans le conduit.

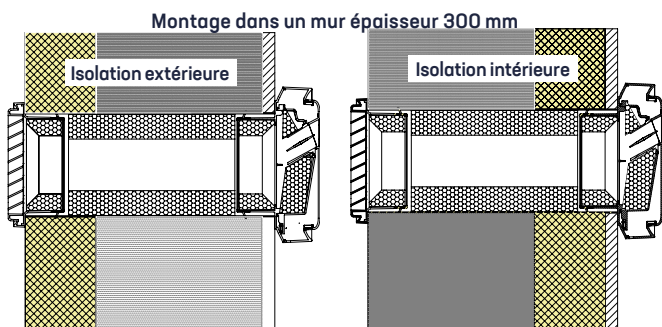

Couleur

- Standard blanc (RAL 9016).
- Option disponible en bicolore code standard (blanc) + 4 lettres.
- Exemple : entrée d'air EM 2 A bicolore blanc/gris : code 4209BLG7.
- Les teintes réelles peuvent légèrement différer de celles du nuancier.



Teintes RAL

NOUVEAUTÉ



code 4209 BLG7

Caractéristiques techniques

Isolement acoustique

Type	Dn,e,w [C]	Dn,e,w [Ctr]
EM 2 A 22 + GEM 125	41 dB	39 dB
EM 2 A 30 + GEM 125	41 dB	39 dB
EM 2 A 45 + GEM 125	38 dB	37 dB
SC 125 + EM 2 A 22	50 dB	47 dB
SC 125 + EM 2 A 30	50 dB	47 dB
SC 125 + EM 2 A 45	50 dB	47 dB

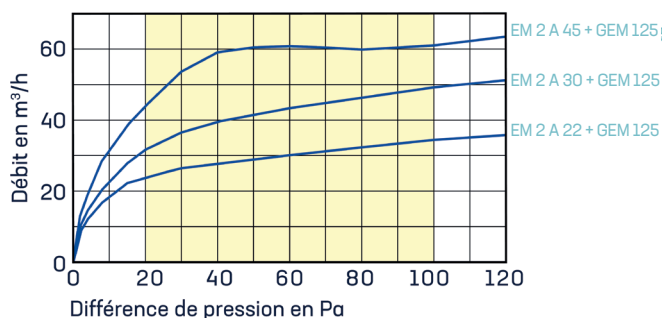

Composition

- 1 - Entrée d'air EM 2 A
- 2 - Manchon acoustique MAC 125 lg. 200 mm
- 3 - Manchon tôle Ø125, lg. 300 mm
- 4 - Grille de façade à auvents avec mousse GEMM 125

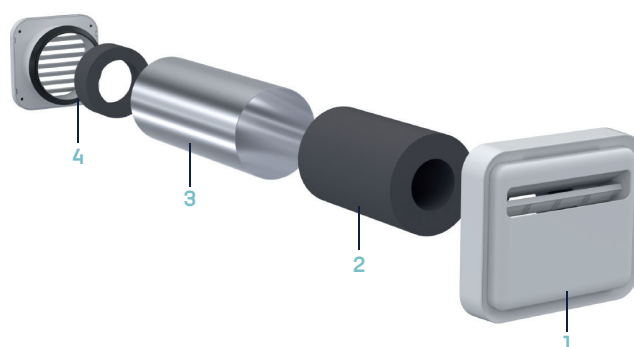

Tarifs entrées d'air - kits - accessoires

EM 2 A



Lg 220 x H 187 x Ep 54

MMM

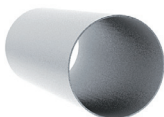

Ø 125 mm, Lg 300 mm

MAC

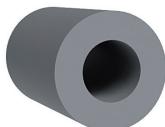

Ø 125 mm, Lg 200 mm

GEM



Lg 150 x H 150 x Ep 20,5

Kit SC EM 2 A



Désignation	Code	Cond.	Prix/U
Entrée d'air auto acoustique EM 2 A 22 Ø 125	4208	8	41,00
Entrée d'air auto acoustique EM 2 A 30 Ø 125	4209	8	41,00
Entrée d'air auto acoustique EM 2 A 45 Ø 125	4225	8	41,00
Plus-value couleur	BLG7 BLNO		4,00
Manchon tôle MMM 125, Ø 125 ext L. 300 mm	2212	6	9,40
Manchon acoustique MAC 125 L. 200 mm	2216	8	13,60
Grille de façade GEM 125, L 150 x H 150 x Ep 20,5	4205	18	9,60
Grille de façade GEMM* 125, L 150 x H 150 x Ep 20,5	4207	18	15,00
Plus-value pour grille GEM couleur page 183			1,50
EM 2 A 22 + manchon L. 300 + GEM 125	4214	70	62,00
EM 2 A 30 + manchon L. 300 + GEM 125	4215	70	62,00
EM 2 A 45 + manchon L. 300 + GEM 125	4230	70	62,00
Kit SC 125 22/47 dB, 30/47 dB, HY/47 dB Manchon acoustique MAC 125 L. 200 + manchon tôle MMM 125 L. 300 + GEMM 125 2 - 3 - 4 (livré sans entrée d'air -])	4227	70	40,00
Kit SC 125 EM 2 A 22 m³/h (Dn,e,w (Ctr) = 47 dB)	4228	70	81,00
Kit SC 125 EM 2 A 30 m³/h (Dn,e,w (Ctr) = 47 dB)	4229	70	81,00
Kit SC 125 EM 2 A 45 m³/h (Dn,e,w (Ctr) = 47 dB)	4226	70	81,00

Ces produits sont sous emballage individuel
avec instructions de mise en œuvre

Kit SC 125 = Entrée d'air EM 2 A 1 + MAC 125 2 + MMM Ø 125 mm 3 +
GEMM 125 4 + notice de mise en œuvre (emballage carton individuel)

*Grille équipée d'une mousse acoustique

AUTORÉGLABLES

Dimensionnement des entrées d'air autoréglables

Le dimensionnement des entrées d'air présentes dans un même logement, complété par la perméabilité de l'enveloppe, doit permettre, sous une différence de pression égale au maximum à 20 Pascals, d'obtenir le débit maximum d'extraction. L'ensemble constitué par l'entrée d'air et ses accessoires est caractérisé par un module égal au débit sous 20 Pa.

Calcul du débit des entrées d'air

Cas 1 : $\Delta P = 20 \text{ Pa}$ $S \geq QM - Qf$ (Ventilation mécanique)
 Cas 2 : $\Delta P = 10 \text{ Pa}$ $S \geq 1,4 QM - Qf$ (Ventilation naturelle)

Avec S = somme des modules des entrées d'air
 QM = débit d'air maximum extrait du logement
 Qf = débit de fuite sous 20 Pa de l'ensemble de l'enveloppe donné dans le tableau ci-dessous

Débit de fuite

Nombre de pièces principales		1	2	3	4	5	6	7
Valeurs de Qf (m^3/h)	Immeubles collectifs	20	30	40	50	60	70	80
	Maisons individuelles	30	45	60	75	90	105	120

Dimensionnement exemple

Type de logement	Débit total extrait maxi QM	Somme S des entrées d'air par pièce			
		$\Delta P = 10 \text{ Pa}$		$\Delta P = 20 \text{ Pa}$	
		Séjour	Chambre	Séjour	Chambre
F1	105 m^3/h	135 m^3/h	-	90 m^3/h	-
F1 Gaz	130 m^3/h	150 m^3/h	-	120 m^3/h	-
F2	120 m^3/h	90 m^3/h	60 m^3/h	60 m^3/h	30 m^3/h
F2 Gaz	130 m^3/h	105 m^3/h	60 m^3/h	60 m^3/h	45 m^3/h
F3	150 m^3/h	90 m^3/h	45 m^3/h	60 m^3/h	30 m^3/h
F4	180 m^3/h	90 m^3/h	45 m^3/h	45 m^3/h	30 m^3/h
F5	210 m^3/h	90 m^3/h	45 m^3/h	45 m^3/h	30 m^3/h
F6 et +	210 m^3/h	90 m^3/h	30 m^3/h	45 m^3/h	22 m^3/h

F1 Gaz et F2 Gaz correspondent à la présence d'un appareil à gaz raccordé de puissance 23 kW. Pour les logements F3 et plus, la configuration Gaz est la même que sans appareil à gaz raccordé.

Répartition des entrées d'air

Chaque pièce principale d'un logement doit être équipée au moins d'une entrée d'air. La somme des modules de ces entrées d'air doit être égale ou supérieure à 22 m^3/h .

Passages de transit

Les passages de transit permettent d'assurer la libre circulation de l'air entre les pièces principales (chambres et séjours) et les pièces de services (cuisine, salle de bains, salle d'eau, WC...). Un exemple courant de dimensionnement des passages de transit est donné dans le tableau ci-dessous.

Réalisation du passage de transit	Porte(s) desservant toute pièce de service (cuisine, salle de bains, salle d'eau, WC) équipée d'un appareil gaz raccordé	Portes intérieures desservant des pièces principales équipées d'entrées d'air de module inférieur ou égal à 30, ou une salle de bains sans appareil à gaz raccordé.
Grilles de transit	150 m^3/h sous 10 Pa (section d'environ 150 cm^2)	Non employé
Passage d'air en partie supérieure ou inférieure de la porte de hauteur «e» sans changement de direction de l'écoulement	Local desservi par : 2 portes: «e» = 1 cm 1 porte: «e» = 2 cm	«e» = 1 cm, quel que soit le nombre de portes

Certification

Les entrées d'air autoréglables acoustiques ANJOS répondent aux exigences de la certification NF205.



01

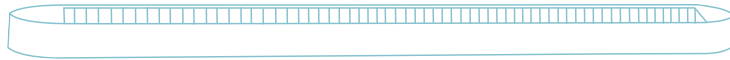

-03

Entrées d'air

Autoréglables
sur entaille

354 x 12 mm

Entrées d'air autoréglables - **M-G** _____ p 32 - 33
Manchons de réglage métalliques _____ p 34



M-G 15-22-30-45 m³/h

Entrée d'air autoréglable



Éléments complémentaires



M-G 15 m³/h : une référence pour 3 débits (cales sécables)
Capuchon de façade CE2A

Entaille

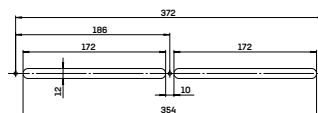

354 x 12 mm

Présentation

- Utilisées dans le cadre d'un système de ventilation autoréglable.
- Réalisées en matière polystyrène.
- Installation coté intérieur dans les chambres et les séjours.
- Disponible en débit 15, 22, 30 ou 45 m³/h.
- Clips sécables : l'entrée d'air 15 m³/h permet d'obtenir les débits 22 ou 30 m³/h, l'entrée d'air 22 m³/h le débit 30 m³/h.
- Fonctionnement sur parois verticales et tous plans inclinés (exemple : fenêtre de toit, sous face de coffre de volet roulant, ...).
- Capuchon de façade extérieur **CE2A** (ASA résistant aux UV et aux intempéries) ou la **grille**.
- Montage exclusivement sur des surfaces abritées bois, PVC ou aluminium des intempéries (dans le cas de surfaces non abritées, nous consulter).

Couleur

- Standard blanc (RAL 9016).
- Autres couleurs : code standard (blanc) + 2 lettres.
- Exemple : entrée d'air M-G 30 en Gris : code 0123 GR.
- Les teintes réelles peuvent légèrement différer de celles du nuancier.

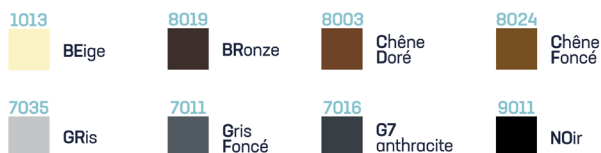

Teintes RAL

Mise en œuvre

- Côté intérieur, fixer par 2 vis l'entrée d'air centrée sur l'entaille 354 x 12 mm.
- Pour un montage sur menuiserie bombée, utiliser le socle bombé posé entre l'entrée d'air et la menuiserie.
- Côté extérieur, fixer par 3 vis le capuchon (pose horizontale) ou la grille de façade centré sur l'entaille.
- Les composants doivent rester facilement accessibles pour l'entretien.
- Possibilité de boucher les trous de fixation de l'entrée d'air et du capuchon avec des caches vis (vendus uniquement avec les kits).

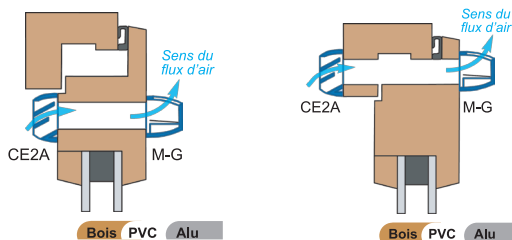

Caractéristiques techniques

Isolement acoustique

Type	Dn,e,w [C]	Dn,e,w [Ctr]
M-G 15 + CE2A	33 dB	35 dB
M-G 22 + CE2A	33 dB	35 dB
M-G 30 + CE2A	33 dB	34 dB
M-G 45 + CE2A	32 dB	33 dB

Rapport d'essais CETIAT n°1014056-2

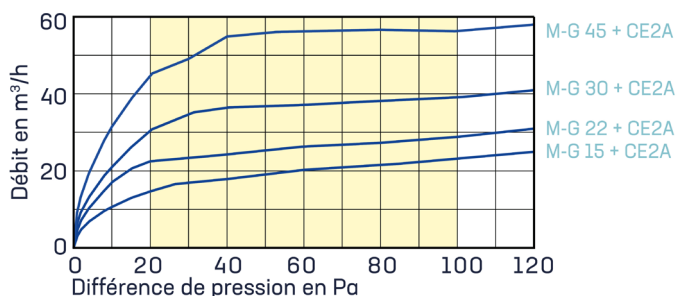

Identification des débits

- Entrées d'air M-G 15/22/30 m³/h : Le débit est indiqué sur les 2 clips de maintien de l'élément régulateur (marquage 15, 22 et 30). *La plus petite des valeurs indique le débit.*
- Le modèle 15 m³/h permet d'obtenir sur chantier les débits 22 ou 30 m³/h en cassant soigneusement les clips sécables : Casser les 2 clips marqués 15 pour obtenir 22 m³/h et les 2 clips marqués 22 pour obtenir 30 m³/h.
- Le modèle 22 m³/h permet d'obtenir le débit 30 m³/h en cassant soigneusement les clips sécables : Casser les 2 clips marqués 22 pour obtenir 30 m³/h.
- Entrée d'air M-G 45 m³/h : le débit de l'entrée d'air est indiqué sur les 2 clips de maintien de l'élément régulateur (marquage 45).

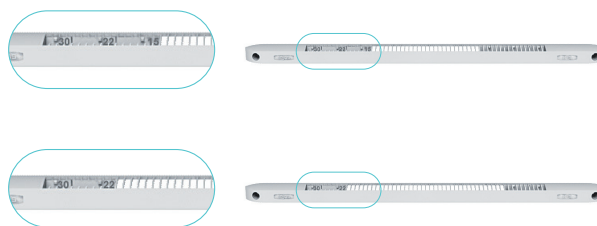

Tarifs entrées d'air - kits - accessoires

M-G 15



Lg 405 x H 20 x Ep 18

M-G 45



Lg 405 x H 20 x Ep 18

Socle bombé M-G



Lg 422 x H 45 x Ep 4

CE2A



Lg 400 x H 23 x Ep 12

GPE2A



Lg 390 x H 20 x Ep 3

GAE2A



Lg 390 x H 28 x Ep 1

POE2A



Lg 390 x H 25 x Ep 3,5

M-G + CE2A



M-G + CE2A + 5 vis + 5 caches-vis



M-G + 2 vis + 2 caches-vis



CE2A + 3 vis + 3 caches-vis



Ces produits sont sous sachet individuel avec instructions de mise en œuvre

Désignation	Code	Cond.	Prix/U
Entrée d'air autoréglable M-G 15*	0121	150	3,20
Entrée d'air autoréglable M-G 22*	0122	150	3,20
Entrée d'air autoréglable M-G 30*	0123	150	3,20
Entrée d'air autoréglable M-G 45*	0124	150	3,20
Socle bombé pour entrée d'air M-G*	0129	600	1,30
Capuchon de façade CE2A*	0146	250	1,30
Grille de façade plastique GPE2A*	0168	150	1,30
Grille alu. anodisé GAE2A AN*	0164	200	3,70
Grille alu. prélaqué blanc GAE2A BL*	0163	200	3,70
Grille alu. prélaqué noir GAE2A NO*	0162	200	4,10
Grille alu. gris métallisé GAE2A F9*	0161	200	4,10
Plaque d'obturation POE2A*	0149	120	1,30
M-G 15 + CE2A	0125	80	5,00
M-G 22 + CE2A	0126	80	5,00
M-G 30 + CE2A	0127	80	5,00
M-G 45 + CE2A	0128	80	5,00
M-G 15 + CE2A + 5 vis + 5 caches-vis	0835	80	5,75
M-G 22 + CE2A + 5 vis + 5 caches-vis	0836	80	5,75
M-G 30 + CE2A + 5 vis + 5 caches-vis	0837	80	5,75
M-G 45 + CE2A + 5 vis + 5 caches-vis	0838	80	5,75
M-G 15 + 2 vis + 2 caches-vis	0830	100	4,05
M-G 22 + 2 vis + 2 caches-vis	0831	100	4,05
M-G 30 + 2 vis + 2 caches-vis	0832	100	4,05
M-G 45 + 2 vis + 2 caches-vis	0833	100	4,05
CE2A + 3 vis + 3 caches-vis	0823	150	2,20

*Conditionnement par sachet de 10, commande minimum 10 pièces.

MANCHONS DE RÉGLAGE MÉTALLIQUES

M-G, ISOLA et ÉSÉA

Présentation

- Manchons métalliques.
- Installation en traversée de mur ou en traversée de doublage.
- Réalisées en tôle galvanisée ép. 0,75 mm.
- Deux pattes de fixation pour les entrées d'air, les capuchons ou grilles de façade.
- Entraxe 372 mm.

Mise en œuvre

Manchons M1 et M2

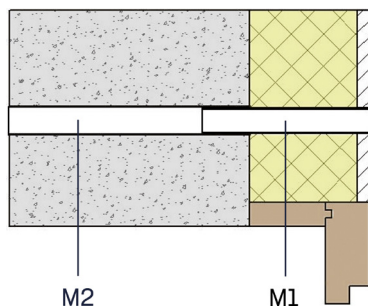

Manchon EQM

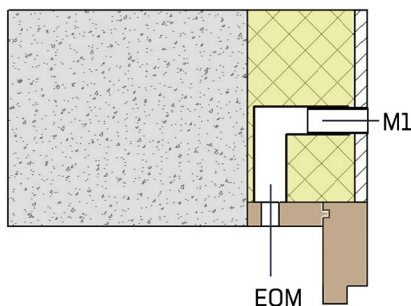

Manchon TUM

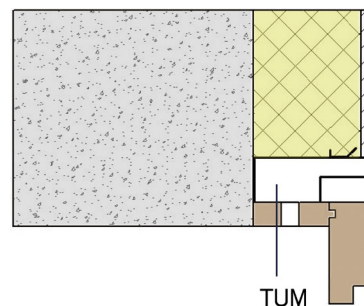

- Le manchon fixe M2 s'installe en traversée de mur.
- Le manchon de réglage M1 s'installe en traversée de doublage.
- Installer l'ensemble avec une légère pente vers l'extérieur pour éviter toute intrusion d'eau.
- Incorporé dans le doublage ou le gros œuvre au-dessus de la menuiserie.
- Côté intérieur, le manchon équerre EQM s'associe à un manchon M1 et une entrée d'air M-G.
- Côté extérieur, il s'associe à une grille de façade GPE2A.
- Fixé en partie haute de la menuiserie avant la pose du doublage.
- Côté intérieur, le manchon tunnel TUM s'associe à une entrée d'air M-G.
- Côté extérieur, il s'associe à une grille de façade GPE2A.

Tarifs entrées d'air - kits - accessoires

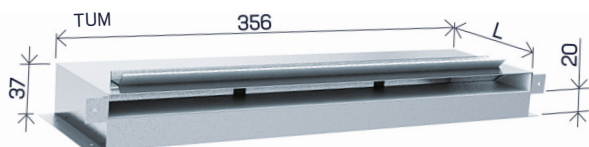
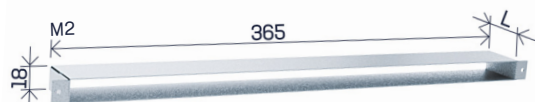
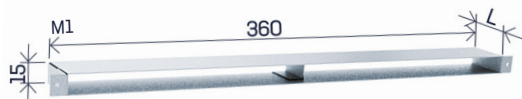

Format carton : 395 x 295 x H195 mm.
Respecter les conditionnements.

Désignation	Code	Cond.	Prix/U
Manchon de réglage M1, 360x15, L. 50 mm	0222	64	7,80
Manchon de réglage M1, 360x15, L. 70 mm	0223	44	8,40
Manchon de réglage M1, 360x15, L. 100 mm	0224	28	9,40
Manchon de réglage M1, 360x15, L. 140 mm	0225	22	10,80
Manchon de réglage M1, 360x15, L. 200 mm	0226	12	13,50
Manchon fixe M2, 365x18, L. 100 mm	0232	23	9,40
Manchon fixe M2, 365x18, L. 160 mm	0234	16	11,60
Manchon fixe M2, 365x18, L. 200 mm	0235	10	13,50
Manchon fixe M2, 365x18, L. 250 mm	0236	10	15,80
Manchon équerre EQM, L. 80 x H. 80 mm	0242	12	13,40
Manchon équerre EQM, L. 100 x H. 100 mm	0243	8	15,60
Manchon tunnel TUM, 356x37, L. 80 mm	0238	14	13,40
Manchon tunnel TUM, 356x37, L. 100 mm	0239	11	15,60
Manchon tunnel TUM, 356x37, L. 120 mm	0240	9	17,60



Entrées d'air

Autoréglables sur entaille

250 x 15 mm

250 x 12 mm

Entrées d'air autoréglables - VM-G	_____	p 36 - 37
Manchons de réglage métalliques	_____	p 38

VM-G 15-22-30 m³/h

Entrée d'air autoréglable



Éléments complémentaires



VM-G 15 m³/h : une référence pour 3 débits (cales sécables)
Capuchon de façade CEA

Entaille

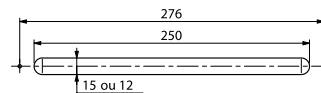

250 x 15 mm
250 x 12 mm

Présentation

- Utilisées dans le cadre d'un système de ventilation autoréglable.
- Réalisées en matière polystyrène.
- Installation coté intérieur dans les chambres et les séjours.
- Disponible en débit 15, 22 ou 30 m³/h.
- Clips sécables : l'entrée d'air 15 m³/h permet d'obtenir les débits 22 ou 30 m³/h, l'entrée d'air 22 m³/h le débit 30 m³/h.
- Fonctionnement sur parois verticales et tous plans inclinés (exemple : fenêtre de toit, sous face de coffre de volet roulant, ...).
- Capuchon de façade extérieur CEA (ASA résistant aux UV et aux intempéries) ou la grille.
- Montage exclusivement sur des surfaces bois, PVC ou aluminium abritées des intempéries (dans le cas de surfaces non abritées, nous consulter).

Mise en œuvre

- Côté intérieur, fixer par 2 vis l'entrée d'air centrée sur l'entaille 250 x 15 mm ou 250 x 12 mm.
- Côté extérieur, fixer par 3 vis le capuchon (pose horizontale) ou la grille de façade centrée sur l'entaille.
- Les composants doivent rester facilement accessibles pour l'entretien.
- Possibilité de boucher les trous de fixation de l'entrée d'air et du capuchon avec des caches vis (vendus uniquement avec les kits).

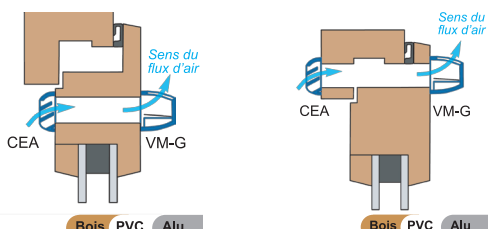

Couleur

- Standard blanc (RAL 9016).
- Autres couleurs : code standard (blanc) + 2 lettres.
- Exemple : entrée d'air VM-G 30 en Gris : code O120 GR.
- Les teintes réelles peuvent légèrement différer de celles du nuancier.

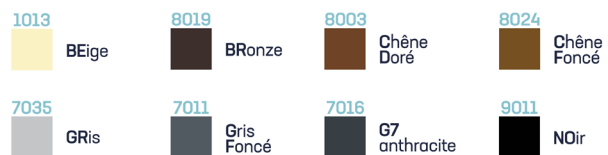

Teintes RAL

Caractéristiques techniques

Isolement acoustique

Type	Dn,e,w [C]	Dn,e,w [Ctr]
VM-G 15 + CEA	34 dB	35 dB
VM-G 22 + CEA	33 dB	34 dB
VM-G 30 + CEA	32 dB	34 dB

Rapports d'essais CETIAT n°2814316-3 et 1014056-1

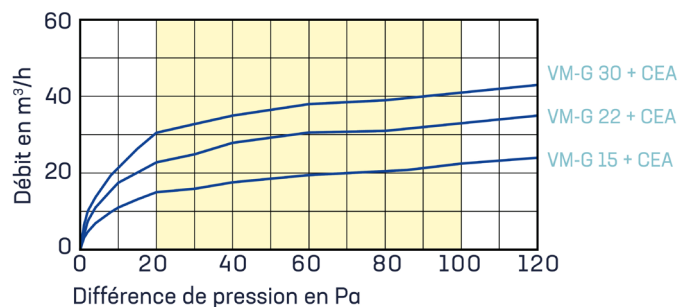

Identification des débits

- Entrées d'air VM-G 15/22/30 m³/h : Le débit est indiqué sur les 2 clips de maintien de l'élément régulateur (marquage 15, 22 et 30). La plus petite des valeurs indique le débit.
- Le modèle 15 m³/h permet d'obtenir sur chantier les débits 22 ou 30 m³/h en cassant soigneusement les clips sécables : Casser les 2 clips marqués 15 pour obtenir 22 m³/h et les 2 clips marqués 22 pour obtenir 30 m³/h.
- Le modèle 22 m³/h permet d'obtenir sur chantier le débit 30 m³/h en cassant soigneusement les clips sécables : Casser les 2 clips marqués 22 pour obtenir 30 m³/h.

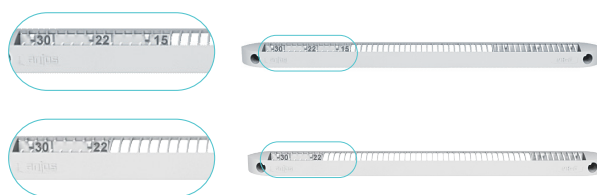

Tarifs entrées d'air - kits - accessoires

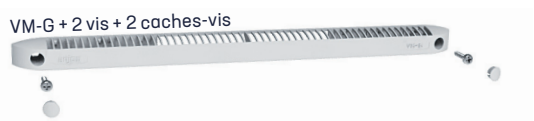
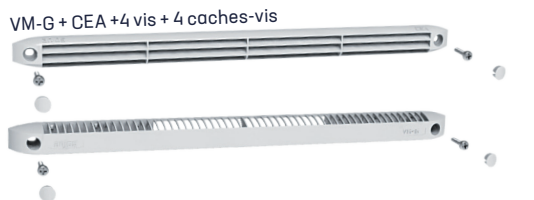
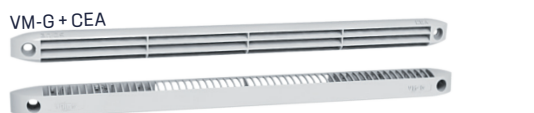

Désignation	Code	Cond.	Prix/U
Entrée d'air autoréglable VM-G 15*	0118	250	2,80
Entrée d'air autoréglable VM-G 22*	0119	250	2,80
Entrée d'air autoréglable VM-G 30*	0120	250	2,80
Capuchon de façade CEA*	0165	600	1,00
Capuchon de façade CAVM blanc*	0169	250	1,20
Capuchon de façade CF 30 blanc*	0154	200	1,90
Grille de façade plastique GPVM*	0171	200	1,00
Grille alu. anodisé GAVM AN*	0135	250	2,70
Grille alu. prélaqué blanc GAVM BL*	0136	250	2,70
Grille alu. prélaqué noir GAVM NO*	0137	250	3,00
Grille alu. gris métallisé GAVM F9*	0134	250	3,00
Plaquette d'obturation POVM*	0155	150	1,10
VM-G 15 + CEA	0102	120	4,20
VM-G 22 + CEA	0103	120	4,20
VM-G 30 + CEA	0104	120	4,20
VM-G 15 + CEA + 4 vis + 4 caches-vis	0805	120	4,70
VM-G 22 + CEA + 4 vis + 4 caches-vis	0806	120	4,70
VM-G 30 + CEA + 4 vis + 4 caches-vis	0807	120	4,70
VM-G 15 + 2 vis + 2 caches-vis	0815	150	3,50
VM-G 22 + 2 vis + 2 caches-vis	0816	150	3,50
VM-G 30 + 2 vis + 2 caches-vis	0817	150	3,50
CEA + 2 vis + 2 caches-vis	0822	300	1,70

*Conditionnement par sachet de 10, commande minimum 10 pièces.

Ces produits sont sous sachet individuel avec instructions de mise en œuvre

MANCHONS DE RÉGLAGE MÉTALLIQUES

VM-G, Mini ÉSÉA

Présentation

- Manchons métalliques.
- Installation en traversée de mur ou en traversée de doublage.
- Réalisées en tôle galvanisée ép. 0,75 mm.
- Deux pattes de fixation pour les entrées d'air, les capuchons ou grilles de façade.
- Entraxe 276 mm.

Mise en œuvre

Manchons VM1 et VM2

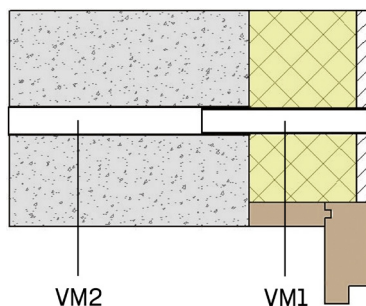

Manchon EQVM

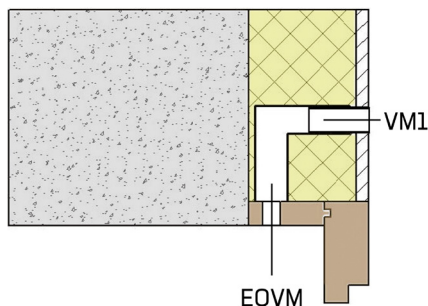

Manchon TUVM

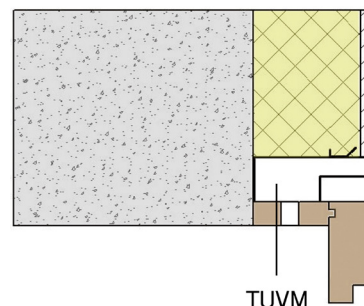

- Le manchon fixe **VM2** s'installe en traversée de mur.
- Le manchon de réglage **VM1** s'installe en traversée de doublage.
- Installer l'ensemble avec une légère pente vers l'extérieur pour éviter toute intrusion d'eau.
- Incorporé dans le doublage ou le gros œuvre au-dessus de la menuiserie.
- Côté intérieur, le manchon équerre **EQVM** s'associe à un manchon **VM1** et une entrée d'air **VM-G**.
- Côté extérieur, il s'associe à une grille de façade **GPVM**.
- Fixé en partie haute de la menuiserie avant la pose du doublage.
- Côté intérieur, le manchon tunnel **TUVM** s'associe à une entrée d'air **VM-G**.
- Côté extérieur, il s'associe à une grille de façade **GPVM**.

Tarifs entrées d'air - kits - accessoires

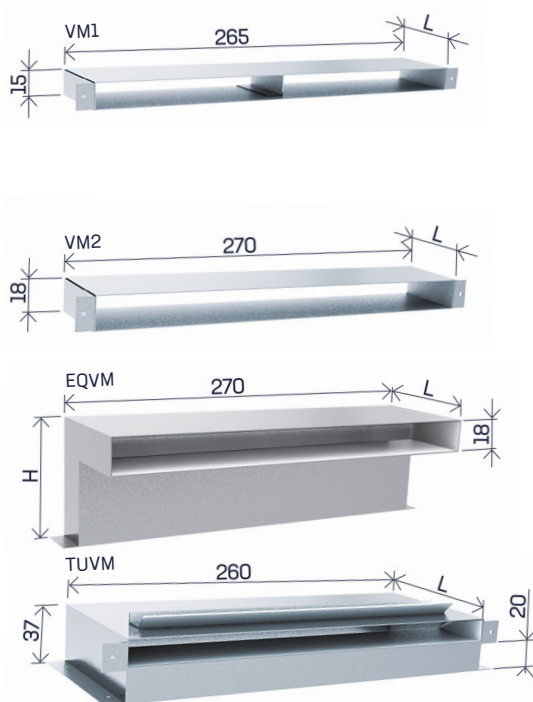

Format carton : 395 x 295 x H195 mm.
Respecter les conditionnements.

Désignation	Code	Cond.	Prix/U
Manchon de réglage VM1, L. 50 mm	0270	89	6,80
Manchon de réglage VM1, L. 70 mm	0271	60	7,30
Manchon de réglage VM1, L. 100 mm	0272	40	8,20
Manchon de réglage VM1, L. 140 mm	0273	33	9,40
Manchon de réglage VM1, L. 200 mm	0274	12	11,80
Manchon fixe VM2, L. 100 mm	0280	32	8,20
Manchon fixe VM2, L. 160 mm	0282	22	10,00
Manchon fixe VM2, L. 200 mm	0283	10	11,80
Manchon fixe VM2, L. 250 mm	0284	10	13,60
Manchon équerre EQVM, L. 80 x H. 80 mm	0276	22	11,90
Manchon équerre EQVM, L. 100 x H. 100 mm	0277	16	13,90
Manchon tunnel TUVM, L. 80 mm	0286	18	11,90
Manchon tunnel TUVM, L. 100 mm	0287	15	13,90
Manchon tunnel TUVM, L. 120 mm	0288	12	15,60



Entrées d'air

Autoréglables L 30 S - R 30

341 x 31 mm (L 30 S)
Ø 125 mm (R 30)

Entrées d'air autoréglables - **L 30 S** _____ p 40

Plaque rénovation universelle - **PRU** _____ p 40

Entrées d'air autoréglables - **R 30** _____ p 40

L 30 S, PRU et R 30

Entrée d'air autoréglable et Plaque rénovation universelle

Tarifs entrées d'air - kits - accessoires

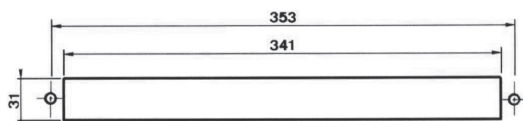
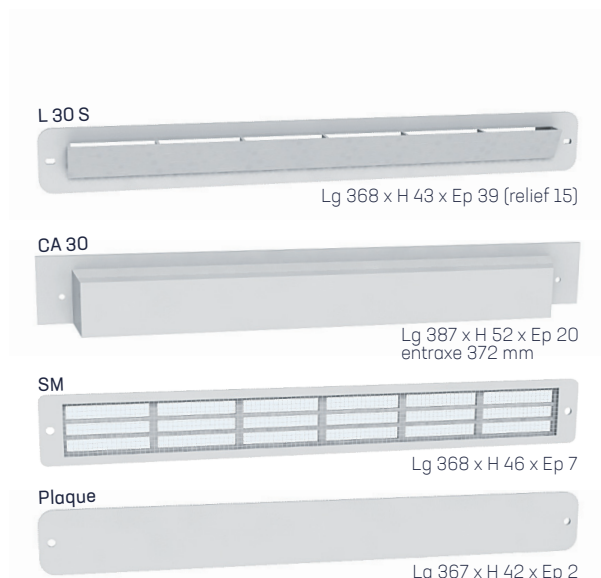

Pose uniquement sur paroi verticale.



Ces produits sont sous sachet individuel
avec instructions de mise en œuvre
Disponibles uniquement en blanc RAL 9016

Désignation	Code	Cond.	Prix/U
Entrée d'air autoréglable L 30 S	7311	54	14,00
Entrée d'air autoréglable L 30 S GAM	7312	54	18,50
Entrée d'air autoréglable L 30 S 45 m³/h	7313	54	17,50
Entrée d'air autoréglable L 30 S 45 m³/h GAM	7314	54	22,00
Capuchon de façade CA 30 *	7330	60	3,50
Grille de façade plastique SM *	7331	200	8,00
Plaque d'obturation L 30 *	7335	250	3,50
L 30 S GAM + CA30	7310	30	22,00

*Conditionnement par sachet de 10, commande minimum 10 pièces.

Désignation	Code	Cond.	Prix/U
Plaque rénovation universelle	7340	200	4,60

Désignation	Code	Cond.	Prix/U
Entrée d'air autoréglable R 30 manchette Ø 125 sans joint	7370	36	8,80
Entrée d'air autoréglable R 30 manchette Ø 125 avec joint	7372	50	9,80
Grille de façade Ø 125 mm RM 30	7373	96	3,00
Grille de façade Ø 125 mm RM 30 GAM	7374	96	5,70
R 30 manchette Ø 125 avec joint + grille RM 30 GAM	7375	24	15,50

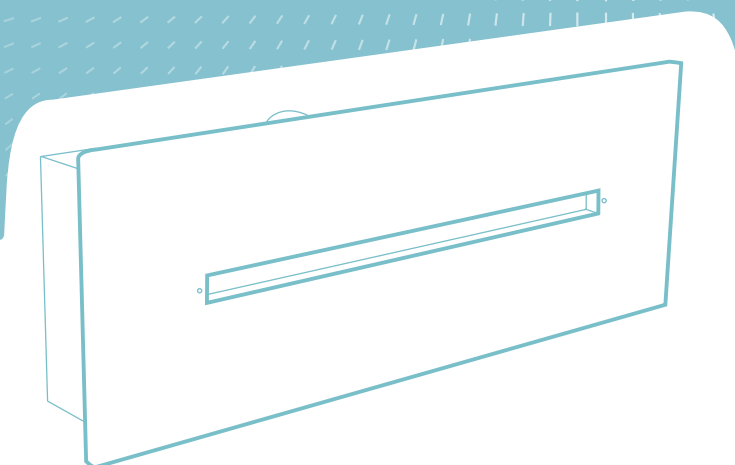

Silencieux

Silencieux pour entrées d'air

Silencieux de traversée de mur - STM	p 42 - 43
Silencieux de traversée de mur métallique - SRT	p 44 - 45
Silencieux de traversée de mur métallique - SRT+	p 46 - 47
Silencieux haut de fenêtre matière plastique - SHF	p 48 - 49
Manchons haut de fenêtre - MHF	p 49
Capuchon de façade - ASPISON 41	p 50
Coffre de volet roulant - TH	p 50

STM

Silencieux de traversée de mur

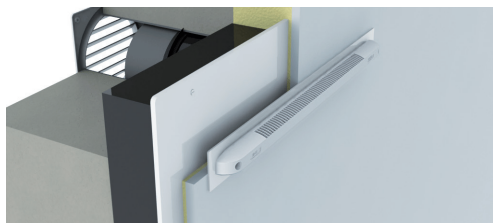

Éléments complémentaires



Entrées d'air associées :
 Autoréglables : **M-G 22 - 30 - 45 m³/h**
 Hygroréglables : **ISOLA HY**
 Grilles de façade à clips : **GAE 125**

Entaille

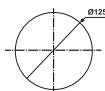

Réservation Ø 125 mm

Données acoustiques



Dn, e, w (Ctr)
 49 à 51 dB

Présentation

- Réalisé en matière polystyrène.
- Installation dans tous les doublages.
- Possibilité d'installation à l'intérieur du doublage associé à un manchon de réglage ou avec face avant visible et démontable pour faciliter l'entretien.
- Raccordement circulaire en Ø 125 mm.
- Association avec une entrée d'air autoréglable **M-G 22, 30 ou 45 m³/h** ou hygroréglable **ISOLA HY**.

Caractéristiques techniques

Isolement acoustique

Type	Dn,e,w (C)	Dn,e,w (Ctr)
STM + MAC 30 + M-G 22	49 dB	51 dB
STM + MAC 30 + M-G 30	49 dB	51 dB
STM + MAC 45 + M-G 45	50 dB	49 dB
STM + MAC 45 + ISOLA HY	52 dB	50 dB

Rapports d'essais CETIAT 20 801 48 et 21 14 236/1

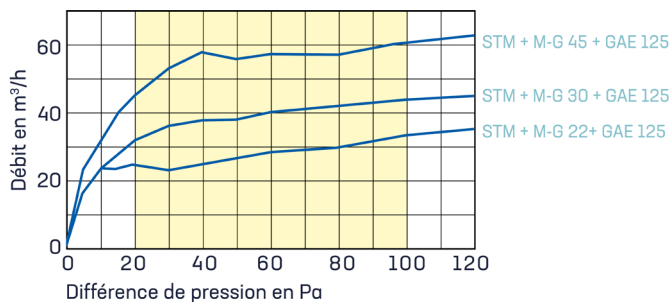

Mise en œuvre

- Percer le mur et sceller un manchon PVC Ø 125 mm avec une légère pente vers l'extérieur.
- Côté extérieur, emboîter la grille à auvents une fois les enduits terminés.
- **Montage 1 en encastré :**
- Fixer le silencieux sur le mur sans le démonter (ne pas oublier de recouvrir d'isolant les parois du **STM** afin d'éviter tout pont thermique).
- Le manchon **MPR** doit pénétrer d'au moins 10 mm dans le **STM**. Mise en œuvre du **STM** dans des doublages d'épaisseurs 80 + 10 à 100 + 10 mm. Pour des doublages d'épaisseurs supérieures, prévoir un deuxième manchon de réglage.
- Visser l'entrée d'air.
- **Montage 2 en apparent :**
- Découper le doublage aux dimensions extérieures du boîtier, soit 160 x 500 mm mini en prenant comme référence l'axe du trou Ø 125 centré sur le silencieux.
- Démontez la face avant du silencieux.
- Fixer sur le mur 2 tasseaux pour venir y visser le boîtier du **STM** (4 trous pré-perçés), le cadre venant plaquer sur le placo assure une parfaite finition. Le joint sur la manchette arrière assure l'étanchéité.
- Emboîter et visser le couvercle dans le boîtier par 6 vis.
- Visser l'entrée d'air.

STM + MAC 30 (5) + MPR (3) + plaque de finition + M-G 30

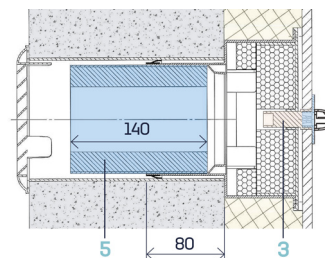

STM + MAC 30 + M-G 30

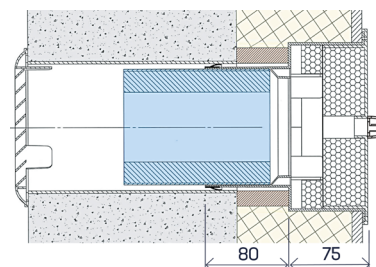

Composition

- 1 - Entrée d'air M-G (ou ISOLA HY)
- 2 - Plaque de finition montage avec MPR
- 3 - Manchon plastique de réglage MPR lg. 50 mm
- 4 - Silencieux STM
- 5 - Manchon acoustique MAC 30, 140 mm
- 6 - Manchon PVC Ø 125 mm à sceller dans le mur
- 7 - Grille de façade à auvents GAE 125

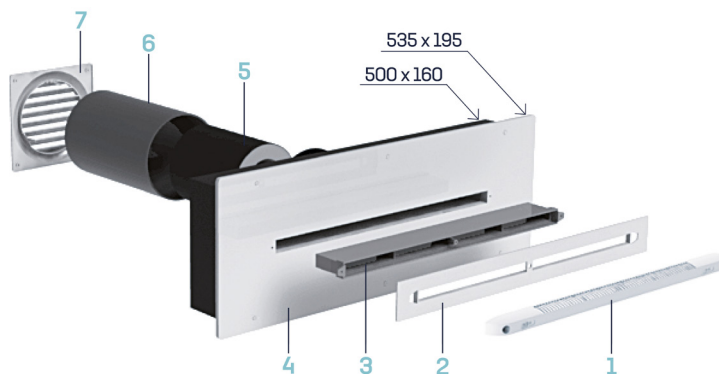

Tarifs silencieux - kits - accessoires

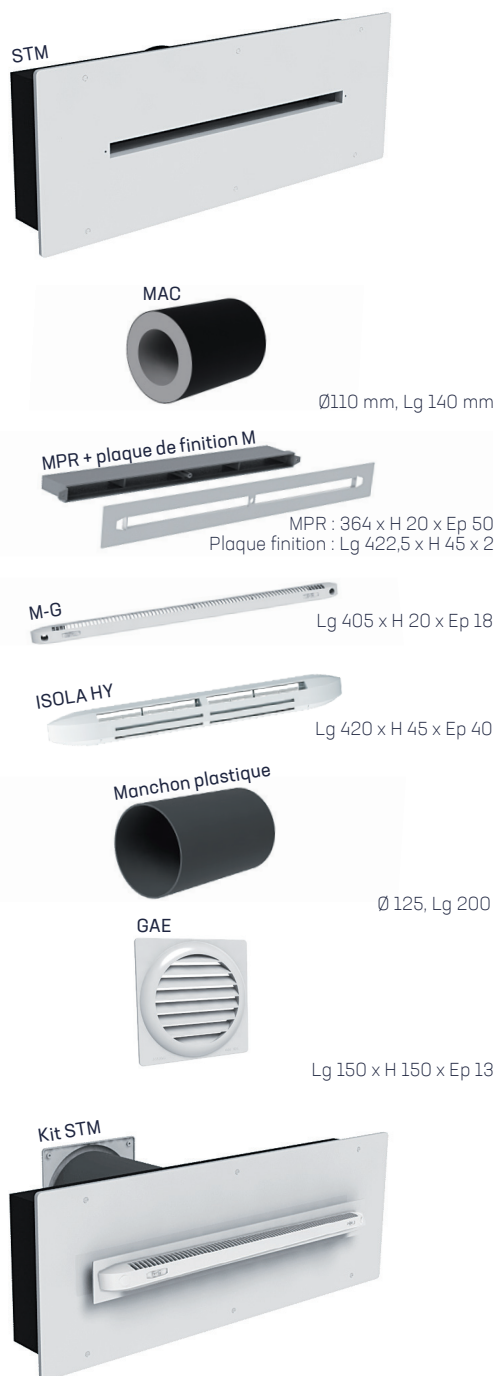

Ces produits sont sous emballage individuel avec instructions de mise en œuvre

Désignation	Code	Cond.	Prix/U
STM (emballage individuel)	0660	70	42,40
STM + MAC 30 (emballage individuel)	0666	42	50,20
STM + MAC 45 (emballage individuel)	0667	42	50,20
Manchon acoustique 30 m³/h MAC 30	0663	20	7,80
Manchon acoustique 45 m³/h MAC 45	0664	20	7,80
Manchon de réglage MPR L.50 mm - 3 - + plaque de finition pour M-G - 2	0668	60	5,20
Manchon de réglage MPR L.50 mm - 3 - + plaque de finition pour ISOLA - 2	0670	60	5,20
Entrée d'air autoréglable M-G 22*	0122	150	3,20
Entrée d'air autoréglable M-G 30*	0123	150	3,20
Entrée d'air autoréglable M-G 45*	0124	150	3,20
Entrée d'air hygro acoustique ISOLA HY	0690	42	31,70
Manchon plastique Ø 125 L. 200 mm	0669	10	4,80
Grille GAE 125 + clips, L 150 x H 150 x Ep 13	6473	60	4,40
Plus-value pour grille GAE 125 couleur page 183			1,50
Kit STM 30/48 dB, 45/46 dB, HY/47 dB Silencieux STM + MPR L.50 mm + plaque de finition ISOLA + plaque de finition M-G - 2 - 3 - 4 (sans entrée d'air, sans grille extérieure et manchon extérieur - 1 - 5 - 6 - 7)	0661	70	50,30
Kit STM 22 (Dn,e,w (Ctr) = 48 dB)	0682	42	60,00
Kit STM 30 (Dn,e,w (Ctr) = 48 dB)	0683	42	60,00
Kit STM 45 (Dn,e,w (Ctr) = 46 dB)	0684	42	60,00
Kit STM HY (Dn,e,w (Ctr) = 47 dB)	0685	42	88,50
Kit STM 22 MAC (Dn,e,w (Ctr) = 51 dB)	0686	42	67,80
Kit STM 30 MAC (Dn,e,w (Ctr) = 51 dB)	0687	42	67,80
Kit STM 45 MAC (Dn,e,w (Ctr) = 49 dB)	0688	42	67,80
Kit STM HY MAC (Dn,e,w (Ctr) = 50 dB)	0689	42	96,30

Kit STM (MAC) = EA (M-G ou ISOLA HY) 1 + plaque de finition 2 + MPR 3 + STM 4 + (MAC) 5 + manchon PVC 200 mm 6 + GAE 7 + 2 vis + notice de mise en œuvre (emballage carton individuel)

*Conditionnement par sachet de 10, commande minimum 10 pièces.

SRT

Silencieux de traversée de mur

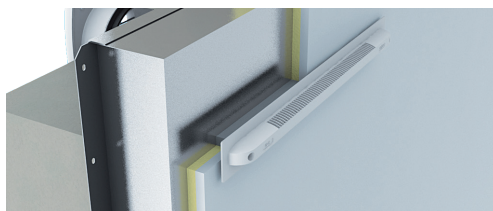

Éléments complémentaires



Entrées d'air associées :
 Autoréglables : **M-G 22 - 30 - 45 m³/h**
 Hygroréglable : **AIRA HY**
 Grille de façade : **GEM 125**

Entaille

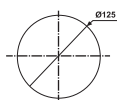

Réservation Ø 125 mm

Données acoustiques



Dn, e, w (Ctr)
 51 à 54 dB

Présentation

- Réalisé en tôle.
- Installation à l'intérieur de tous les doublages.
- Raccordement circulaire en Ø 125 mm.
- Association du modèle **SRT 30/54** avec une entrée d'air autoréglable **M-G 22** ou **30 m³/h**.
- Association du modèle **SRT 45/51** avec une entrée d'air autoréglable **M-G 45 m³/h** ou hygroréglable **AIRA HY**.

Mise en œuvre

- Percer le mur et sceller un manchon PVC Ø 125 mm avec une légère pente vers l'extérieur.
- Côté extérieur, emboîter la grille à auvents une fois les enduits terminés.
- Fixer le silencieux sur le mur par les 2 pattes de fixation situées sur les côtés (ne pas oublier de recouvrir d'isolant les parois du **SRT** afin d'éviter tout pont thermique).
- Le manchon **MPR** doit pénétrer d'au moins 10 mm dans le SRT. Mise en œuvre du SRT dans des doublages d'épaisseurs 90 + 10 à 110 + 10 mm. Pour des doublages d'épaisseurs supérieures, prévoir un deuxième manchon de réglage.
- Visser l'entrée d'air.

Caractéristiques techniques

Isolement acoustique

Type	Dn,e,w (C)	Dn,e,w (Ctr)
SRT 30/54 + M-G 22	55 dB	54 dB
SRT 30/54 + M-G 30	55 dB	54 dB
SRT 45/51 + M-G 45	52 dB	51 dB
SRT 45/51 + AIRA HY	53 dB	52 dB

Rapport d'essais CETIAT 1014179-1

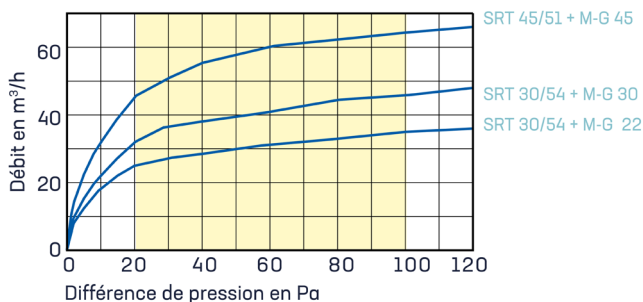

SRT 30/54 + MPR + plaque de finition + M-G 22/30

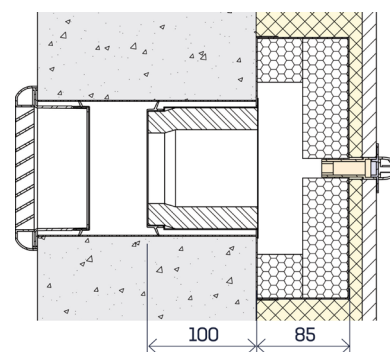

SRT 45/51 + MPR + plaque de finition + M-G 45

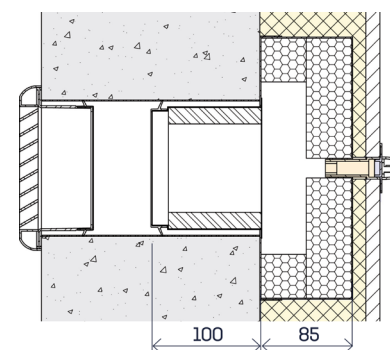

Composition

- 1 - Entrée d'air M-G (ou AIRA HY)
- 2 - Plaque de finition montage avec MPR
- 3 - Manchon plastique de réglage MPR lg. 50 mm
- 4 - Silencieux SRT 30/54 ou 45/51
- 5 - Manchon PVC Ø 125 mm à sceller dans le mur
- 6 - Grille de façade à auvents GEM 125

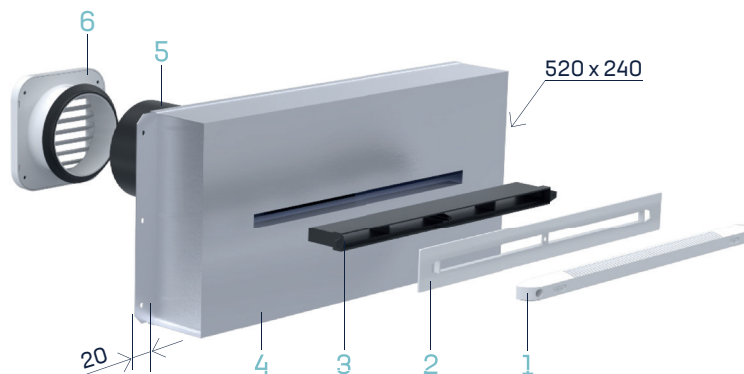

Tarifs silencieux - kits - accessoires

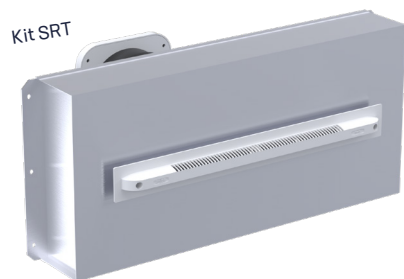
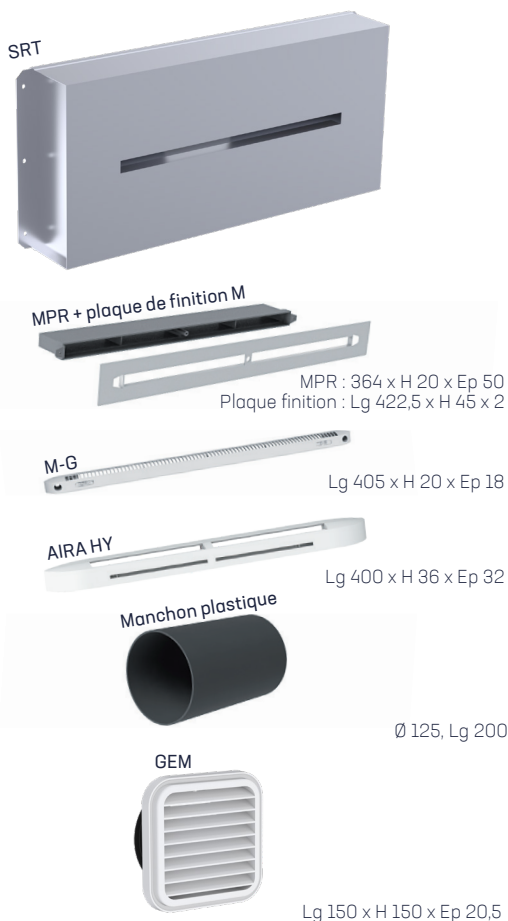

Ces produits sont sous emballage individuel avec instructions de mise en œuvre

Désignation	Code	Cond.	Prix/U
SRT 30/54 (pour M-G 22 ou 30 m³/h) (emballage individuel)	0970	42	86,00
SRT 45/51 (pour M-G 45 m³/h ou AIRA HY) (emballage individuel)	0971	42	86,00
Manchon de réglage MPR L.50 mm - 3 - + plaque de finition pour M-G - 2	0668	60	5,20
Entrée d'air autoréglable M-G 22*	0122	150	3,20
Entrée d'air autoréglable M-G 30*	0123	150	3,20
Entrée d'air autoréglable M-G 45*	0124	150	3,20
Entrée d'air hygro AIRA HY	0696	60	27,00
Manchon plastique Ø 125 L. 200 mm	0669	10	4,80
Grille de façade GEM 125, L 150 x H 150 x Ep 20,5	4205	18	9,60
Plus-value pour grille GEM 125 couleur page 183			1,50
Kit SRT 22/54 dB, 30/54 dB Silencieux SRT + manchon Ø 112 L.100 mm mousse épaisseur 20 mm + réglage MPR L.50 + plaque de finition M-G - 2 - 3 - 4 (sans entrée d'air, sans grille extérieure sans manchon extérieur - 1 - 5 - 6)	0990	42	91,20
Kit SRT 45/51 dB, HY/52 dB Silencieux SRT + manchon Ø 112 L.100 mm mousse épaisseur 15 mm + réglage MPR L.50 + plaque de finition M-G - 2 - 3 - 4 (sans entrée d'air, sans grille extérieure sans manchon extérieur - 1 - 5 - 6)	0991	42	91,20
Kit SRT 22/54 BL (22 m³/h - 54 dB)	0975	42	108,00
Kit SRT 30/54 BL (30 m³/h - 54 dB)	0976	42	108,00
Kit SRT 45/51 BL (45 m³/h - 51 dB)	0977	42	108,00
Kit SRT HY/52 BL (hygro 5/45 m³/h - 52 dB)	0978	42	133,00

Kit SRT = EA (M-G ou AIRA HY) 1 + plaque de finition 2 + MPR 3 + SRT 4 + manchon PVC 200 mm 5 + GEM 125 6 + 2 vis + notice de mise en œuvre (emballage carton individuel)

*Conditionnement par sachet de 10, commande minimum 10 pièces.

SRT+

Silencieux de traversée de mur

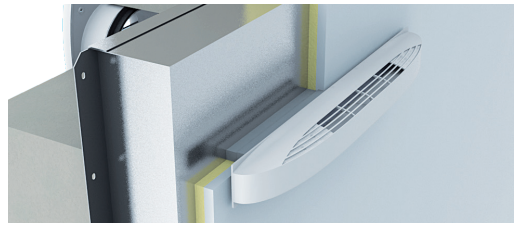

Éléments complémentaires



Entrées d'air associées :
 Autoréglables : ISOLA 22-30-45 m³/h
 Hygroréglable : ISOLA HY
 Grille de façade : GEM 125

Entaille

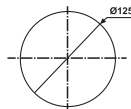

Réservation Ø 125 mm

Données acoustiques



Dn, e, w (Ctr)
 54 à 57 dB

Présentation

- Réalisé en tôle.
- Installation à l'intérieur de tous les doublages.
- Raccordement circulaire en Ø 125 mm.
- Association du modèle SRT+ 30/57 avec une entrée d'air autoréglable ISOLA 22 ou 30 m³/h.
- Association du modèle SRT+ 45/54 avec une entrée d'air autoréglable ISOLA 45 m³/h ou hygroréglable ISOLA HY.

Mise en œuvre

- Percer le mur et sceller un manchon PVC Ø 125 mm avec une légère pente vers l'extérieur.
- Côté extérieur, emboîter la grille à auvents une fois les enduits terminés.
- Fixer le silencieux sur le mur par les 2 pattes de fixation situées sur les côtés (ne pas oublier de recouvrir d'isolant les parois du SRT+ afin d'éviter tout pont thermique).
- Le manchon MPR doit pénétrer d'au moins 10 mm dans le SRT+.
- Mise en œuvre du SRT+ dans des doublages d'épaisseurs 90 + 10 à 110 + 10 mm. Pour des doublages d'épaisseurs supérieures, prévoir un deuxième manchon de réglage.
- Visser l'entrée d'air.

Caractéristiques techniques

Isolement acoustique

Type	Dn,e,w (C)	Dn,e,w (Ctr)
SRT+ 30/57 + ISOLA 22	60 dB	57 dB
SRT+ 30/57 + ISOLA 30	60 dB	57 dB
SRT+ 45/54 + ISOLA 45	57 dB	54 dB
SRT+ 45/54 + ISOLA HY	57 dB	55 dB

Rapport d'essais CETIAT 1014179-2

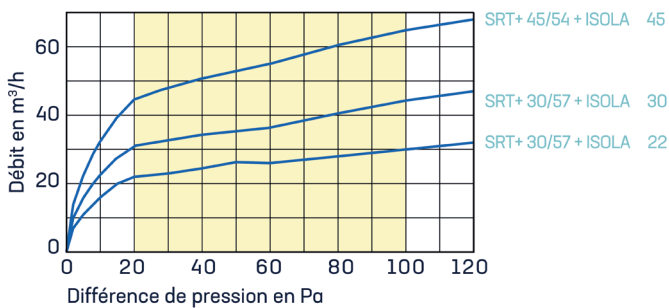

SRT+ 30/57 + MPR + plaque de finition + ISOLA 22/30

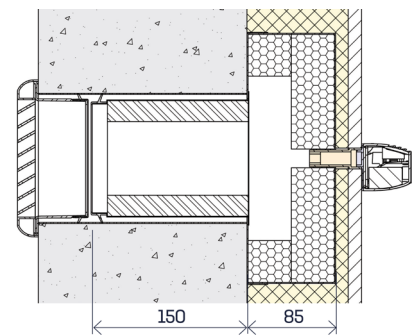

SRT+ 45/54 + MPR + plaque de finition + ISOLA 45

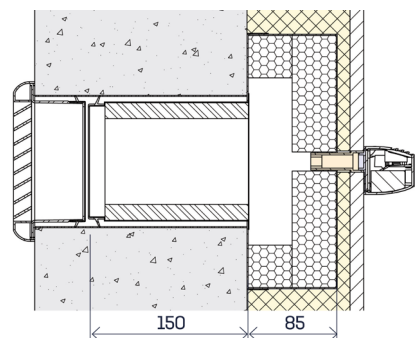

Composition

- 1- Entrée d'air ISOLA (ou ISOLA HY)
- 2- Plaque de finition montage avec MPR
- 3- Manchon plastique de réglage MPR lg. 50 mm
- 4- Silencieux SRT+ 30/57 ou 45/54
- 5- Manchon PVC Ø 125 mm à sceller dans le mur
- 6- Grille de façade à auvents GEM 125

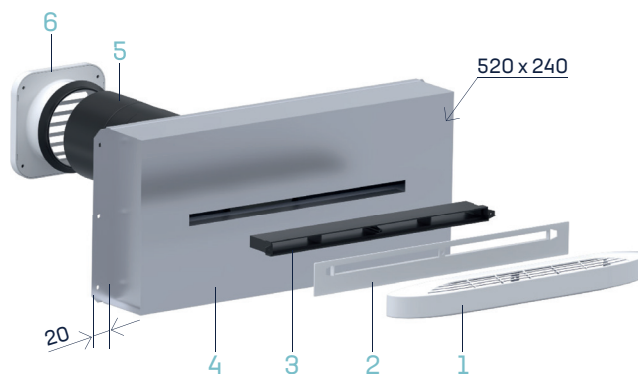

Tarifs silencieux - kits - accessoires



Ces produits sont sous emballage individuel avec instructions de mise en œuvre

Désignation	Code	Cond.	Prix/U
SRT+ 30/57 (pour ISOLA 22 ou 30 m³/h) (emballage individuel)	0972	42	86,00
SRT+ 45/54 (pour ISOLA HY ou 45 m³/h) (emballage individuel)	0973	42	86,00
Manchon de réglage MPR L.50 mm - 3 - + plaque de finition pour ISOLA - 2	0670	60	5,20
Entrée d'air auto acoustique ISOLA 22	4601	42	11,70
Entrée d'air auto acoustique ISOLA 30	4602	42	11,70
Entrée d'air auto acoustique ISOLA 45	4603	42	12,20
Entrée d'air hygro acoustique ISOLA HY	0690	42	31,70
Manchon plastique Ø 125 L. 200 mm	0669	10	4,80
Grille de façade GEM 125, L 150 x H 150 x Ep 20,5	4205	18	9,60
Plus-value pour grille GEM 125 couleur page 183			1,50
Kit SRT+ 22/57 dB, 30/57 dB Silencieux SRT+ + manchon Ø 112 L.150 mm mousse épaisseur 20 mm + réglage MPR L.50 + plaque de finition ISOLA - 2 - 3 - 4 (sans entrée d'air, sans grille extérieure sans manchon extérieur - 1 - 5 - 6)	0993	42	91,20
Kit SRT+ 45/54 dB, HY/55 dB Silencieux SRT+ + manchon Ø 112 L.150 mm mousse épaisseur 15 mm + réglage MPR L.50 + plaque de finition ISOLA - 2 - 3 - 4 (sans entrée d'air, sans grille extérieure sans manchon extérieur - 1 - 5 - 6)	0994	42	91,20
Kit SRT+ 22/57 BL (22 m³/h - 57 dB)	0980	42	116,50
Kit SRT+ 30/57 BL (30 m³/h - 57 dB)	0981	42	116,50
Kit SRT+ 45/54 BL (45 m³/h - 54 dB)	0982	42	117,00
Kit SRT+ HY/55 BL (hygro 5/45 m³/h - 55 dB)	0983	42	136,50

Kit SRT+ = ISOLA 1 + plaque de finition 2 + MPR 3 + SRT+ 4 + manchon PVC 200 mm 5 + GEM 125 6 + 2 vis + notice de mise en œuvre (emballage carton individuel)

SHF

Silencieux haut de fenêtre



Éléments complémentaires



Entrées d'air associées :
 Autoréglables : **M-G 22 - 30 - 45 m³/h**
 Hygroréglable : **ISOLA HY**
 Grille de façade : **GAE2A BL**

Entaille

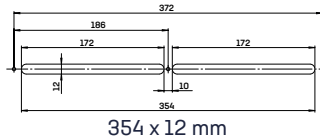

Données acoustiques



Dn, e, w (Ctr)
 47 à 48 dB

Présentation

- Réalisé en polystyrène.
- Installation dans tous les doublages en partie haute de menuiserie.
- Possibilité d'installation à l'intérieur du doublage associé à un manchon de réglage ou avec face avant visible et démontable pour faciliter l'entretien (suivant les configurations d'installation).
- Association avec une entrée d'air autoréglable **M-G 22, 30** ou **45 m³/h** ou hygroréglable **ISOLA HY**.

Mise en œuvre

- Installation en partie haute de la menuiserie avant la pose du doublage (ne pas oublier de recouvrir d'isolant les parois du **SHF** insérées dans le doublage afin d'éviter tout pont thermique).
- Le manchon **MPR** posé en traversée de doublage doit pénétrer d'au moins 10 mm dans le silencieux. Mise en œuvre dans des doublages d'épaisseurs 80+10 à 100+10 mm. Pour des doublages d'épaisseurs supérieures, prévoir un deuxième manchon de réglage.
- Réaliser dans la tapée de menuiserie une entaille de 354 x 12 mm. Possibilité d'emboîter un manchon MPR sur le bas du silencieux. Dans ce cas, réaliser dans la tapée une entaille de 365 x 20 mm pour accepter le manchon de réglage.
- Réaliser l'étanchéité du silencieux sur la tapée de menuiserie par un joint mousse ou silicone.
- Visser l'entrée d'air et la grille de façade **GAE2A**.
- La plaque de finition intercalée entre l'entrée d'air et le manchon MPR permet d'effectuer une parfaite finition sur le mur.

Caractéristiques techniques

Isolement acoustique

Type	Dn,e,w (C)	Dn,e,w (Ctr)
SHF + M-G 22	49 dB	47 dB
SHF + M-G 30	49 dB	47 dB
SHF + M-G 45	48 dB	46 dB
SHF + ISOLA HY	51 dB	48 dB

Rapport d'essais CETIAT 2114 236/2

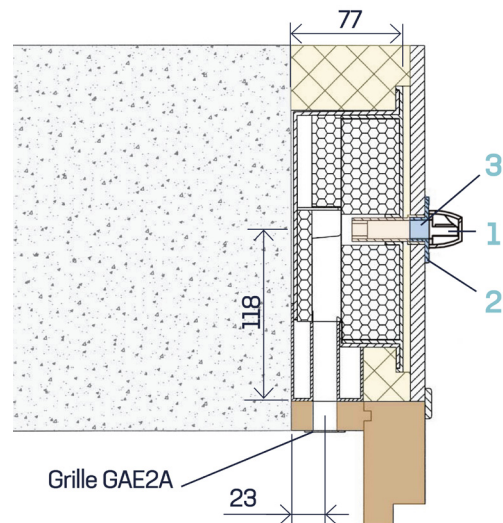
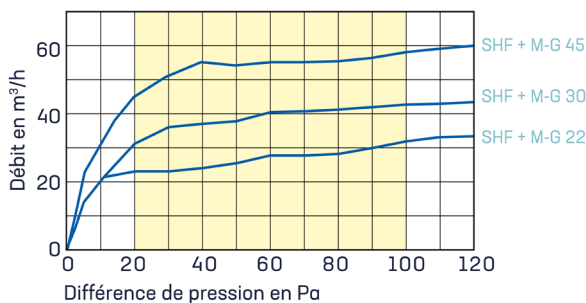

Composition

- 1 - Entrée d'air M-G (ou ISOLA HY)
- 2 - Plaque de finition montage avec MPR
- 3 - Manchon plastique de réglage MPR long. 50 mm
- 4 - Silencieux SHF
- 5 - Grille aluminium GAE2A BL

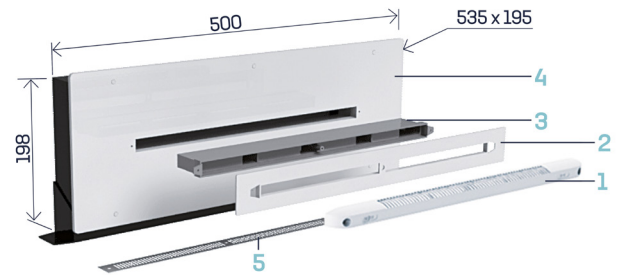

Tarifs silencieux - kits - accessoires

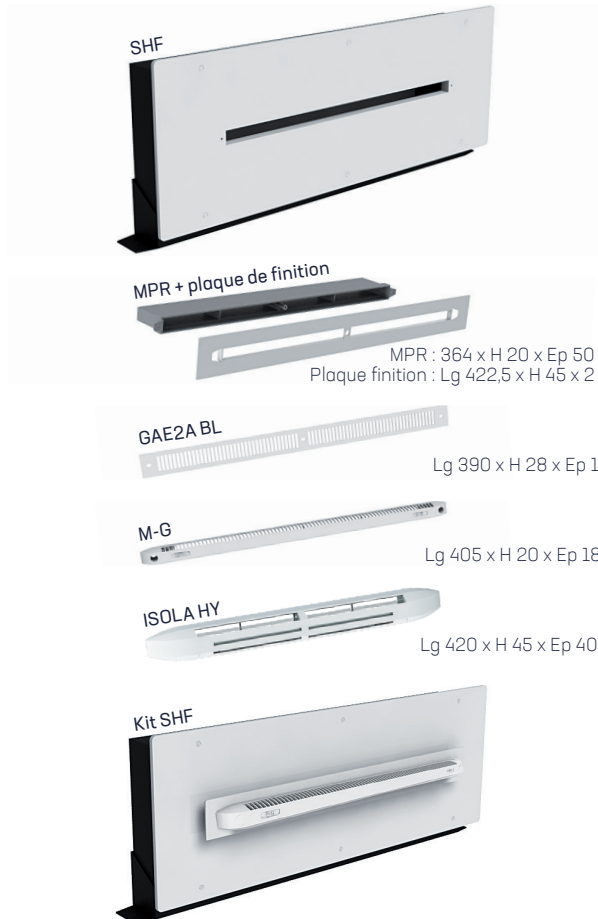

Désignation	Code	Cond.	Prix/U
Silencieux SHF (emballage individuel)	0680	70	47,00
Manchon de réglage MPR L.50 mm - 3 - + plaque de finition pour M-G - 2	0668	60	5,20
Manchon de réglage MPR L.50 mm - 3 - + plaque de finition pour ISOLA - 2	0670	60	5,20
Grille alu. prélaqué blanc GAE2A BL*	0163	200	3,70
Entrée d'air autoréglable M-G 22*	0122	150	3,20
Entrée d'air autoréglable M-G 30*	0123	150	3,20
Entrée d'air autoréglable M-G 45*	0124	150	3,20
Entrée d'air hygro acoustique ISOLA HY	0690	42	31,70
Kit SHF 30/47 dB, 45/46 dB, HY/48 dB Silencieux SHF + 2 réglages MPR L.50 mm + 2 plaques finition M-G + plaque finition ISOLA - 2 - 3 - 4 - 5 (livré sans entrée d'air - 1)	0654	70	63,70
Kit SHF 22 (Dn,e,w (Ctr) = 47 dB)	0676	70	64,30
Kit SHF 30 (Dn,e,w (Ctr) = 47 dB)	0677	70	64,30
Kit SHF 45 (Dn,e,w (Ctr) = 46 dB)	0678	70	64,30
Kit SHF HY (Dn,e,w (Ctr) = 48 dB)	0679	70	92,80

Kit SHF = EA (M-G ou ISOLA HY) 1 + plaque de finition M-G + plaque de finition ISOLA 2 + 2 MPR 3 + SHF 4 + GAE2A BL 6 + 6 vis + notice de mise en œuvre (emballage carton individuel)

*Conditionnement par sachet de 10, commande minimum 10 pièces.

MHF

Manchon haut de fenêtre

Présentation

- Réalisé en métal prélaqué blanc avec mousse acoustique.
- Fixé au-dessus de la fenêtre dans le doublage intérieur.
- Compatible avec tous types d'entrées d'air «grande entaille».
- Associé une grille de façade côté extérieur.

Caractéristiques techniques

Isolement acoustique

Type	Dn,e,w (Ctr)		
	MHF L.50	MHF L.70	MHF L.90
M-G 22 + MHF + GPE2A	38 dB	38 dB	39 dB
M-G 30 + MHF + GPE2A	37 dB	38 dB	39 dB
M-G 45 + MHF + GPE2A	35 dB	37 dB	37 dB

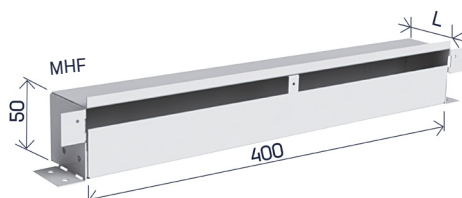

Tarifs manchon haut de fenêtre

Désignation	Code	Cond.	Prix/U
Manchon MHF L. 50 mm	0262	36	26,00
Manchon MHF L. 70 mm	0263	18	28,80
Manchon MHF L. 90 mm	0264	12	31,50

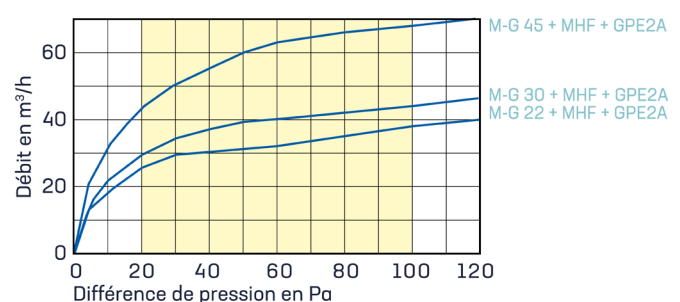

ASPISON 41

Capuchon de façade acoustique

Présentation

- Réalisé en matière plastique.
- Associé à une entrée d'air autoréglable VM-G 30.
- Disponible uniquement en blanc.

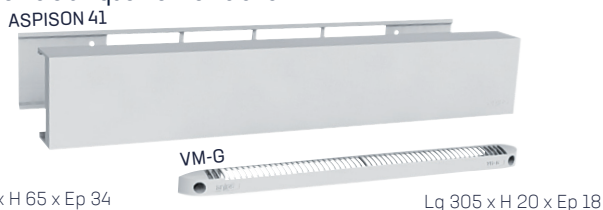

Tarifs capuchon - accessoires

Désignation	Code	Cond.	Prix/U
Capuchon de façade acoustique ASPISON 41	0175	30	21,60
Entrée d'air autoréglable VM-G 30*	0120	250	2,80

*Conditionnement par sachet de 10, commande minimum 10 pièces.

Mise en œuvre

- Poser le socle en applique sur la menuiserie sans obstruer la réservation de 250 x 15 mm réalisée dans celle-ci.
- Fixation par 2 vis.
- Le capot se monte par simple emboîtement sur le socle.
- L'entrée d'air se pose en applique côté intérieur, fixée par 2 vis.

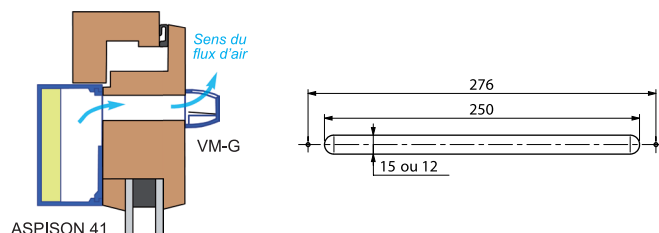

TH

Silencieux tunnel coffre de volet roulant

Présentation

- Réalisé en tôle galvanisée.
- Composé d'absorbant acoustique (épaisseur 12 mm).
- Associé à une entrée d'air autoréglable VM-G 30.
- Installation en applique à l'intérieur d'un coffre de volet roulant.
- Disponible en longueurs 460, 600, 800 et 1000 mm.

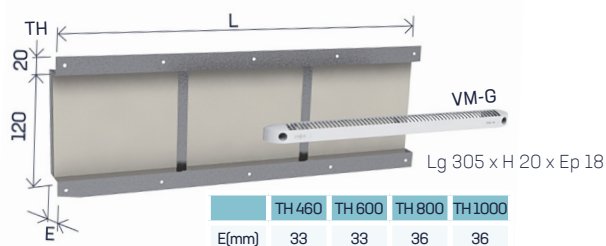

Tarifs silencieux - accessoires

Désignation	Code	Cond.	Prix/U
Silencieux tunnel TH 460, L.460 mm	0265	34	26,00
Silencieux tunnel TH 600, L.600 mm	0266	34	33,60
Silencieux tunnel TH 800, L.800 mm	0267	20	39,80
Silencieux tunnel TH 1000, L.1000 mm	0268	20	47,00
Entrée d'air autoréglable VM-G 30*	0120	250	2,80

*Conditionnement par sachet de 10, commande minimum 10 pièces.

Mise en œuvre

- Fixer le silencieux à l'intérieur du coffre de volet roulant par des vis de fixation.
- Ne pas obturer les extrémités verticales du silencieux afin de laisser suffisamment de passage d'air (minimum 30 mm de chaque côté).
- Après avoir réalisé une entaille de 250 x 15 mm parfaitement centrée sur le silencieux, fixer l'entrée d'air autoréglable VM-G 30 sur la face extérieure du coffre.

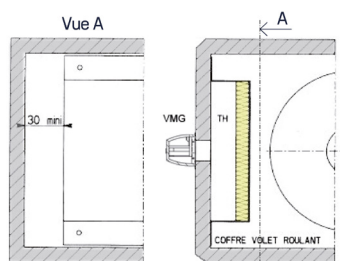

Caractéristiques techniques

Isolement acoustique

Type	Dn,e,w [C]	Dn,e,w [Ctr]
ASPISON + VM-G 30	41 dB	41 dB
TH 460	43 dB	41 dB
TH 600	45 dB	42 dB
TH 800	46 dB	43 dB
TH 1000	47 dB	44 dB

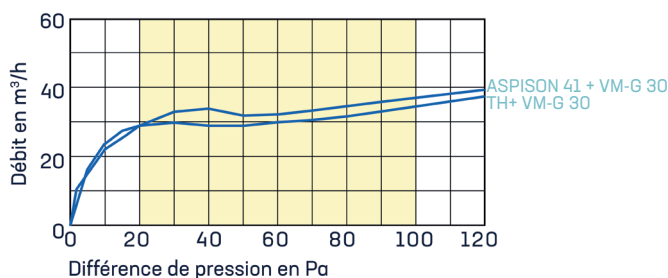

01



-05

Entrées d'air

Filtrantes

FILÉA 30 30 m³/h

Entrée d'air filtre

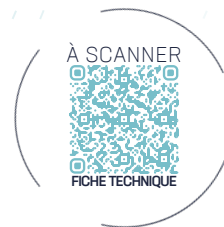

Éléments complémentaires



Capuchon de façade CE2A
Filtre à particules fines
Capuchon de façade acoustique CFA

Entaille

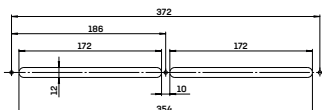

354 x 12 mm

Filtration



Efficacité initiale de la filtration selon norme ISO 16890-1 (2016)

Présentation

- Équipée d'un filtre à particules fines.
- Réalisée en matière polystyrène.
- Utilisée en rénovation.
- Débits de 30 m³/h sous une différence de pression de 20 Pa.
- Installation coté intérieur dans les chambres et les séjours.
- Capuchon de façade extérieur **CE2A** (ASA résistant aux UV et aux intempéries).
- Capuchon de façade extérieur acoustique **CFA** (aluminium).
- Montage exclusivement sur des surfaces abritées des intempéries (dans le cas de surfaces non abritées, nous consulter).

Couleur

- Standard blanc (RAL 9016).
- Autres couleurs : code standard (blanc) + 2 lettres.
- Exemple : entrée d'air FILÉA 30 en Gris : code 0301 GR.
- Les teintes réelles peuvent légèrement différer de celles du nuancier.



Teintes RAL

Mise en œuvre

- Appuyer sur les clips situés à chaque extrémité **1** pour retirer la flasque avant **2**.
- Fixer l'entrée d'air par 2 vis sur l'entaille 354 x 12 mm.
- Remonter la flasque par simple emboîtement.
- Côté extérieur, le capuchon centré sur l'entaille est fixé par 3 vis.



Caractéristiques techniques

Isolement acoustique

Type	Dn,e,w [C]	Dn,e,w [Ctr]
FILÉA 30 + CE2A	35 dB	34 dB
FILÉA 30 + CFA	39 dB	38 dB

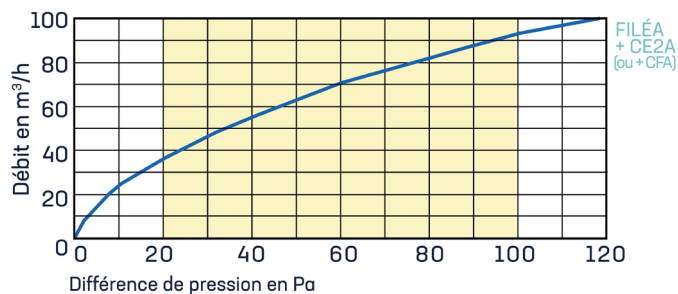

Entretien

- Le filtre est à changer au minimum 1 fois par an.
- Appuyer sur les 2 clips placés à chaque extrémité 1 et retirer la flasque avant 2.
- Tirer sur le filtre de manière à le sortir de l'entrée d'air.
- Insérer le nouveau filtre en le plaçant correctement derrière les barrettes de maintien situées à chaque extrémité.
- Remettre la flasque avant de l'entrée d'air.

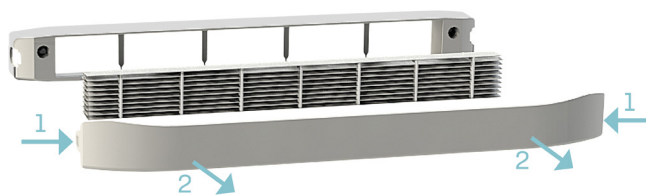

Le remplacement des filtres doit se faire uniquement avec ceux fournis par ANJOS.

Tarifs entrées d'air - kits - accessoires

FILÉA 30



Lg 421 x H 44 x Ep 50

Filtre



Lg 352,5 x H 37,4 x Ep 25

CE2A



Lg 400 x H 23 x Ep 12

CFA



Lg 390 x H 35 x Ep 45

FILÉA 30 + CE2A



FILÉA 30 + CFA



Ces produits sont sous emballage individuel avec instructions de mise en œuvre

Désignation	Code	Cond.	Prix/U
Entrée d'air filtre FILÉA 30 blanc	0301	35	26,00
Filtre pour entrée d'air FILÉA 30	0305	50	15,50
Capuchon de façade CE2A*	0146	250	1,30
Capuchon de façade acoustique CFA (aluminium anodisé)	0194	44	19,00
Capuchon de façade acoustique CFA (aluminium prélaqué blanc)	0195	44	19,00
Capuchon de façade acoustique CFA (aluminium prélaqué noir)	0196	44	21,00
Entrée d'air filtre FILÉA 30 blanc + CE2A	0302	30	27,30
Entrée d'air filtre FILÉA 30 blanc + CFA	0306	18	45,00

*Conditionnement par sachet de 10, commande minimum 10 pièces.

Le bien-être par la Filéa

Les entrées d'air FILÉA 30 sont installées en rénovation dans les pièces principales des logements pour l'amenée d'air neuf des systèmes simple flux de ventilation mécanique.

La filtration Filéa

58 %

PM₁

Bactéries



69 %

PM_{2,5}

Poussières et cendres



89 %

PM₁₀

Pollens, sable, pollution
(causée par les pots
d'échappement)



FILTRE



À L'INTÉRIEUR



→ vers un air plus sain



Bouches d'extraction

002

Sommaire

02



Bouches d'extraction

- 01**  Hygroréglables p 57
ALIZÉ HYGRO TEMPO CUISINE • ALIZÉ HYGRO SALLE DE BAINS • ALIZÉ HYGRO TEMPORISÉE SDB AVEC WC • ALIZÉ TEMPORISÉE WC
- 02**  Gamme tertiaire p 75
ALIZÉ CO2 • ALIZÉ HYGRO • ALIZÉ HYGRO TEMPO • ALIZÉ TEMPO • ALIZÉ HYGRO ELEC AVEC ET SANS TEMPO • ALIZÉ ELEC AVEC ET SANS TEMPO
- 03**  Autoréglables p 91
ALIZÉ AUTO DOUBLE DÉBIT • ALIZÉ AUTO TEMPO DOUBLE DÉBIT • ALIZÉ AUTO SIMPLE DÉBIT
- 04**  V_{mc} gaz p 107
THERMOGAZ • ARF
- 05**  Bouches réglables extraction-insufflation p 111
BEIP • VMRC - VMF • BIR • BEMR • BES
- 06**  Bouches ajustables extraction-insufflation p 119
BORÉA
- 07**  Bouches extraction-insufflation p 123
AURÉA
- 08**  Bouches fixes extraction-insufflation p 127
TMM - TMP • TP • BS - BC • AURÉA

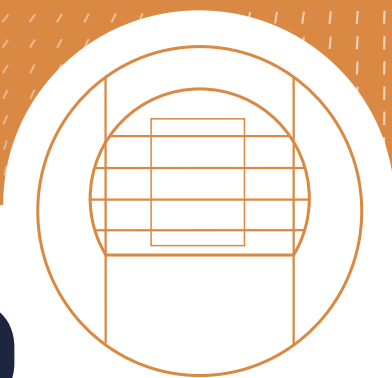

Bouches d'extraction

VMC Hygrorégable

Présentation et mise en œuvre générale - Dimensionnement - BOUCHES HYGRORÉGLABLES	—	p 58 - 60
Bouches d'extraction hygrorégable - ALIZÉ HYGRO TEMPO cuisine	—	p 61 - 63
Accessoires - ALIZÉ HYGRO TEMPO cuisine	—	p 64
Bouches d'extraction hygrorégable - ALIZÉ HYGRO salle de bains	—	p 65 - 67
Accessoires - ALIZÉ HYGRO salle de bains	—	p 67
Bouches d'extraction hygrorégable - ALIZÉ HYGRO TEMPO, ALIZÉ HYGRO VISION salle de bains avec WC	—	p 68 - 69
Accessoires - ALIZÉ HYGRO TEMPO, ALIZÉ HYGRO VISION salle de bains avec WC	—	p 70
Bouches d'extraction - ALIZÉ TEMPO, ALIZÉ VISION WC	—	p 71 - 73
Accessoires - ALIZÉ TEMPO, ALIZÉ VISION WC	—	p 74

Avis Techniques : "VMC hygrorégable ALIZÉ pour logements collectifs" et "VMC hygrorégable ALIZÉ pour logements individuels" ALIZÉ HYGRO, ALIZÉ TEMPO et ALIZÉ VISION présentes dans les Avis Techniques ci-dessus

Certains produits de cette famille sont concernés par la directive DEEE (2002/96/CE). Ils seront repérés par le sigle suivant :



HYGRORÉGLABLES

Système de ventilation hygroréglable

Avis Techniques sur les systèmes de ventilation mécanique hygroréglable

Les bouches ALIZÉ HYGRO TEMPO, ALIZÉ HYGRO, ALIZÉ TEMPO et ALIZÉ VISION des systèmes sont couvertes par les Avis Techniques "VMC hygroréglable ALIZÉ pour logements collectifs" (14.5/17-2269) et "VMC hygroréglable ALIZÉ pour logements individuels" (14.5/17-2268).

Le tableau ci-dessous indique les commandes disponibles pour chaque type de bouche :

Alimentation minuterie		Piles (2 x 1,5 V)			12 V		230 V	
Commande	Cordon	Bouton poussoir	Télécommande	Détection de présence	Bouton poussoir	Détection de présence	Bouton poussoir	Détection de présence
ALIZÉ HYGRO TEMPO Cuisine	HCC	HCP	HCPB (bleu)		HCBT		HCE	
ALIZÉ HYGRO TEMPO SdB/WC	HTC							
ALIZÉ HYGRO VISION SdB/WC				HVP		HVBT		HVE
ALIZÉ TEMPO WC	TWC						TWE	
ALIZÉ VISION WC				TWVP		TWVBT		TWVE

En cuisine : bouche **ALIZÉ HYGRO TEMPO (HC)**

En salle de bains : bouche **ALIZÉ HYGRO (HB)**

En salle de bains avec WC commun : bouche **ALIZÉ HYGRO TEMPO (HTC)** ou **ALIZÉ HYGRO VISION**

En WC : la bouche **ALIZÉ TEMPO (TW)** ou Alizé vision (**TWV**)

Mise en œuvre

Quel que soit le modèle de bouche hygroréglable et/ou temporisée, le montage peut s'effectuer en position murale ou plafond en respectant les prescriptions suivantes :

En position murale, les bouches sont montées par simple emboîtement sur un conduit Ø 125 mm ou sur une manchette Ø 125 mm à sceller. Le joint à lèvres assure le maintien et l'étanchéité.

En plafond, la mise en œuvre peut être réalisée en utilisant un manchon placo 3 griffes ou un manchon de traversée de dalle Ø 125 mm, ou, pour les bouches sanitaires Ø 125/80 mm.



Manchons placo 3 griffes

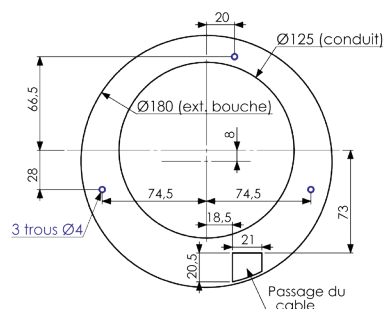
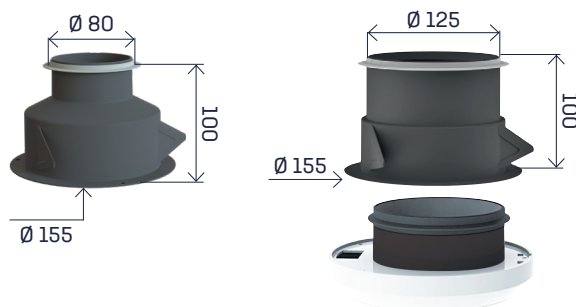

Les bouches possèdent 3 trous de fixation.

Il est conseillé de visser les bouches sur le mur ou le plafond en utilisant les 3 trous prévus à cet effet. Les bouches électriques devront être impérativement fixées.

Les bouches possèdent un passage de câble pour l'alimentation électrique et pour le bouton poussoir.

Voir schéma ci-contre.

Dimensionnement des logements collectifs

Pour l'ajout de toute pièce technique supplémentaire par rapport aux configurations de base ci-dessous, se reporter à l'Avis Technique (14.5/17-2269)

Logements collectifs : VMC Hygro B avec SdB

Logement	Entrées d'air		Bouches d'extraction ALIZÉ								
	Séjour	Chambre	Pièces humides	Cuisine	SdB 1	SdB 2	WC	SdB/WC1	SdB/WC2	Autre SdB	Autre SdB/WC
F1	2 HY ou 45	-	1 SdB 1 WC	10-40/75 (HC01)	5-40 (HB01)	-	5/30 (TW)	-	-	5-40 (HB01)	5-40/30 (HT01)
F2	HY	HY	1 SdB 1 WC	10-40/90 (HC02)	5-40 (HB01)	-	5/30 (TW)	-	-	5-40 (HB01)	5-40/30 (HT01)
F3	HY	HY	1 SdB 1 WC	10-45/105 (HC03)	5-40 (HB01)	-	5/30 (TW)	-	-	5-40 (HB01)	5-40/30 (HT01)
F4	HY	HY	1 SdB 1 WC	10-45/120 (HC04)	5-40 (HB01)	-	5/30 (TW)	-	-	5-40 (HB01)	5-40/30 (HT01)
F5	HY	HY	1 SdB 1 WC	15-45/135 (HC06)	5-40 (HB01)	-	5/30 (TW)	-	-	5-40 (HB01)	5-40/30 (HT01)
F6	HY	HY	2 SdB 1 WC	15-45/135 (HC06)	5-40 (HB01)	10-45 (HB03)	5/30 (TW)	-	-	5-40 (HB01)	5-40/30 (HT01)
F6	HY	HY	1 SdB 1 WC 1 SdB/WC	15-45/135 (HC06)	5-40 (HB01)	-	5/30 (TW)	10-40/40 (HT06)	-	-	10-45/45 (HT03)
F7	HY	HY	2 SdB 1 WC	15-45/135 (HC06)	10-45 (HB03)	10-40 (HB02)	5/30 (TW)	-	-	10-40 (HB02)	5-40/30 (HT01)
F7	HY	HY	1 SdB 1 WC 1 SdB/WC	15-45/135 (HC06)	10-45 (HB03)	-	5/30 (TW)	10-45/45 (HT03)	-	-	10-45/45 (HT03)

Logements collectifs : VMC Hygro B avec SdB et WC commun

Logement	Entrées d'air		Bouches d'extraction ALIZÉ								
	Séjour	Chambre	Pièces humides	Cuisine	SdB 1	SdB 2	WC	SdB/WC1	SdB/WC2	Autre SdB	Autre SdB/WC
F1	2 HY ou 45	-	1 SdB/WC	10-40/75 (HC01)	-	-	-	5-40/30 (HT01)	-	5-40 (HB01)	5-40/30 (HT01)
F2	HY	HY	1 SdB/WC	10-40/90 (HC02)	-	-	-	5-40/30 (HT01)	-	5-40 (HB01)	5-40/30 (HT01)
F3	HY	HY	1 SdB/WC	10-45/105 (HC03)	-	-	-	10-45/45 (HT03)	-	5-40 (HB01)	10-45/45 (HT03)
F4	HY	HY	1 SdB/WC	10-45/120 (HC04)	-	-	-	10-45/45 (HT03)	-	5-40 (HB01)	10-45/45 (HT03)
F5	HY	HY	1 SdB/WC	15-45/135 (HC06)	-	-	-	10-45/45 (HT03)	-	5-40 (HB01)	10-45/45 (HT03)
F6	HY	HY	2 SdB/WC	15-45/135 (HC06)	-	-	-	10-45/45 (HT03)	10-40/40 (HT06)	5-40 (HB01)	10-45/45 (HT03)
F7	HY	HY	2 SdB/WC	15-45/135 (HC06)	-	-	-	10-40/40 (HT06)	10-40/40 (HT06)	5-40 (HB01)	10-45/45 (HT03)

Logements collectifs : VMC Hygro A avec SdB

Logement	Entrées d'air		Bouches d'extraction ALIZÉ								
	Séjour	Chambre	Pièces humides	Cuisine	SdB 1	SdB 2	WC	SdB/WC1	SdB/WC2	Autre SdB	Autre SdB/WC
F1	2 x 45	-	1 SdB 1 WC	10-40/75 (HC01)	5-40 (HB01)	-	5/30 (TW)	-	-	5-40 (HB01)	5-40/30 (HT01)
F2	2 x 30	30	1 SdB 1 WC	10-40/90 (HC02)	10-40 (HB02)	-	5/30 (TW)	-	-	10-40 (HB02)	5-40/30 (HT01)
F3	2 x 30	30	1 SdB 1 WC	10-45/105 (HC03)	10-40 (HB02)	-	5/30 (TW)	-	-	10-40 (HB02)	5-40/30 (HT01)
F4	45	30	1 SdB 1 WC	10-45/120 (HC04)	10-45 (HB03)	-	5/30 (TW)	-	-	10-45 (HB03)	5-40/30 (HT01)
F5	45	30	1 SdB 1 WC	15-45/135 (HC06)	10-45 (HB03)	-	5/30 (TW)	-	-	10-45 (HB03)	5-40/30 (HT01)
F6	45	22	2 SdB 1 WC	15-45/135 (HC06)	10-45 (HB03)	10-40 (HB02)	5/30 (TW)	-	-	10-40 (HB02)	5-40/30 (HT01)
F6	45	22	1 SdB 1 WC 1 SdB/WC	15-45/135 (HC06)	5-40 (HB01)	-	5/30 (TW)	15-45/40 (HT04)	-	-	15-45/45 (HT05)
F7	45	22	2 SdB 1 WC	15-45/135 (HC06)	10-45 (HB03)	10-45 (HB03)	5/30 (TW)	-	-	10-45 (HB03)	5-40/30 (HT01)
F7	45	22	1 SdB 1 WC 1 SdB/WC	15-45/135 (HC06)	5-40 (HB01)	-	5/30 (TW)	15-45/40 (HT04)	-	-	15-45/45 (HT05)

Logements collectifs : VMC Hygro A avec SdB et WC commun

Logement	Entrées d'air		Bouches d'extraction ALIZÉ								
	Séjour	Chambre	Pièces humides	Cuisine	SdB 1	SdB 2	WC	SdB/WC1	SdB/WC2	Autre SdB	Autre SdB/WC
F1	2 x 45	-	1 SdB/WC	10-40/75 (HC01)	-	-	-	5-40/30 (HT01)	-	5-40 (HB01)	5-40/30 (HT01)
F2	2 x 30	30	1 SdB/WC	10-40/90 (HC02)	-	-	-	10-45/45 (HT03)	-	5-40 (HB01)	10-45/45 (HT03)
F3	2 x 30	30	1 SdB/WC	10-45/105 (HC03)	-	-	-	10-45/45 (HT03)	-	5-40 (HB01)	10-45/45 (HT03)
F4	45	30	1 SdB/WC	10-45/120 (HC04)	-	-	-	15-45/40 (HT04)	-	5-40 (HB01)	15-45/45 (HT05)
F5	45	30	1 SdB/WC	15-45/135 (HC06)	-	-	-	15-45/40 (HT04)	-	5-40 (HB01)	15-45/45 (HT05)
F6	45	22	2 SdB/WC	15-45/135 (HC06)	-	-	-	15-45/40 (HT04)	10-45/45 (HT03)	5-40 (HB01)	15-45/45 (HT05)
F7	45	22	2 SdB/WC	15-45/135 (HC06)	-	-	-	15-45/40 (HT04)	10-45/45 (HT03)	5-40 (HB01)	15-45/45 (HT05)

Dans les configurations des systèmes définies dans les tableaux ci-dessus :

Entrées d'air HY : ISOLA HY, ISOLA HY RA, AIRA HY ou EM 2 HY

Les bouches ALIZÉ TEMPO 5/30 TW peuvent être remplacées par des bouches ALIZÉ VISION 5/30 TWV.

Les bouches ALIZÉ HYGRO VISION HV peuvent être remplacées par des bouches ALIZÉ HYGRO TEMPO HTC.

Les entrées d'air de module 45 peuvent être remplacées par 2 entrées d'air de module 22.

Logements collectifs : VMC Hygro Gaz

Se reporter à l'Avis Technique (14.5/17-2269).

HYGRORÉGLABLES

Système de ventilation hygroréglable (suite)

Avis Techniques sur les systèmes de ventilation mécanique hygroréglable

Dimensionnement des maisons individuelles

Pour l'ajout de toute pièce technique supplémentaire par rapport aux configurations de base ci-dessous, se reporter à l'Avis Technique (14.5/17-2268).

Maisons individuelles : VMC Hygro B avec SdB

Logement	Entrées d'air		Bouches d'extraction ALIZÉ									
	Séjour	Chambre	Pièces humides	Cuisine	SdB 1	SdB 2	WC	Salle d'eau	SdB/WC1	SdB/WC2	Autre SdB	Autre SdB/WC
F1	2 HY ou 45	-	1 SdB 1 WC	10-40/90 (HC02)	10-40 (HBO2)	-	5/30 (TW)		-	-	10-40 (HBO2)	5-40/30 (HTO1)
F2	HY	HY	1 SdB 1 WC	10-40/90 (HC02)	10-40 (HBO2)	-	5/30 (TW)		-	-	10-40 (HBO2)	5-40/30 (HTO1)
F3	HY	HY	1 SdB 1 WC	10-45/135 (HC05)	10-40 (HBO2)	-	5/30 (TW)		-	-	10-40 (HBO2)	5-40/30 (HTO1)
F4	HY	HY	1 SdB 1 WC	10-45/135 (HC05)	10-40 (HBO2)	-	5/30 (TW)		-	-	10-40 (HBO2)	5-40/30 (HTO1)
F5	HY	HY	1 SdB 1 WC	10-45/135 (HC05)	10-40 (HBO2)	-	5/30 (TW)		-	-	10-40 (HBO2)	5-40/30 (HTO1)
F6	HY	HY	1 SdB 1 SdB + 1 sdE	10-45/135 (HC05)	10-40 (HBO2)	-	5/30 (TW)	15-45 (HBO4)		-	-	-
F6	HY	HY	1 SdB 1 WC 1 SdB/WC	10-45/135 (HC05)	10-40 (HBO2)	-	5/30 (TW)		15-45/40 (HTO4)	-	-	15-45/45 (HTO5)
F6	HY	HY	2 SdB 1 WC	10-45/135 (HC05)	10-40 (HBO2)	15-45 (HBO4)	5/30 (TW)		-	-	10-40 (HBO2)	5-40/30 (HTO1)
F7	HY	HY	1 SdB 1 WC 1 SdB/WC	10-45/135 (HC05)	10-40 (HBO2)	-	5/30 (TW)		15-45/40 (HTO4)	-	-	15-45/45 (HTO5)
F7	HY	HY	2 SdB 1 WC	10-45/135 (HC05)	10-40 (HBO2)	15-45 (HBO4)	5/30 (TW)		-	-	10-40 (HBO2)	5-40/30 (HTO1)

Maisons individuelles : VMC Hygro B avec SdB et WC commun

Logement	Entrées d'air		Bouches d'extraction ALIZÉ									
	Séjour	Chambre	Pièces humides	Cuisine	SdB 1	SdB 2	WC	SdB/WC1	SdB/WC2	Autre SdB	Autre SdB/WC	
F1	2 HY ou 45	-	1 SdB/WC	10-40/90 (HC02)	-	-	-	15-45/45 (HTO5)	-	5-40 (HBO1)	15-45/45 (HTO5)	
F2	HY	HY	1 SdB/WC	10-40/90 (HC02)	-	-	-	15-45/45 (HTO5)	-	5-40 (HBO1)	15-45/45 (HTO5)	
F3	HY	HY	1 SdB/WC	10-45/135 (HC05)	-	-	-	15-45/45 (HTO5)	-	5-40 (HBO1)	15-45/45 (HTO5)	
F4	HY	HY	1 SdB/WC	10-45/135 (HC05)	-	-	-	15-45/45 (HTO5)	-	5-40 (HBO1)	15-45/45 (HTO5)	
F5	HY	HY	1 SdB/WC	10-45/135 (HC05)	-	-	-	15-45/45 (HTO5)	-	5-40 (HBO1)	15-45/45 (HTO5)	
F6	HY	HY	2 SdB/WC	10-45/135 (HC05)	-	-	-	15-45/45 (HTO5)	15-45/40 (HTO4)	5-40 (HBO1)	15-45/45 (HTO5)	
F7	HY	HY	2 SdB/WC	10-45/135 (HC05)	-	-	-	15-45/45 (HTO5)	15-45/40 (HTO4)	5-40 (HBO1)	15-45/45 (HTO5)	

Maisons individuelles : VMC Hygro A avec SdB

Logement	Entrées d'air		Bouches d'extraction ALIZÉ									
	Séjour	Chambre	Pièces humides	Cuisine	SdB 1	SdB 2	WC	Salle d'eau	SdB/WC1	SdB/WC2	Autre SdB	Autre SdB/WC
F1	2 x 45	-	1 SdB 1 WC	10-40/90 (HC02)	10-40 (HBO2)	-	5/30 (TW)		-	-	10-40 (HBO2)	5-40/30 (HTO1)
F2	2 x 30	30	1 SdB 1 WC	10-40/90 (HC02)	10-45 (HBO3)	-	5/30 (TW)		-	-	10-45 (HBO3)	5-40/30 (HTO1)
F3	2 x 30	30	1 SdB 1 WC	10-45/135 (HC05)	10-45 (HBO3)	-	5/30 (TW)		-	-	10-45 (HBO3)	5-40/30 (HTO1)
F4	45	30	1 SdB 1 WC	10-45/135 (HC05)	10-45 (HBO3)	-	5/30 (TW)		-	-	10-45 (HBO3)	5-40/30 (HTO1)
F5	45	30	1 SdB 1 WC	10-45/135 (HC05)	10-45 (HBO3)	-	5/30 (TW)		-	-	10-45 (HBO3)	5-40/30 (HTO1)
F6	45	22	1 SdB 1 SdB + 1 sdE	10-45/135 (HC05)	10-45 (HBO3)	-	5/30 (TW)	15-45 (HBO4)		-	-	-
F6	45	22	1 SdB 1 WC 1 SdB/WC	10-45/135 (HC05)	10-45 (HBO3)	-	5/30 (TW)		15-45/40 (HTO4)	-	-	15-45/45 (HTO5)
F6	45	22	2 SdB 1 WC	10-45/135 (HC05)	10-45 (HBO3)	15-45 (HBO4)	5/30 (TW)		-	-	10-45 (HBO3)	5-40/30 (HTO1)
F7	45	22	1 SdB 1 WC 1 SdB/WC	10-45/135 (HC05)	10-45 (HBO3)	-	5/30 (TW)		15-45/40 (HTO4)	-	-	15-45/45 (HTO5)
F7	45	22	2 SdB 1 WC	10-45/135 (HC05)	10-45 (HBO3)	15-45 (HBO4)	5/30 (TW)		-	-	10-45 (HBO3)	5-40/30 (HTO1)

Maisons individuelles : VMC Hygro A avec SdB et WC commun

Logement	Entrées d'air		Bouches d'extraction ALIZÉ									
	Séjour	Chambre	Pièces humides	Cuisine	SdB 1	SdB 2	WC	SdB/WC1	SdB/WC2	Autre SdB	Autre SdB/WC	
F1	2 x 45	-	1 SdB/WC	10-40/90 (HC02)	-	-	-	15-45/45 (HTO5)	-	5-40 (HBO1)	15-45/45 (HTO5)	
F2	2 x 30	30	1 SdB/WC	10-40/90 (HC02)	-	-	-	15-45/40 (HTO4)	-	5-40 (HBO1)	15-45/45 (HTO5)	
F3	2 x 30	30	1 SdB/WC	10-45/135 (HC05)	-	-	-	15-45/40 (HTO4)	-	5-40 (HBO1)	15-45/45 (HTO5)	
F4	45	30	1 SdB/WC	10-45/135 (HC05)	-	-	-	15-45/40 (HTO4)	-	5-40 (HBO1)	15-45/45 (HTO5)	
F5	45	30	1 SdB/WC	10-45/135 (HC05)	-	-	-	15-45/40 (HTO4)	-	5-40 (HBO1)	15-45/45 (HTO5)	
F6	45	22	2 SdB/WC	10-45/135 (HC05)	-	-	-	15-45/40 (HTO4)	15-45/40 (HTO4)	5-40 (HBO1)	15-45/45 (HTO5)	
F7	45	22	2 SdB/WC	10-45/135 (HC05)	-	-	-	15-45/40 (HTO4)	15-45/40 (HTO4)	5-40 (HBO1)	15-45/45 (HTO5)	

Dans les configurations des systèmes définies dans les tableaux ci-dessus :

Entrées d'air HY : ISOLA HY, ISOLA HY RA, AIRA HY ou EM 2 HY

Les bouches ALIZÉ TEMPO 5/30 peuvent être remplacées par des bouches ALIZÉ VISION 5/30.

Les bouches ALIZÉ HYGRRO VISION HV peuvent être remplacées par des bouches ALIZÉ HYGRRO TEMPO HTC.

Les entrées d'air de module 45 peuvent être remplacées par 2 entrées d'air de module 22.

02

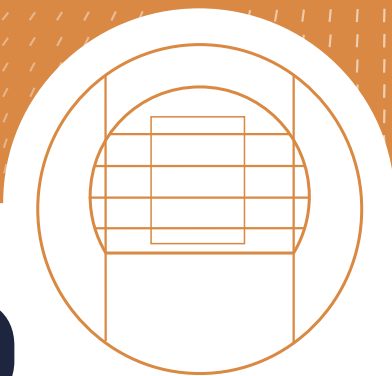

-01

Bouches d'extraction

VMC Hygroréglable Cuisine

Avis Techniques : "VMC hygroréglable ALIZÉ pour logements collectifs" et "VMC hygroréglable ALIZÉ pour logements individuels"
ALIZÉ HYGR0, ALIZÉ TEMPO et ALIZÉ VISION présentes dans les Avis Techniques ci-dessus

VENTILATION HYGRORÉGLABLE



www.eurovent-certification.com



SPOT PUB



Nouveauté !
ALIZÉ BLUE

ALIZÉ HYGRO TEMPO CUISINE

Bouches d'extraction pour systèmes hygroréglables

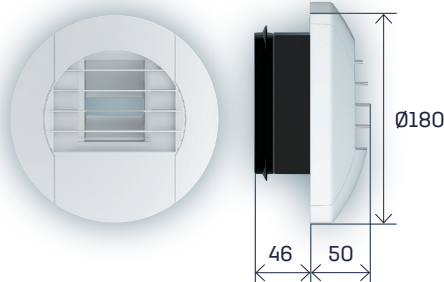

Commandes

Cordon

Bouton poussoir à ouverture
Télécommande (Alizé BLUE)

Alimentation

Piles 1,5 V type LR6 (non fournies)
12 V ou 230 V

Temporisation

30 minutes

Certification

VENTILATION HYGRORÉGLABLE



www.eurovent-certification.com

Alimentation minuterie		Piles (2 x 1,5 V)			12 V		230 V	
Commande	Cordon	Bouton poussoir	Télécommande	Détection de présence	Bouton poussoir	Détection de présence	Bouton poussoir	Détection de présence
ALIZÉ HYGRO TEMPO CUISINE	✓	✓	✓	—	✓	—	✓	—

Présentation

En cuisine, la bouche **ALIZÉ HYGRO TEMPO (HC)** assure un débit modulé suivant l'humidité relative ambiante de la pièce et un débit complémentaire temporisé (30 minutes) dont l'ouverture est commandée par l'utilisateur. Plusieurs types de commandes et d'alimentations sont disponibles.

Mise en œuvre

En complément des prescriptions générales de mise en œuvre (voir page 58).



Commande à cordon :

Dans le cas d'un montage plafond, il est nécessaire d'utiliser une pièce de renvoi d'angle permettant le guidage du cordon.



Alimentation à piles commande par bouton poussoir :

La bouche est compatible avec un bouton poussoir à fermeture (câble 2 fils, 2 x 0,75 mm² maxi, à encastrier à l'arrière de la platine). Connexion sur le bornier.



Alimentation à piles avec télécommande :

Alizé BLUE : bouche équipée d'une carte électronique spécifique à appairer avec la télécommande sans fil (maintenir appui sur bouton, insérer les piles, relâcher).

Les piles doivent être changées lorsque la bouche émet une série de 5 bips à l'ouverture du volet.



Schéma pour commande à cordon en plafond



Schéma pour alimentation piles, 12 V et 230 V

Il est impératif de visser la bouche sur le mur ou le plafond en utilisant les 3 trous prévus sur la platine.

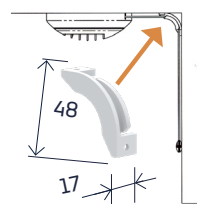

12V

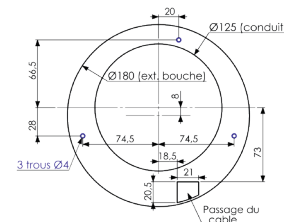
Alimentation 12 V commande par bouton poussoir :

L'alimentation 12 VAC ou DC de la bouche doit s'effectuer par un câble 2 fils (2 x 1,5 mm²) à encastrier et débouchant à l'arrière de la platine support (schéma ci-dessus). Appareil électrique de classe II.



230V

Alimentation 230 V commande par bouton poussoir :

L'alimentation 230 V~ de la bouche doit s'effectuer par un câble 2 fils (2 x 1,5 mm²) à encastrier et débouchant à l'arrière de la platine support. Cette alimentation doit comporter un dispositif de protection adapté et repéré au tableau électrique afin de pouvoir procéder aux interventions sur la bouche. Appareil électrique de classe II.

Caractéristiques techniques

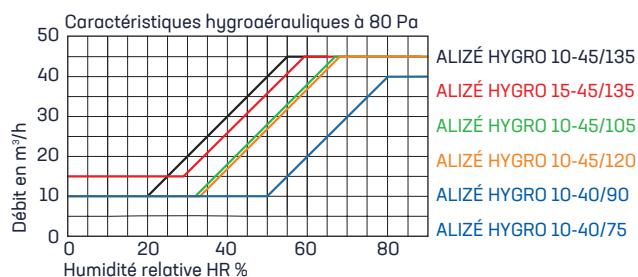

ALIZÉ HYGRO	Lw en dB(A)			Dn,e,w (C) dB	
	100 Pa	136 Pa	160 Pa		*
10-40/90 m³/h	31	35	37	55	59
15-45/135 m³/h	31	35	37	55	58

*Bouches avec anneau acoustique (emboîté dans le conduit, derrière la bouche)

Valeurs certifiées

Prendre les valeurs de la bouche 15-45/135 pour les autres débits.



Applications

Maison individuelle (14.5/17-2268)

Hygro A	Hygro B	Désignation
T1-T2	T1-T2	ALIZÉ HYGRO TEMPO 10-40/90
T3 et +	T3 et +	ALIZÉ HYGRO TEMPO 10-45/135

Pièce technique supplémentaire, se reporter aux Avis Technique

Logement collectif (14.5/17-2269)

Hygro A	Hygro B	Désignation
T1	T1	ALIZÉ HYGRO TEMPO 10-40/75
T2	T2	ALIZÉ HYGRO TEMPO 10-40/90
T3	T3	ALIZÉ HYGRO TEMPO 10-45/105
T4	T4	ALIZÉ HYGRO TEMPO 10-45/120
T5 et +	T5 et +	ALIZÉ HYGRO TEMPO 15-45/135

Tarifs bouches d'extraction

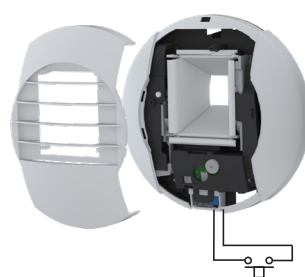
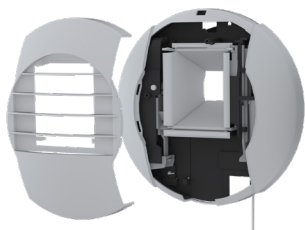

Nouveauté !

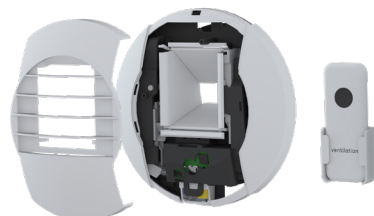

*Télécommande et support fournis



12V

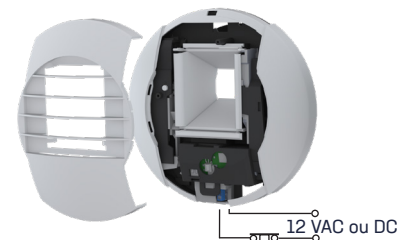

230V

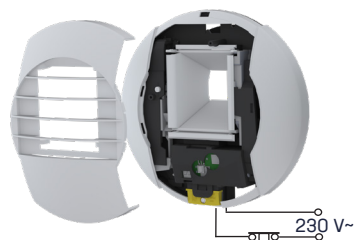

ALIZÉ Hygro Tempo cuisine à cordon

Désignation	Code	Cond.	Prix/U
ALIZÉ HYGRO TEMPO à cordon 10-40/75 HCC01	1701	12	69,00
ALIZÉ HYGRO TEMPO à cordon 10-40/90 HCC02	1702	12	69,00
ALIZÉ HYGRO TEMPO à cordon 10-45/105 HCC03	1703	12	69,00
ALIZÉ HYGRO TEMPO à cordon 10-45/120 HCC04	1704	12	69,00
ALIZÉ HYGRO TEMPO à cordon 10-45/135 HCC05	1705	12	69,00
ALIZÉ HYGRO TEMPO à cordon 15-45/135 HCC06	1706	12	69,00

ALIZÉ Hygro Tempo cuisine à piles

Désignation	Code	Cond.	Prix/U
ALIZÉ HYGRO TEMPO à piles (3 V) 10-40/75 HCP01	1711	12	77,00
ALIZÉ HYGRO TEMPO à piles (3 V) 10-40/90 HCP02	1712	12	77,00
ALIZÉ HYGRO TEMPO à piles (3 V) 10-45/105 HCP03	1713	12	77,00
ALIZÉ HYGRO TEMPO à piles (3 V) 10-45/120 HCP04	1714	12	77,00
ALIZÉ HYGRO TEMPO à piles (3 V) 10-45/135 HCP05	1715	12	77,00
ALIZÉ HYGRO TEMPO à piles (3 V) 15-45/135 HCP06	1716	12	77,00

Taxe «Eco-participation» 0,22 € net HT non incluse dans le Prix



ALIZÉ BLUE Hygro Tempo cuisine à piles avec télécommande

Désignation	Code	Cond.	Prix/U
ALIZÉ BLUE* HYGRO TEMPO à piles (3 V) 10-40/75 HCPB01	1741	12	147,00
ALIZÉ BLUE* HYGRO TEMPO à piles (3 V) 10-40/90 HCPB02	1742	12	147,00
ALIZÉ BLUE* HYGRO TEMPO à piles (3 V) 10-45/105 HCPB03	1743	12	147,00
ALIZÉ BLUE* HYGRO TEMPO à piles (3 V) 10-45/120 HCPB04	1744	12	147,00
ALIZÉ BLUE* HYGRO TEMPO à piles (3 V) 10-45/135 HCPB05	1745	12	147,00
ALIZÉ BLUE* HYGRO TEMPO à piles (3 V) 15-45/135 HCPB06	1746	12	147,00

Taxe «Eco-participation» 0,22 € net HT non incluse dans le Prix



ALIZÉ Hygro Tempo élec cuisine (12 V)

Désignation	Code	Cond.	Prix/U
ALIZÉ HYGRO TEMPO 12 V 10-40/75 HCBT01	1721	12	86,00
ALIZÉ HYGRO TEMPO 12 V 10-40/90 HCBT02	1722	12	86,00
ALIZÉ HYGRO TEMPO 12 V 10-45/105 HCBT03	1723	12	86,00
ALIZÉ HYGRO TEMPO 12 V 10-45/120 HCBT04	1724	12	86,00
ALIZÉ HYGRO TEMPO 12 V 10-45/135 HCBT05	1725	12	86,00
ALIZÉ HYGRO TEMPO 12 V 15-45/135 HCBT06	1726	12	86,00

Taxe «Eco-participation» 0,22 € net HT non incluse dans le Prix



ALIZÉ Hygro Tempo élec cuisine (230 V)

Désignation	Code	Cond.	Prix/U
ALIZÉ HYGRO TEMPO élec (230 V) 10-40/75 HCE01	1731	12	103,00
ALIZÉ HYGRO TEMPO élec (230 V) 10-40/90 HCE02	1732	12	103,00
ALIZÉ HYGRO TEMPO élec (230 V) 10-45/105 HCE03	1733	12	103,00
ALIZÉ HYGRO TEMPO élec (230 V) 10-45/120 HCE04	1734	12	103,00
ALIZÉ HYGRO TEMPO élec (230 V) 10-45/135 HCE05	1735	12	103,00
ALIZÉ HYGRO TEMPO élec (230 V) 15-45/135 HCE06	1736	12	103,00

Taxe «Eco-participation» 0,22 € net HT non incluse dans le Prix



ACCESSOIRES

Bouches ALIZÉ HYGRO TEMPO cuisine

Accessoires



1789

Nouveauté !



1784



1748



1790



1791

Désignation	Code	Cond.	Prix/U
Anneau acoustique ALIZÉ HYGRO	1789	18	6,10

L'anneau acoustique permet d'améliorer l'isolement acoustique Dn,e,w des bouches ALIZÉ HYGRO et TEMPO.

Désignation	Code	Cond.	Prix/U
Sachet de 4 piles 1,5 Volts LR6	1784	1	7,50
Télécommande pour ALIZÉ BLUE	1748	1	49,00

Taxe «Eco-participation» 0,12 € net HT non incluse dans le Prix



Bouton poussoir à ouverture/fermeture cde élec (230 V ou piles)	1790	18	14,60
Renvoi d'angle pour bouches à cordon en plafond	1791	10	0,80



1793

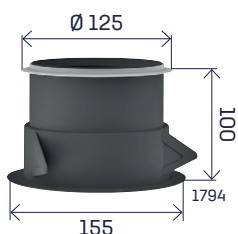

Désignation	Code	Cond.	Prix/U
Manchette plastique Ø 125, L. 50 mm	1792	75	2,00
Manchette plastique Ø 125, L. 65 mm à joint	1793	50	3,20
Manchon placo 3 griffes Ø 125, L. 100 mm (avec joint de maintien de la gaine)	1794	30	4,50
Manchon plastique traversée de dalle Ø 125, L. 275 mm (avec joint de maintien de la gaine)	1796	16	6,50

Mise en œuvre

L'anneau acoustique : constitué d'un fourreau plastique avec joint et mousse acoustique s'emboîte dans le conduit, juste derrière la bouche.

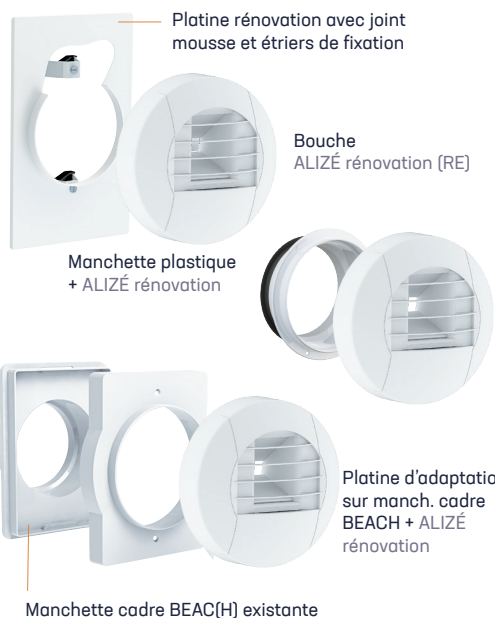

Platines rénovation et bouches Hygro et Tempo rénovation

Désignation	Code	Cond.	Prix/U
Platine rénovation 180 x 278 mm sans entretoise	1937	12	10,20
Platine rénovation 250 x 250 mm à visser (4 trous entraxe 220 mm)	1986	30	3,90
Platine rénovation 250 x 250 mm à visser avec joint (4 trous entraxe 220 mm)	1987	30	6,60
Platine d'adaptation sur manchette cadre BEAC(H) (dimensions 148 x 202 mm)	1945	25	2,80

ALIZÉ HYGRO ou TEMPO rénovation : Ajouter RE après le code de la bouche

Toutes les bouches hygroréglables ou temporisées sont disponibles en version rénovation. La bouche ALIZÉ rénovation peut se monter sur les manchettes plastique Ø 99, 110, 116, 120, 125 et 160 mm (voir manchettes page 103).

Mise en œuvre

Platine rénovation : plaquer la platine contre le mur en faisant pénétrer les griffes de fixation à l'intérieur de la réservation. Bloquer les vis avec modération. L'étanchéité est assurée par un joint mousse collé sur la platine.

Platine d'adaptation sur manchette cadre BEAC(H) : monter la platine sur la manchette cadre de l'ancienne bouche BEACH.

02

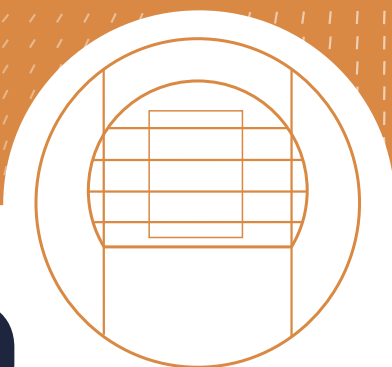

-01

Bouches d'extraction

VMC Hygroréglable

Salle de bains

Avis Techniques : "VMC hygroréglable ALIZÉ pour logements collectifs" et "VMC hygroréglable ALIZÉ pour logements individuels"
ALIZÉ HYGRQ, ALIZÉ TEMPO et ALIZÉ VISION présentes dans les Avis Techniques ci-dessus

VENTILATION HYGRORÉGLABLE



www.eurovent-certification.com

ALIZÉ HYGRO SALLE DE BAINS

Bouches d'extraction pour systèmes hygroréglables

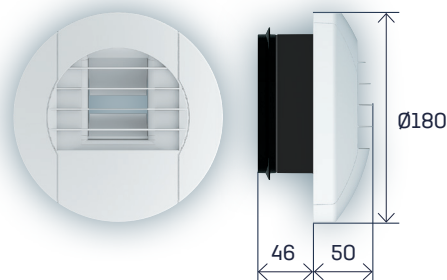

Certification
VENTILATION HYGRORÉGLABLE



www.eurovent-certification.com

Présentation

En salle de bains, la bouche **ALIZÉ HYGRO (HB)** assure un débit modulé suivant l'humidité relative ambiante de la pièce.

Mise en œuvre

Voir prescriptions générales de mise en œuvre [page 58](#).

Caractéristiques techniques

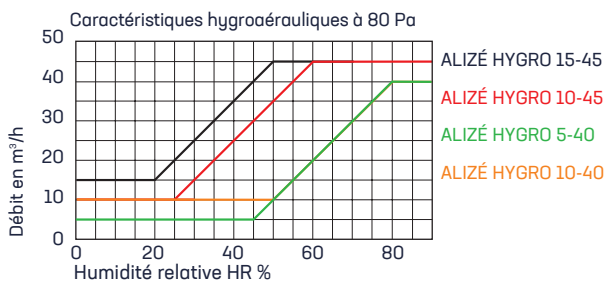

ALIZÉ HYGRO	Lw en dB(A)			Dn,e,w (C) dB	
	100 Pa	136 Pa	160 Pa		*
10-40 m³/h	28	35	37	56	60
15-45 m³/h	28	35	37	56	60

*Bouches équipées d'une mousse acoustique (emboîtée derrière la bouche, dans la manchette, avant d'emboîter la pièce de maintien plastique)

Valeurs certifiées

Applications

Maison individuelle (14.5/17-2268)

Hygro A		Hygro B		Désignation
SdB1	SdB2	SdB1	SdB2	
T1		T1 et +		ALIZÉ HYGRO 10-40
T2 et +				ALIZÉ HYGRO 10-45
	T6 et +	T6 et +		ALIZÉ HYGRO 15-45

Logement collectif (14.5/17-2269)

Hygro A		Hygro B		Désignation
SdB1	SdB2	SdB1	SdB2	
T1	T6 et +	T1 à T6		ALIZÉ HYGRO 5-40
T2-T3	T6		T7	ALIZÉ HYGRO 10-40
T4 et +	T7	T7	T6	ALIZÉ HYGRO 10-45

Pour l'ajout de pièce technique supplémentaire, se reporter aux Avis Technique

Tarifs bouches d'extraction

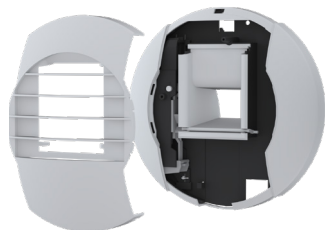

ALIZÉ Hygro salle de bains

Désignation	Code	Cond.	Prix/U
ALIZÉ HYGRO 5-40 HB01	1751	12	38,00
ALIZÉ HYGRO 10-40 HB02	1752	12	38,00
ALIZÉ HYGRO 10-45 HB03	1753	12	38,00
ALIZÉ HYGRO 15-45 HB04	1754	12	38,00

ACCESSOIRES

Bouches ALIZÉ HYGRO salle de bains



1788



1793

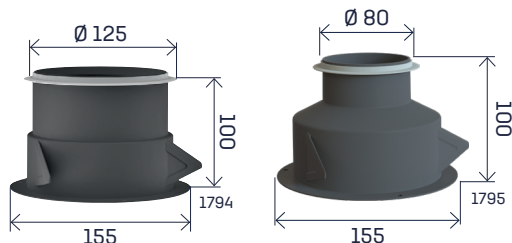

Désignation	Code	Cond.	Prix/U
Mousse acoustique ALIZÉ HYGRO + pièce maintien *	1788	60	3,10

* La mousse acoustique permet d'améliorer l'isolement acoustique $D_{n,e,w}$ des bouches ALIZÉ HYGRO salles de bains

Désignation	Code	Cond.	Prix/U
Manchette plastique Ø 125, L. 50 mm	1792	75	2,00
Manchette plastique Ø 125, L. 65 mm à joint	1793	50	3,20
Manchon placo 3 griffes Ø 125, L. 100 mm (avec joint de maintien de la gaine)	1794	30	4,50
Manchon placo 3 griffes Ø 125/80, L. 100 mm (avec joint de maintien de la gaine)	1795	45	4,50
Manchon plastique traversée de dalle Ø 125, L. 275 mm (avec joint de maintien de la gaine)	1796	16	6,50
Manchon plastique traversée de dalle Ø 125/80 L. 275 mm (avec joint de maintien de la gaine)	1797	18	8,50

Mise en œuvre

Mousse acoustique : emboîter la mousse acoustique derrière la bouche sanitaire, dans la manchette, puis emboîter la pièce de maintien plastique sur la manchette.

Pour les platines rénovations, voir page 74.

ALIZÉ HYGRO TEMPORISÉE SDB AVEC WC

Bouches d'extraction pour systèmes hygroréglables

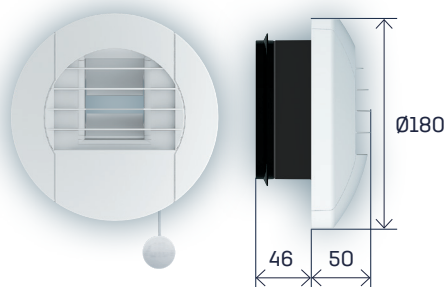

Commandes

Cordon
Détection de présence

Alimentation

Piles 1,5 V type LR6 (non fournies)
12 V ou 230 V

Temporisation

30 minutes

Certification

VENTILATION HYGRORÉGLABLE



www.eurovent-certification.com

Alimentation minuterie	Piles (2 x 1,5 V)				12 V		230 V	
	Cordon	Bouton poussoir	Télécommande	Détection de présence	Bouton poussoir	Détection de présence	Bouton poussoir	Détection de présence
ALIZÉ HYGRO TEMPO SdB avec WC	✓	—	—	—	—	—	—	—
ALIZÉ HYGRO TEMPO SdB avec WC	—	—	—	✓	—	✓	—	✓

Présentation

En salle de bains avec WC, la bouche **ALIZÉ HYGRO TEMPO (HTC)** ou **ALIZÉ HYGRO VISION (HV)** assure un débit modulé suivant l'humidité relative ambiante de la pièce et un débit complémentaire temporisé (30 minutes) dont l'ouverture est commandée par l'utilisateur. Plusieurs types de commandes et d'alimentations sont disponibles, elles sont reprises dans le tableau ci-dessus.



Schéma pour commande à cordon



Schéma pour alimentation piles, 12 V et 230 V

Il est impératif de visser la bouche sur le mur ou le plafond en utilisant les 3 trous prévus sur la platine.

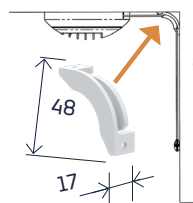
Mise en œuvre

En complément des prescriptions générales de mise en œuvre (voir page 58).

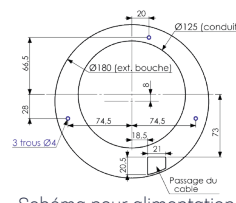

Commande à cordon :

Dans le cas d'un montage plafond, il est nécessaire d'utiliser une pièce de renvoi d'angle permettant le guidage du cordon. Il est conseillé de visser la platine support de la bouche sur le mur ou le plafond en utilisant les 3 trous prévus sur la platine.



12V

Alimentation 12 V :

L'alimentation 12 VAC ou DC de la bouche doit s'effectuer par un câble 2 fils (2 x 1,5 mm²) à encastrier et débouchant à l'arrière de la platine support (schéma ci-dessus). Appareil électrique de classe II.



Alimentation à piles :

Il est conseillé de visser la bouche sur le mur en utilisant les 3 trous prévus sur la platine. Les piles doivent être changées lorsque la bouche émet une série de 5 bips à l'ouverture du volet.



230V

Alimentation 230 V :

L'alimentation 230 V~ de la bouche doit s'effectuer par un câble 2 fils (2 x 1,5 mm²) à encastrier et débouchant à l'arrière de la platine support. Cette alimentation doit comporter un dispositif de protection adapté et repéré au tableau électrique afin de pouvoir procéder aux interventions sur la bouche. Appareil électrique de classe II.

Caractéristiques techniques

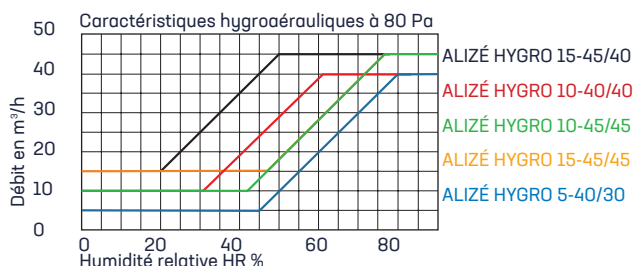

ALIZÉ HYGRO	Lw en dB(A)			Dn,e,w (C) dB	
	100 Pa	136 Pa	160 Pa		*
5-40/30 m³/h	28	35	37	56	60
15-45/45 m³/h	28	35	37	56	60

*Bouches équipées d'une mousse acoustique (emboîtée derrière la bouche, dans la manchette, avant d'emboîter la pièce de maintien plastique)

Valeurs certifiées



Applications

Maison individuelle

Hygro A		Hygro B		Désignation
SdB1	SdB2	SdB1	SdB2	
T2 et +	T6 et +		T6 et +	ALIZÉ HYGRO TEMPO 15-45/40
T1		T1 et +		ALIZÉ HYGRO TEMPO 15-45/45

Logement collectif

Hygro A		Hygro B		Désignation
SdB1	SdB2	SdB1	SdB2	
T1		T1-T2		ALIZÉ HYGRO TEMPO 5-40/30
		T5 et +	T7	ALIZÉ HYGRO TEMPO 10-40/40
T2-T3	T6 et T7	T3 - T4	T6	ALIZÉ HYGRO TEMPO 10-45/45
T4 et +				ALIZÉ HYGRO TEMPO 15-45/40

Pour l'ajout de pièce technique supplémentaire, se reporter aux Avis Technique

Tarifs bouches d'extraction

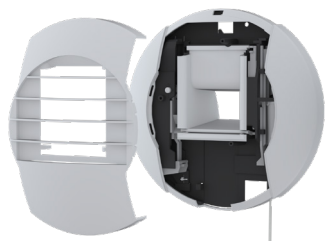

ALIZÉ Hygro Tempo salle de bains avec WC à cordon

Désignation	Code	Cond.	Prix/U
ALIZÉ HYGRO TEMPO à cordon 5-40/30 HTC01	1755	12	59,00
ALIZÉ HYGRO TEMPO à cordon 10-40/40 HTC06	1756	12	59,00
ALIZÉ HYGRO TEMPO à cordon 10-45/45 HTC03	1757	12	59,00
ALIZÉ HYGRO TEMPO à cordon 15-45/40 HTC04	1758	12	59,00
ALIZÉ HYGRO TEMPO à cordon 15-45/45 HTC05	1759	12	59,00

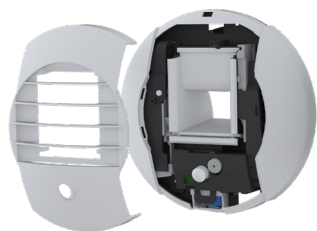

ALIZÉ Hygro Vision salle de bains avec WC à piles

Désignation	Code	Cond.	Prix/U
ALIZÉ HYGRO VISION à piles (3 V) 5-40/30 HVP01	1760	12	75,00
ALIZÉ HYGRO VISION à piles (3 V) 10-40/40 HVP06	1761	12	75,00
ALIZÉ HYGRO VISION à piles (3 V) 10-45/45 HVP03	1762	12	75,00
ALIZÉ HYGRO VISION à piles (3 V) 15-45/40 HVP04	1763	12	75,00
ALIZÉ HYGRO VISION à piles (3 V) 15-45/45 HVP05	1764	12	75,00

Taxe «Eco-participation» 0,22 € net HT non incluse dans le Prix



12V

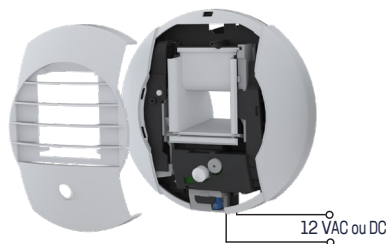

ALIZÉ Hygro Vision salle de bains avec WC 12 V

Désignation	Code	Cond.	Prix/U
ALIZÉ HYGRO VISION 12 V 5-40/30 HVBTO1	1765	12	84,00
ALIZÉ HYGRO VISION 12 V 10-40/40 HVBTO6	1766	12	84,00
ALIZÉ HYGRO VISION 12 V 10-45/45 HVBTO3	1767	12	84,00
ALIZÉ HYGRO VISION 12 V 15-45/40 HVBTO4	1768	12	84,00
ALIZÉ HYGRO VISION 12 V 15-45/45 HVBTO5	1769	12	84,00

Taxe «Eco-participation» 0,22 € net HT non incluse dans le Prix



230V

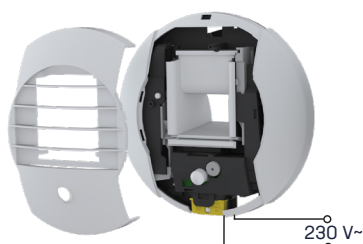

ALIZÉ Hygro Vision salle de bains avec WC 230 V

Désignation	Code	Cond.	Prix/U
ALIZÉ HYGRO VISION 230 V 5-40/30 HVE01	1770	12	101,00
ALIZÉ HYGRO VISION 230 V 10-40/40 HVE06	1771	12	101,00
ALIZÉ HYGRO VISION 230 V 10-45/45 HVE03	1772	12	101,00
ALIZÉ HYGRO VISION 230 V 15-45/40 HVE04	1773	12	101,00
ALIZÉ HYGRO VISION 230 V 15-45/45 HVE05	1774	12	101,00

Taxe «Eco-participation» 0,22 € net HT non incluse dans le Prix



ACCESSOIRES

Bouches ALIZÉ HYGRO salle de bains avec WC

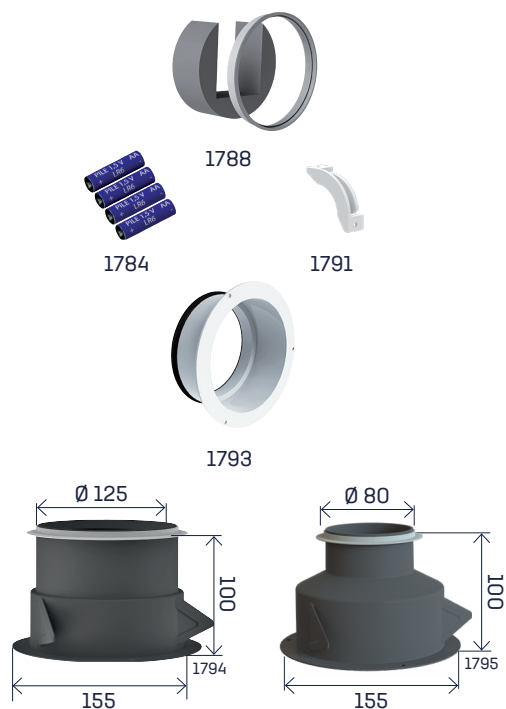

Accessoires

Désignation	Code	Cond.	Prix/U
Mousse acoustique ALIZÉ HYGRO + pièce maintien*	1788	60	3,10

*La mousse acoustique permet d'améliorer l'isolement acoustique $D_{n,e,w}$ des bouches ALIZÉ HYGRO sanitaires.

Désignation	Code	Cond.	Prix/U
Sachet de 4 piles 1,5 Volts LR6	1784	1	7,50
Renvoi d'angle pour bouches à cordon en plafond	1791	10	0,80

Désignation	Code	Cond.	Prix/U
Manchette plastique Ø 125, L. 50 mm	1792	75	2,00
Manchette plastique Ø 125, L. 65 mm à joint	1793	50	3,20
Manchon placo 3 griffes Ø 125, L. 100 mm (avec joint de maintien de la gaine)	1794	30	4,50
Manchon placo 3 griffes Ø 125/80, L. 100 mm (avec joint de maintien de la gaine)	1795	45	4,50
Manchon plastique traversée de dalle Ø 125, L. 275 mm (avec joint de maintien de la gaine)	1796	16	6,50
Manchon plastique traversée de dalle Ø 125/80 L. 275 mm (avec joint de maintien de la gaine)	1797	18	8,50

Mise en œuvre

Mousse acoustique : emboîter la mousse acoustique derrière la bouche sanitaire, dans la manchette, puis emboîter la pièce de maintien plastique sur la manchette.

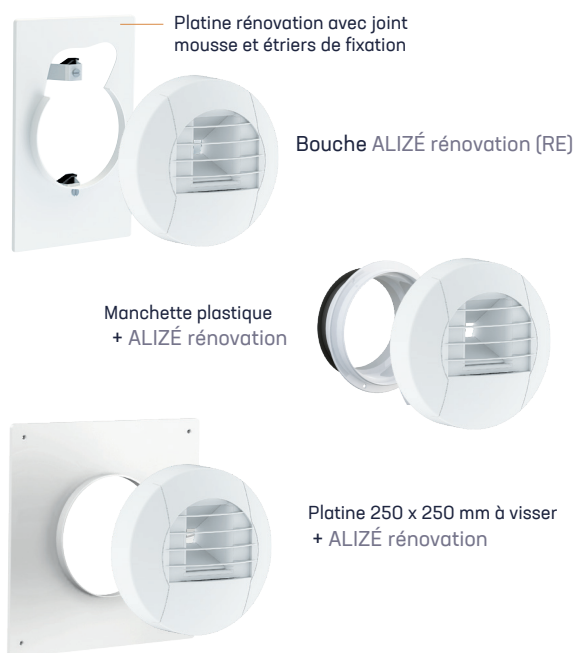

Platines rénovation et bouches Hygro et Tempo rénovation

Désignation	Code	Cond.	Prix/U
Platine rénovation 180 x 278 mm sans entretoise	1937	12	10,20
Platine rénovation 250 x 250 mm à visser (4 trous entraxe 220 mm)	1986	30	3,90
Platine rénovation 250 x 250 mm à visser avec joint (4 trous entraxe 220 mm)	1987	30	6,60

ALIZÉ HYGRO ou TEMPO rénovation : Ajouter **RE** après le code de la bouche

Toutes les bouches hygroréglables ou temporisées sont disponibles en version rénovation. La bouche ALIZÉ rénovation peut se monter sur les manchettes plastique Ø 99, 110, 116, 120, 125 et 160 mm (voir manchettes page 103).

Mise en œuvre

Platine rénovation : plaquer la platine contre le mur en faisant pénétrer les griffes de fixation à l'intérieur de la réservation. Bloquer les vis avec modération. L'étanchéité est assurée par un joint mousse collé sur la platine.

Platine 250 x 250 : montage sur des réservations de dimensions 100 x 100 à 200 x 200 mm par 4 vis de fixation (entraxe de fixation 220 mm).

02



-01

Bouches d'extraction

VMC Hygroréglable

WC

Avis Techniques : "VMC hygroréglable ALIZÉ pour logements collectifs" et "VMC hygroréglable ALIZÉ pour logements individuels"
ALIZÉ HYGRQ, ALIZÉ TEMPO et ALIZÉ VISION présentes dans les Avis Techniques ci-dessus

VENTILATION HYGRORÉGLABLE



www.eurovent-certification.com

ALIZÉ TEMPORISÉE WC

Bouches d'extraction pour systèmes hygroréglables

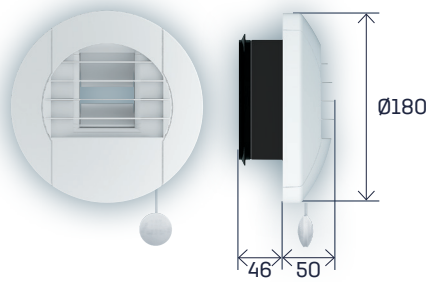

Commandes
Cordon
Bouton poussoir
Détection de présence

Alimentation
Piles 1,5 V type LR6 (non fournies)
12 V ou 230 V

Temporisation
30 minutes

Certification
VENTILATION HYGRORÉGLABLE



www.eurovent-certification.com

Alimentation minuterie	Piles (2 x 1,5 V)				12 V		230 V	
	Commande	Cordon	Bouton poussoir	Télécommande	Détection de présence	Bouton poussoir	Détection de présence	Bouton poussoir
ALIZÉ TEMPO WC	✓	—	—	—	—	—	✓	—
ALIZÉ VISION WC	—	—	—	✓	—	✓	—	✓

Présentation

En WC, la bouche **ALIZÉ TEMPO (TW)** ou **ALIZÉ VISION (TW)** assure un débit permanent de 5 m³/h et un débit complémentaire de 30 m³/h temporisé (30 minutes) commandé par l'utilisateur. Plusieurs types de commandes et d'alimentations sont disponibles, elles sont reprises dans le tableau ci-dessus.

Mise en œuvre

En complément des prescriptions générales de mise en œuvre (voir page 58). Pour les bouches à détection de présence, en montage mural, la lentille de détection doit se situer en partie basse de la bouche.

En montage plafond, la lentille doit être orientée vers le centre de la pièce. Pour les bouches à alimentation 12 VAC/DC et 230 V~, il est impératif de visser la bouche sur le mur ou le plafond en utilisant les 3 trous prévus sur la platine.



Commande à cordon :

Dans le cas d'un montage plafond, il est nécessaire d'utiliser une pièce de renvoi d'angle permettant le guidage du cordon. Il est conseillé de visser la platine support de la bouche sur le mur ou le plafond en utilisant les 3 trous prévus sur la platine.



Alimentation à piles :

Il est conseillé de visser la bouche sur le mur en utilisant les 3 trous prévus sur la platine. Les piles doivent être changées lorsque la bouche émet une série de 5 bips à l'ouverture du volet.



Schéma pour commande à cordon



Schéma pour alimentation piles, 12 V et 230 V

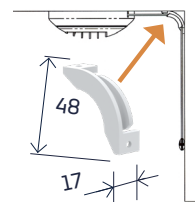

Alimentation 12 V :

L'alimentation 12 VAC ou DC de la bouche doit s'effectuer par un câble 2 fils (2 x 1,5 mm²) à encastrier et débouchant à l'arrière de la platine support (schéma ci-dessus). Appareil électrique de classe II.

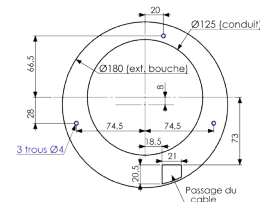

Alimentation 230 V :

L'alimentation 230 V~ de la bouche doit s'effectuer par un câble 2 fils (2 x 1,5 mm²) à encastrier et débouchant à l'arrière de la platine support. Cette alimentation doit comporter un dispositif de protection adapté et repéré au tableau électrique afin de pouvoir procéder aux interventions sur la bouche. Appareil électrique de classe II.

Caractéristiques techniques

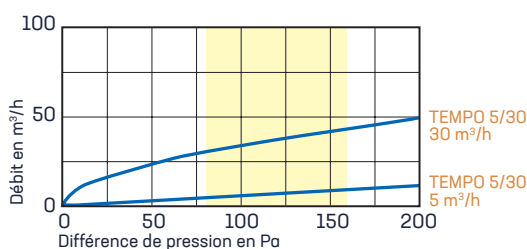

ALIZÉ TEMPO	Lw en dB(A)			Dn,e,w (C) dB	
	100 Pa	136 Pa	160 Pa		*
5/30 m³/h	28	35	37	56	60

*Bouches équipées d'une mousse acoustique (emboîtée derrière la bouche, dans la manchette, avant d'emboîter la pièce de maintien plastique)

Valeurs certifiées



Les produits respectent les recommandations d'affichage des performances définies par Uniclima.

Applications

Maison individuelle

Hygro A	Hygro B	Désignation
T1 et +	T1 et +	ALIZÉ TEMPO 5/30 ou ALIZÉ VISION 5/30

Logement collectif

Hygro A	Hygro B	Désignation
T1 et +	T1 et +	ALIZÉ TEMPO 5/30 ou ALIZÉ VISION 5/30

Tarifs bouches d'extraction



ALIZÉ Tempo WC à cordon

Désignation	Code	Cond.	Prix/U
ALIZÉ TEMPO à cordon 5/30 TWC	1775	12	37,00



230V

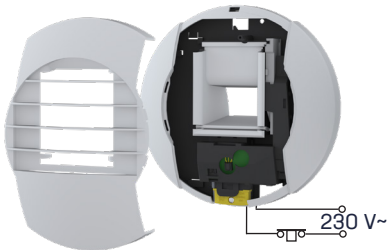

ALIZÉ Tempo WC élec

Désignation	Code	Cond.	Prix/U
ALIZÉ TEMPO élec (230 V) 5/30 TWE	1776	12	71,00

Taxe «Eco-participation» 0,22 € net HT non incluse dans le Prix

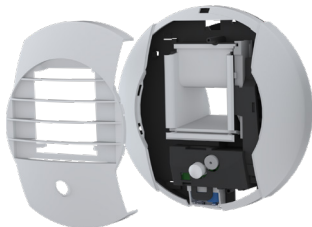

ALIZÉ Vision WC à piles

Désignation	Code	Cond.	Prix/U
ALIZÉ VISION à piles (3 V) 5/30 TWVP	1777	12	53,00

Taxe «Eco-participation» 0,22 € net HT non incluse dans le Prix



12V

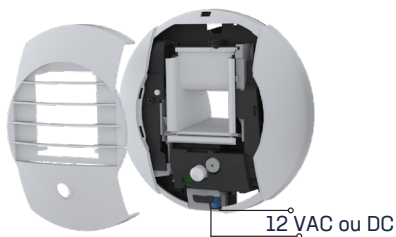

ALIZÉ Vision WC 12 V

Désignation	Code	Cond.	Prix/U
ALIZÉ VISION 12 V 5/30 TWVBT	1778	12	62,00

Taxe «Eco-participation» 0,22 € net HT non incluse dans le Prix



230V

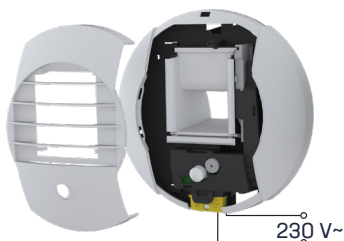

ALIZÉ Vision WC 230 V

Désignation	Code	Cond.	Prix/U
ALIZÉ VISION 230 V 5/30 TWVE	1779	12	79,00

Taxe «Eco-participation» 0,22 € net HT non incluse dans le Prix



ACCESSOIRES

Bouches ALIZÉ TEMPO et VISION



1788



1784



1790



1791



1793

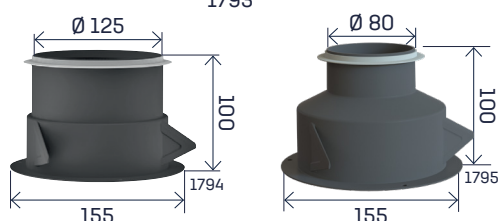

Accessoires

Désignation	Code	Cond.	Prix/U
Mousse acoustique ALIZÉ HYGRO + pièce maintien*	1788	60	3,10

*La mousse acoustique permet d'améliorer l'isolement acoustique $D_{n,e,w}$ des bouches ALIZÉ HYGRO sanitaires.

Désignation	Code	Cond.	Prix/U
Sachet de 4 piles 1,5 Volts LR6	1784	1	7,50
Bouton poussoir à ouverture/fermeture cde élec (230 V ou piles)	1790	18	14,60
Renvoi d'angle pour bouches à cordon en plafond	1791	10	0,80

Désignation	Code	Cond.	Prix/U
Manchette plastique Ø 125, L. 50 mm	1792	75	2,00
Manchette plastique Ø 125, L. 65 mm à joint	1793	50	3,20
Manchon placo 3 griffes Ø 125, L. 100 mm (avec joint de maintien de la gaine)	1794	30	4,50
Manchon placo 3 griffes Ø 125/80, L. 100 mm (avec joint de maintien de la gaine)	1795	45	4,50
Manchon plastique traversée de dalle Ø 125, L. 275 mm (avec joint de maintien de la gaine)	1796	16	6,50
Manchon plastique traversée de dalle Ø 125/80 L. 275 mm (avec joint de maintien de la gaine)	1797	18	8,50

Mise en œuvre

Mousse acoustique : emboîter la mousse acoustique derrière la bouche sanitaire, dans la manchette, puis emboîter la pièce de maintien plastique sur la manchette.



Platine rénovation 180 x 278 mm + ALIZÉ rénovation (RE)

Manchette plastique + ALIZÉ rénovation



Platine 250 x 250 mm à visser + ALIZÉ rénovation (RE)



Platines rénovation et bouches Hygro et Tempo rénovation

Désignation	Code	Cond.	Prix/U
Platine rénovation 180 x 278 mm sans entretoise	1937	12	10,20
Platine rénovation 250 x 250 mm à visser (4 trous entraxe 220 mm)	1986	30	3,90
Platine rénovation 250 x 250 mm à visser avec joint (4 trous entraxe 220 mm)	1987	30	6,60

ALIZÉ HYGRO ou TEMPO rénovation : Ajouter RE après le code de la bouche

Toutes les bouches hygroréglables ou temporisées sont disponibles en version rénovation. La bouche ALIZÉ rénovation peut se monter sur les manchettes plastique Ø 99, 110, 116, 120, 125 et 160 mm (voir manchettes page 103).

Mise en œuvre

Platine rénovation : plaquer la platine contre le mur en faisant pénétrer les griffes de fixation à l'intérieur de la réservation. Bloquer les vis avec modération. L'étanchéité est assurée par un joint mousse collé sur la platine.

Platine 250 x 250 : montage sur des réservations de dimensions 100 x 100 à 200 x 200 mm par 4 vis de fixation (entraxe de fixation 220 mm).

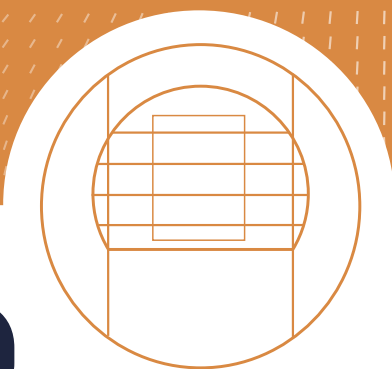

Bouches d'extraction

Gamme tertiaire Modulation des débits

Présentation et mise en œuvre générale - Dimensionnement - BOUCHES MODULATION DES DÉBITS	p 76 - 77
Bouches d'extraction - ALIZÉ CO2	p 78 - 79
Bouches d'extraction - ALIZÉ HYGRO	p 80 - 81
Bouches d'extraction - ALIZÉ HYGRO TEMPO	p 82 - 83
Bouches d'extraction - ALIZÉ TEMPO	p 84 - 85
Bouches d'extraction - ALIZÉ HYGRO ELEC avec et sans Tempo	p 86 - 87
Bouches d'extraction - ALIZÉ ELEC avec et sans Tempo	p 88 - 89
Platines rénovation et bouches hygroréglables rénovation	p 90

Certains produits de cette famille sont concernés par la directive DEEE (2002/96/CE).
Ils seront repérés par le sigle suivant :



MODULATION DES DÉBITS

Bouches d'extraction pour tertiaire

Locaux tertiaires

Présentation

Les bouches d'extraction **ALIZÉ** avec modulation des débits pour tertiaire assurent, selon le modèle, un débit permanent modulé suivant l'humidité relative ambiante de la pièce ou un débit permanent fixe, et pour certaines, un débit complémentaire (sous 80 Pa) temporisé ou non commandé par cordon, par bouton poussoir ou interrupteur (bouches 230 V) ou par détection de présence (bouches à piles 2 x 1,5 V, 12 V ou 230 V).

Les bouches d'extraction **ALIZÉ CO2** assurent un débit d'extraction modulé de 10 à 100 m³/h sous 80 Pa en fonction du taux de CO₂ du local dans lequel elles sont installées.

Alimentation minuterie		Piles (2 x 1,5 V)		12 V		230 V		
Commande	Cordon	Bouton poussoir	Détection de présence	Bouton poussoir	Détection de présence	Bouton poussoir	Interrupteur	Détection de présence
ALIZÉ HYGRO TEMPO	✓	—	—	—	—	—	—	—
ALIZÉ HYGRO TEMPO VISION	—	—	✓	—	✓	—	—	✓
ALIZÉ TEMPO	✓	—	—	—	—	—	—	—
ALIZÉ TEMPO VISION	—	—	✓	—	✓	—	—	✓
ALIZÉ HYGRO ELEC	—	—	—	—	—	✓	✓	—
ALIZÉ ELEC	—	—	—	—	—	✓	✓	—

Mise en œuvre

Quel que soit le modèle de bouche hygroréglable ou temporisée, le montage peut s'effectuer en position murale ou plafond en respectant les prescriptions suivantes :

En position murale, les bouches sont montées par simple emboîtement sur un conduit Ø 125 mm ou sur une manchette Ø 125 mm à sceller. Le joint à lèvres assure le maintien et l'étanchéité.

En plafond, la mise en œuvre peut être réalisée en utilisant un manchon placo 3 griffes ou un manchon de traversée de dalle Ø 125 mm.

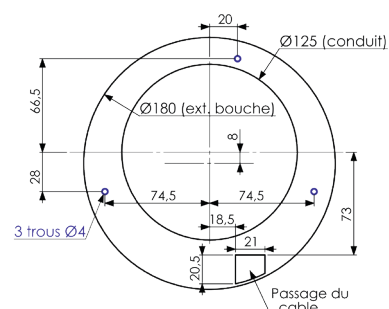

Les bouches possèdent 2 ou 3 trous de fixation selon version (2 trous sur bouches ELEC avec vérin thermique). Il est conseillé de visser les bouches sur le mur ou le plafond en utilisant les trous prévus à cet effet. Les bouches électriques devront être impérativement fixées. Les bouches possèdent un passage de câble pour l'alimentation électrique (voir schéma ci-contre).

Avis Technique Hôtel

L'Avis Technique **ALIZÉ HÔTEL** (14.5/14-2057) est applicable aux travaux exécutés dans les chambres d'hôtel avec pièce humide prévues pour deux à quatre personnes, dont la salle de bain et le WC peuvent être communs ou séparés.

Dimensionnement

Le système de ventilation mécanique hygroréglable **ALIZÉ HOTEL** pour une application dans les hôtels est composé :

- Dans les chambres, d'entrées d'air autoréglables ;
- Dans les salles de bains, de bouches d'extraction hygroréglables **ALIZÉ HYGRO** ;
- Dans les salles de bains avec WC commun, de bouches d'extraction hygroréglables **ALIZÉ HYGRO VISION** ou **ALIZÉ HYGRO TEMPO** ;
- Dans les WC séparés, de bouches d'extraction à débit nominal extrait temporisé **ALIZÉ VISION** ou **ALIZÉ TEMPO** ;

Type de chambre	Modules entrées d'air ⁽¹⁾		Bouches d'extraction	
	Chambre	Salle de bains ⁽²⁾	WC ⁽³⁾	
Chambre 2 personnes (WC commun avec SdB)	30	ALIZÉ HYGRO VISION 15-50/50	-	
Chambre 2 personnes (WC séparé)vcv,	45	ALIZÉ HYGRO 10-50	ALIZÉ VISION 5/30 (TW)	
Chambre 3 personnes (WC commun avec SdB)	45	ALIZÉ HYGRO VISION 15-60/60	-	
Chambre 3 personnes (WC séparé)	2 x 30	ALIZÉ HYGRO 15-50	ALIZÉ VISION 5/30 (TW)	
Chambre 4 personnes (WC commun avec SdB)	2 x 30	ALIZÉ HYGRO VISION 20-60/65	-	
Chambre 4 personnes (WC séparé)	2 x 45	ALIZÉ HYGRO 20-60	ALIZÉ VISION 5/30 (TW)	

(1) Chaque entrée d'air de module 45 m³/h peut être remplacée par deux entrées d'air de module 22 m³/h. Chaque entrée d'air de module 30 m³/h peut être remplacée par deux entrées d'air de module 15 m³/h.

(2) Chaque bouche **ALIZÉ HYGRO VISION** peut être remplacée par une bouche **ALIZÉ HYGRO TEMPO** de mêmes caractéristiques.

(3) Chaque bouche **ALIZÉ VISION** peut être remplacée par une bouche **ALIZÉ TEMPO** de mêmes caractéristiques.

Dans le tarif, les bouches utilisées dans l'Avis Technique **ALIZÉ HÔTEL** sont repérées par le sigle suivant : .

ALIZÉ CO2

Bouches d'extraction pour tertiaire

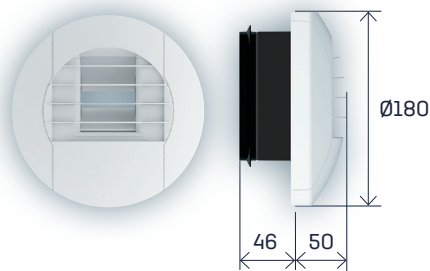

Pilotage

Via une application smartphone iOS ou Android

Modulation



Alimentation

12 V ou 230 V

Présentation

Les bouches d'extraction **ALIZÉ CO2** destinées aux locaux tertiaires assurent un débit d'extraction modulé de 10 à 100 m³/h sous 80 Pa en fonction du taux de CO₂ du local dans lequel elles sont installées.

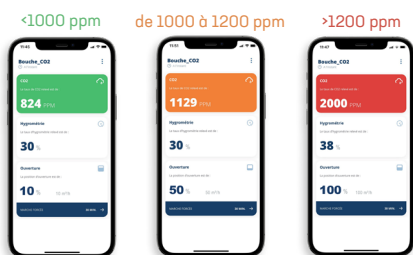

La valeur de l'hygrométrie correspond à celle relevée dans le local où se situe la bouche CO₂.

Mise en œuvre

En position murale, les bouches sont montées par simple emboîtement sur un conduit Ø 100 ou Ø 125 mm souple ou rigide. Le joint à lèvres assure le maintien et l'étanchéité.

En plafond, la mise en œuvre peut être réalisée en utilisant un manchon placo 3 griffes Ø 100 ou Ø 125 mm.

La bouche est alimentée par un câble 2 fils (2 x 1,5 mm²) à encastrer débouchant à l'arrière de la platine support (schéma ci-contre).

Après avoir retiré la grille, retirer le bornier de connexion. Passer les fils électriques par le passage de câble aménagé sur l'arrière de la platine support.

- Pour un raccordement en 230 V : dévisser le capot violet de protection du bornier, raccorder les fils d'alimentation électrique sur ce dernier et remettre le capot de protection.
- Pour un raccordement en 12 V : raccorder directement les fils d'alimentation électrique sur le bornier de connexion.

Caractéristiques techniques

Aérauliques

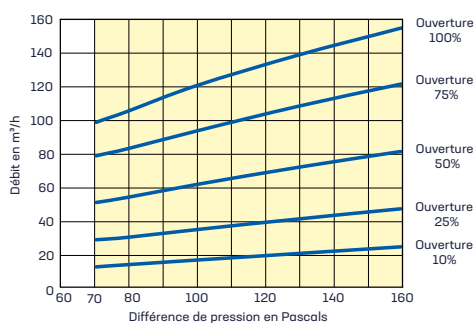

Fonctionnement

La bouche **ALIZÉ CO2** adapte son débit par palier (10, 25, 50, 75 ou 100% d'ouverture) en fonction de 3 seuils de déclenchement. A l'aide de l'application **VMC Connect** pour smartphone (iOS ou Android), il est possible de piloter, de contrôler les bouches et de relever l'hygrométrie et le taux de CO₂ du local dans lequel celles-ci sont installées. Une lecture du débit est également disponible.



Schéma pour alimentation 12 V et 230 V

Avant toute intervention sur la bouche, il est impératif de couper l'alimentation au tableau électrique.

Acoustiques

ALIZÉ CO2	Lw en dB(A)			Dn,e,w (C) dB
	100 Pa	136 Pa	160 Pa	
Alizé CO2 Ø 100	31	37	41	55
Alizé CO2 Ø 125	30	35	38	55

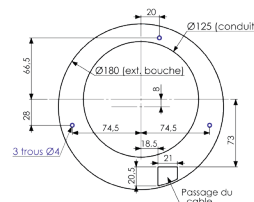
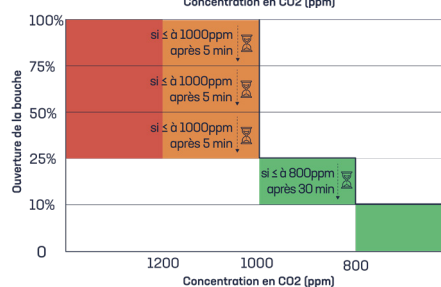
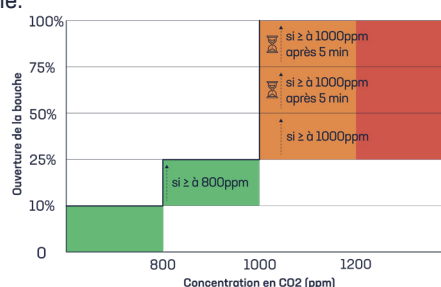
Valeurs acoustiques à 50% d'ouverture

Tarifs bouches d'extraction



12V

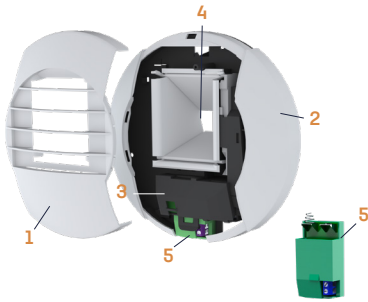

- 1 - Grille amovible
- 2 - Ensemble capot + platine support avec manchette et joint à lèvres
- 3 - Platine électronique - Capteur CO2
- 4 - Canal de passage d'air avec 2 volets
- 5 - Boîtier de connexion électrique 12 V (vert) ou 230 V (violet)

ALIZÉ CO2 12 V

Désignation	Code	Cond.	Prix/U
ALIZÉ CO2 12 V Ø 100 à joint	4000	10	297,00
ALIZÉ CO2 12 V Ø 125 à joint	4005	10	297,00

Taxe «Eco-participation» 0,22 € net HT non incluse dans le Prix



230V

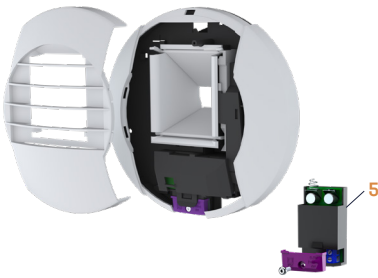

ALIZÉ CO2 230 V

Désignation	Code	Cond.	Prix/U
ALIZÉ CO2 230 V Ø 100 à joint	4001	10	314,00
ALIZÉ CO2 230 V Ø 125 à joint	4006	10	314,00

Taxe «Eco-participation» 0,22 € net HT non incluse dans le Prix



ACCESSOIRES

Bouches ALIZÉ CO2

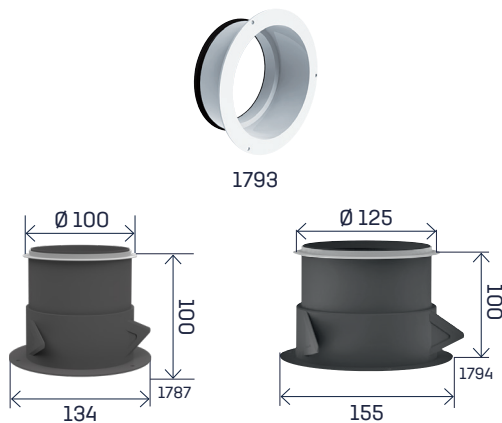

Désignation	Code	Cond.	Prix/U
Manchette plastique Ø 125, L. 50 mm	1792	75	2,00
Manchette plastique Ø 125, L. 65 mm à joint	1793	50	3,20
Manchon placo 3 griffes Ø 100, L. 100 mm (avec joint de maintien de la gaine)	1787	45	4,50
Manchon placo 3 griffes Ø 125, L. 100 mm (avec joint de maintien de la gaine)	1794	30	4,50

ALIZÉ HYGRO

Bouches d'extraction pour tertiaire

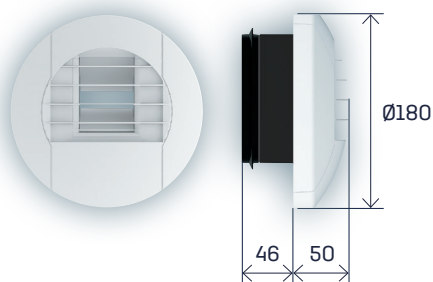

Présentation

La bouche **ALIZÉ HYGRO** assure un débit modulé suivant l'humidité relative ambiante de la pièce.

Mise en œuvre

Voir prescriptions générales de mise en œuvre [page 76](#).

Caractéristiques techniques

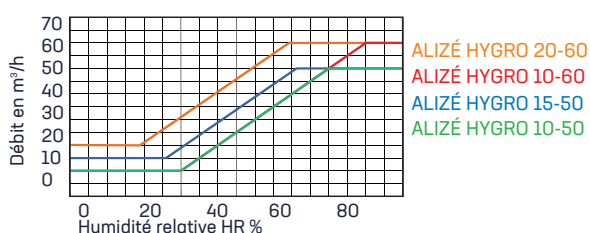

ALIZÉ HYGRO	Lw en dB(A)			Dn,e,w (C) dB
	100 Pa	136 Pa	160 Pa	
15-50 m³/h	32	36	38	56
20-60 m³/h	35	38	40	55

Les niveaux de puissance acoustique sont donnés au débit d'extraction hygrorégulé pour une humidité relative de 60%.

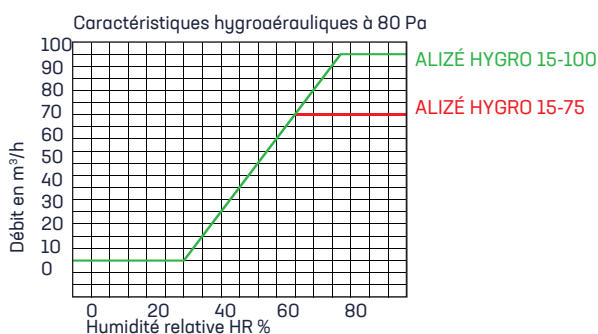



ALIZÉ HYGRO	Lw en dB(A)			Dn,e,w (C) dB
	100 Pa	136 Pa	160 Pa	
15-75 m³/h	36	40	42	53
15-100 m³/h	36	40	42	52

Les niveaux de puissance acoustique sont donnés au débit d'extraction hygrorégulé pour une humidité relative de 60%.

Tarifs bouches d'extraction



ALIZÉ Hygro

Désignation	Code	Cond.	Prix/U
ALIZÉ HYGRO 10-50 	2106	12	42,00
ALIZÉ HYGRO 10-60	2107	12	42,00
ALIZÉ HYGRO 15-50 	2111	12	42,00
ALIZÉ HYGRO 20-60 	2116	12	42,00
ALIZÉ HYGRO 10-75	2108	12	54,00
ALIZÉ HYGRO 15-75	2113	12	54,00
ALIZÉ HYGRO 15-100	2114	12	54,00

 Avis Technique ALIZÉ HÔTEL - produits certifiés 

ACCESSOIRES

Bouches ALIZÉ Hygro



1788



1789

Désignation	Code	Cond.	Prix/U
Mousse acoustique ALIZÉ HYGRO + pièce maintien	1788	60	3,10
Anneau acoustique ALIZÉ HYGRO	1789	18	6,10

La mousse et l'anneau acoustique permettent d'améliorer l'isolement acoustique Dn,e,w des bouches ALIZÉ Hygro.



1793

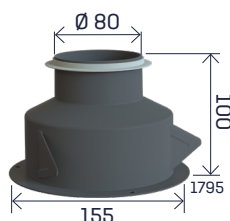
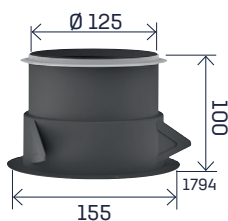

Désignation	Code	Cond.	Prix/U
Manchette plastique Ø 125, L. 50 mm	1792	75	2,00
Manchette plastique Ø 125, L. 65 mm à joint	1793	50	3,20
Manchon placo 3 griffes Ø 125, L. 100 mm (avec joint de maintien de la gaine)	1794	30	4,50
Manchon placo 3 griffes Ø 125/80, L. 100 mm (avec joint de maintien de la gaine)	1795	45	4,50
Manchon plastique traversée de dalle Ø 125, L. 275 mm (avec joint de maintien de la gaine)	1796	16	6,50
Manchon plastique traversée de dalle Ø 125/80 L. 275 mm (avec joint de maintien de la gaine)	1797	18	8,50

Mise en œuvre

Mousse acoustique : emboîter la mousse acoustique derrière la bouche sanitaire, dans la manchette, puis emboîter la pièce de maintien plastique sur la manchette.

L'anneau acoustique : constitué d'un fourreau plastique avec joint et mousse acoustique s'emboîte dans le conduit, juste derrière la bouche.

ALIZÉ HYGRO TEMPO

Bouches d'extraction pour tertiaire

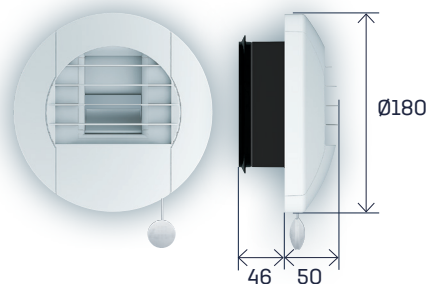

Commandes

Cordon
Détection de présence

Alimentation

Piles 1,5 V type LR6 (non fournies)
12 V ou 230 V

Temporisation

30 minutes

Alimentation minuterie	Piles (2 x 1,5 V)			12 V		230 V		
	Cordon	Bouton poussoir	Détection de présence	Bouton poussoir	Détection de présence	Bouton poussoir	Interrupteur	Détection de présence
ALIZÉ HYGRO TEMPO	✓	—	—	—	—	—	—	—
ALIZÉ HYGRO TEMPO VISION	—	—	✓	—	✓	—	—	✓

Présentation

La bouche **ALIZÉ HYGRO TEMPO** assure un débit modulé suivant l'humidité relative ambiante de la pièce et un débit complémentaire temporisé (30 minutes) dont l'ouverture est commandée par l'utilisateur. Plusieurs types de commandes et d'alimentations sont disponibles, elles sont reprises dans le tableau ci-dessus.

Mise en œuvre

En complément des prescriptions générales de mise en œuvre (voir page 58). Pour les bouches à détection de présence, en montage mural, la lentille de détection doit se situer en partie basse de la bouche. En montage plafond, la lentille doit être orientée vers le centre de la pièce. Pour les bouches à alimentation 12 VAC/DC et 230 V~, il est impératif de visser la bouche sur le mur ou le plafond en utilisant les 3 trous prévus sur la platine.

Commande à cordon :

Dans le cas d'un montage plafond, il est nécessaire d'utiliser une pièce de renvoi d'angle permettant le guidage du cordon.

Il est conseillé de visser la platine support de la bouche sur le mur ou le plafond en utilisant les 3 trous prévus sur la platine.

Alimentation à piles :

Il est conseillé de visser la bouche sur le mur en utilisant les 3 trous prévus sur la platine.

Les piles doivent être changées lorsque la bouche émet une série de 5 bips à l'ouverture du volet.



Schéma pour commande à cordon



Schéma pour alimentation piles, 12 V et 230 V

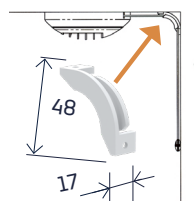

12V

Alimentation 12 V :

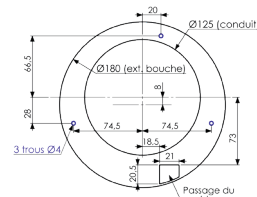
L'alimentation 12 VAC ou DC de la bouche doit s'effectuer par un câble 2 fils (2 x 1,5 mm²) à encastrier et débouchant à l'arrière de la platine support (schéma ci-dessus). Appareil électrique de classe II.



230V

Alimentation 230 V :

L'alimentation 230 V~ de la bouche doit s'effectuer par un câble 2 fils (2 x 1,5 mm²) à encastrier et débouchant à l'arrière de la platine support. Cette alimentation doit comporter un dispositif de protection adapté et repéré au tableau électrique afin de pouvoir procéder aux interventions sur la bouche. Appareil électrique de classe II.

Caractéristiques techniques

Caractéristiques hygroaérauliques à 80 Pa

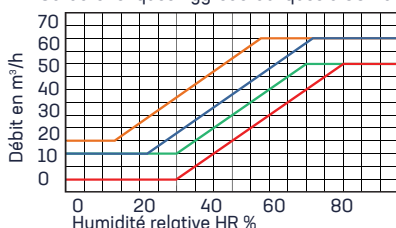

ALIZÉ HYGRO 20-60/65
ALIZÉ HYGRO 15-60/60
ALIZÉ HYGRO 15-50/50
ALIZÉ HYGRO 5-50/50

ALIZÉ HYGRO TEMPO	Lw en dB(A)			Dn,e,w (C) dB
	100 Pa	136 Pa	160 Pa	
15-50/50 m³/h	32	36	38	56
15-60/60 m³/h	35	38	40	55
20-60/65 m³/h	35	38	40	55



Les produits respectent les recommandations d'affichage des performances définies par Uniclimate.

Tarifs bouches d'extraction

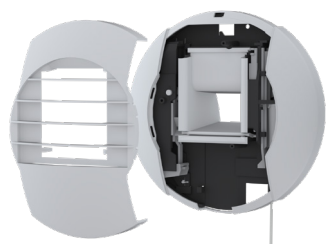

ALIZÉ Hygro Tempo à cordon

Désignation	Code	Cond.	Prix/U
ALIZÉ HYGRO TEMPO à cordon 5-50/50	3690	12	63,00
ALIZÉ HYGRO TEMPO à cordon 15-50/50	3696	12	63,00
ALIZÉ HYGRO TEMPO à cordon 15-60/60	3697	12	63,00
ALIZÉ HYGRO TEMPO à cordon 20-60/65	3699	12	63,00

Avis Technique ALIZÉ HÔTEL - produits certifiés

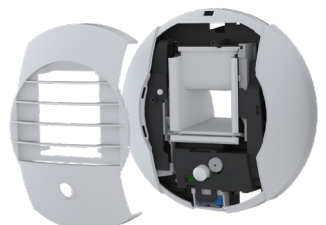

ALIZÉ Hygro Tempo Vision à piles

Désignation	Code	Cond.	Prix/U
ALIZÉ HYGRO TEMPO VISION à piles (3 V) 5-50/50	3800	12	79,00
ALIZÉ HYGRO TEMPO VISION à piles (3 V) 15-50/50	3806	12	79,00
ALIZÉ HYGRO TEMPO VISION à piles (3 V) 15-60/60	3807	12	79,00
ALIZÉ HYGRO TEMPO VISION à piles (3 V) 20-60/65	3809	12	79,00

Avis Technique ALIZÉ HÔTEL - produits certifiés

Taxe «Eco-participation» 0,22 € net HT non incluse dans le Prix



12V

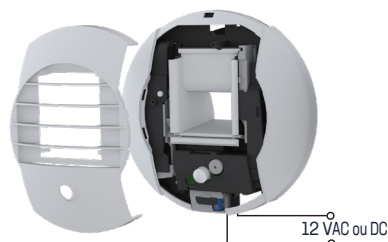

ALIZÉ Hygro Tempo Vision 12 V

Désignation	Code	Cond.	Prix/U
ALIZÉ HYGRO TEMPO VISION 12 V 5-50/50	3810	12	88,00
ALIZÉ HYGRO TEMPO VISION 12 V 15-50/50	3816	12	88,00
ALIZÉ HYGRO TEMPO VISION 12 V 15-60/60	3817	12	88,00
ALIZÉ HYGRO TEMPO VISION 12 V 20-60/65	3819	12	88,00

Avis Technique ALIZÉ HÔTEL - produits certifiés

Taxe «Eco-participation» 0,22 € net HT non incluse dans le Prix



230V

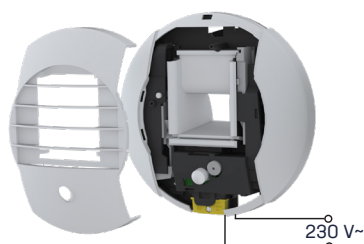

ALIZÉ Hygro Tempo Vision 230 V

Désignation	Code	Cond.	Prix/U
ALIZÉ HYGRO TEMPO VISION 230 V 5-50/50	3820	12	105,00
ALIZÉ HYGRO TEMPO VISION 230 V 15-50/50	3826	12	105,00
ALIZÉ HYGRO TEMPO VISION 230 V 15-60/60	3827	12	105,00
ALIZÉ HYGRO TEMPO VISION 230 V 20-60/65	3829	12	105,00

Avis Technique ALIZÉ HÔTEL - produits certifiés

Taxe «Eco-participation» 0,22 € net HT non incluse dans le Prix

ACCESSOIRES

Bouches ALIZÉ Hygro Tempo

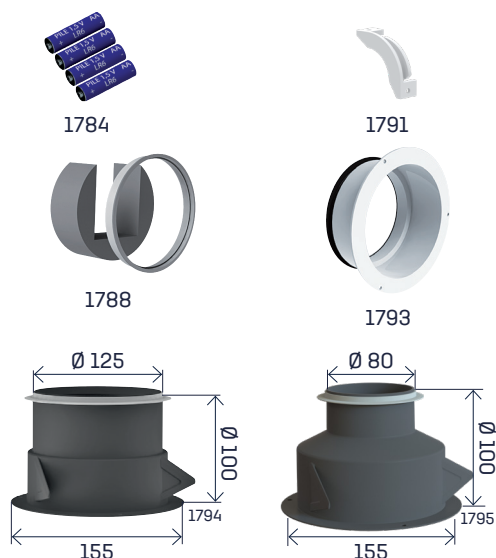

Désignation	Code	Cond.	Prix/U
Mousse acoustique ALIZÉ HYGRO + pièce maintien*	1788	60	3,10
Sachet de 4 piles 1,5 Volts LR6	1784	1	7,50
Renvoi d'angle pour bouches à cordon en plafond	1791	10	0,80
Manchette plastique Ø 125, L. 50 mm	1792	75	2,00
Manchette plastique Ø 125, L. 65 mm à joint	1793	50	3,20
Manchon placo 3 griffes Ø 125, L. 100 mm (avec joint de maintien de la gaine)	1794	30	4,50
Manchon placo 3 griffes Ø 125/80, L. 100 mm (avec joint de maintien de la gaine)	1795	45	4,50
Manchon plastique traversée de dalle Ø 125, L. 275 mm (avec joint de maintien de la gaine)	1796	16	6,50
Manchon plastique traversée de dalle Ø 125/80 L. 275 mm (avec joint de maintien de la gaine)	1797	18	8,50

*La mousse acoustique permet d'améliorer l'isolation acoustique Dn,e,w des bouches ALIZÉ HYGRO sanitaires. Mise en œuvre, voir page 87.

ALIZÉ TEMPO

Bouches d'extraction pour tertiaire

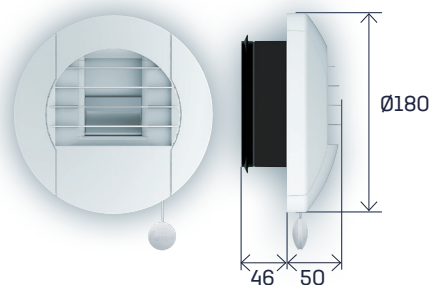

Commandes

Cordon
Détection de présence

Alimentation

Piles 1,5 V type LR6 (non fournies)
12 V ou 230 V

Temporisation

30 minutes

Alimentation minuterie	Piles (2 x 1,5 V)			12 V		230 V		
	Cordon	Bouton poussoir	Détection de présence	Bouton poussoir	Détection de présence	Bouton poussoir	Interrupteur	Détection de présence
ALIZÉ TEMPO	✓	—	—	—	—	—	—	—
ALIZÉ TEMPO VISION	—	—	✓	—	✓	—	—	✓

Présentation

La bouche **ALIZÉ TEMPO** assure un débit permanent et un débit complémentaire temporisé (30 minutes) commandé par l'utilisateur. Plusieurs types de commandes et d'alimentations sont disponibles, elles sont reprises dans le tableau ci-dessus.

Mise en œuvre

En complément des prescriptions générales de mise en œuvre (voir page 58). Pour les bouches à détection de présence, en montage mural, la lentille de détection doit se situer en partie basse de la bouche. En montage plafond, la lentille doit être orientée vers le centre de la pièce. Pour les bouches à alimentation 12 VAC/DC et 230 V~, il est impératif de visser la bouche sur le mur ou le plafond en utilisant les 3 trous prévus sur la platine.



Schéma pour commande à cordon



Schéma pour alimentation piles, 12 V et 230 V

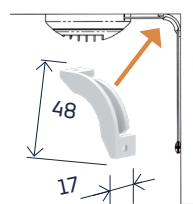

Commande à cordon :

Dans le cas d'un montage plafond, il est nécessaire d'utiliser une pièce de renvoi d'angle permettant le guidage du cordon. Il est conseillé de visser la platine support de la bouche sur le mur ou le plafond en utilisant les 3 trous prévus sur la platine.

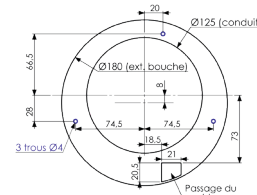

12V

Alimentation 12 V :

L'alimentation 12 VAC ou DC de la bouche doit s'effectuer par un câble 2 fils (2 x 1,5 mm²) à encastrier et débouchant à l'arrière de la platine support (schéma ci-dessus). Appareil électrique de classe II.



Alimentation à piles :

Il est conseillé de visser la bouche sur le mur en utilisant les 3 trous prévus sur la platine.

Les piles doivent être changées lorsque la bouche émet une série de 5 bips à l'ouverture du volet.



230V

Alimentation 230 V :

L'alimentation 230 V~ de la bouche doit s'effectuer par un câble 2 fils (2 x 1,5 mm²) à encastrier et débouchant à l'arrière de la platine support. Cette alimentation doit comporter un dispositif de protection adapté et repéré au tableau électrique afin de pouvoir procéder aux interventions sur la bouche. Appareil électrique de classe II.



Tarifs bouches d'extraction

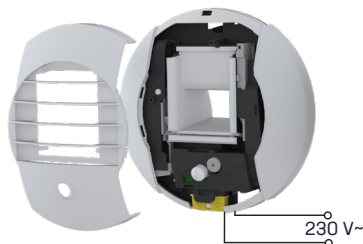
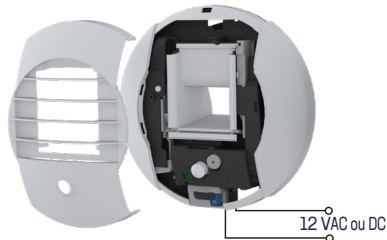
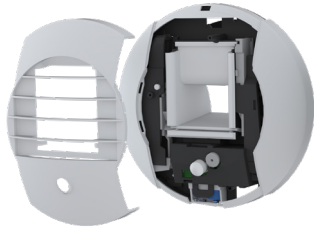

ALIZÉ Tempo à cordon

Désignation	Code	Cond.	Prix/U
ALIZÉ TEMPO à cordon 5/30	1775	12	37,00
ALIZÉ TEMPO à cordon 10/60	3754	12	41,00
ALIZÉ TEMPO à cordon 15/30	3755	12	41,00

ALIZÉ Tempo Vision à piles

Désignation	Code	Cond.	Prix/U
ALIZÉ TEMPO VISION à piles (3 V) 5/30	1777	12	53,00
ALIZÉ TEMPO VISION à piles (3 V) 10/60	3706	12	57,00
ALIZÉ TEMPO VISION à piles (3 V) 15/30	3707	12	57,00

Taxe «Eco-participation» 0,22 € net HT non incluse dans le Prix



ALIZÉ Tempo Vision 12 V

Désignation	Code	Cond.	Prix/U
ALIZÉ TEMPO VISION 12 V 5/30	1778	12	62,00
ALIZÉ TEMPO VISION 12 V 10/60	3836	12	66,00
ALIZÉ TEMPO VISION 12 V 15/30	3837	12	66,00

Taxe «Eco-participation» 0,22 € net HT non incluse dans le Prix



ALIZÉ Tempo Vision 230 V

Désignation	Code	Cond.	Prix/U
ALIZÉ TEMPO VISION 230 V 5/30	1779	12	79,00
ALIZÉ TEMPO VISION 230 V 10/60	3846	12	83,00
ALIZÉ TEMPO VISION 230 V 15/30	3847	12	83,00

Taxe «Eco-participation» 0,22 € net HT non incluse dans le Prix



ACCESSOIRES

Bouches ALIZÉ Tempo

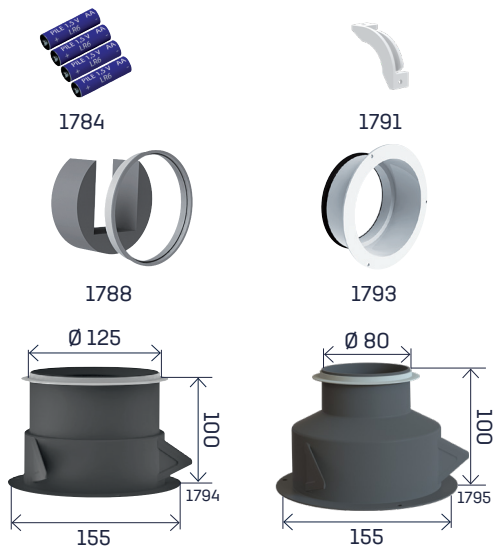

Désignation	Code	Cond.	Prix/U
Mousse acoustique ALIZÉ HYGRO + pièce maintien*	1788	60	3,10
Sachet de 4 piles 1,5 Volts LR6	1784	1	7,50
Renvoi d'angle pour bouches à cordon en plafond	1791	10	0,80
Manchette plastique Ø 125, L. 50 mm	1792	75	2,00
Manchette plastique Ø 125, L. 65 mm à joint	1793	50	3,20
Manchon placo 3 griffes Ø 125, L. 100 mm (avec joint de maintien de la gaine)	1794	30	4,50
Manchon placo 3 griffes Ø 125/80, L. 100 mm (avec joint de maintien de la gaine)	1795	45	4,50
Manchon plastique traversée de dalle Ø 125, L. 275 mm (avec joint de maintien de la gaine)	1796	16	6,50
Manchon plastique traversée de dalle Ø 125/80 L. 275 mm (avec joint de maintien de la gaine)	1797	18	8,50

*La mousse acoustique permet d'améliorer l'isolement acoustique $D_{n,e,w}$ des bouches ALIZÉ HYGRO sanitaires. Mise en œuvre, voir page 87.

ALIZÉ HYGRO ELEC AVEC ET SANS TEMPO



Bouches d'extraction pour tertiaire

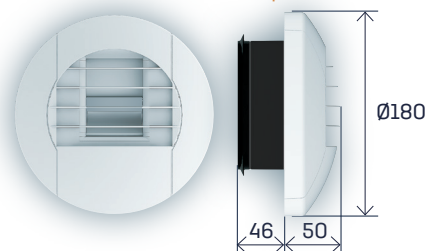

Commandes

Bouton poussoir (ouverture TEMPO ELEC)
ou interrupteur (ELEC)

Alimentation

230 V

Temporisation

Si tempo :
30 minutes

Motorisation

Vérin thermique

Alimentation minuterie	Piles (2 x 1,5 V)			12 V		230 V		
	Cordon	Bouton poussoir	Détection de présence	Bouton poussoir	Détection de présence	Bouton poussoir	Interrupteur	Détection de présence
ALIZÉ HYGRO ELEC avec tempo	—	—	—	—	—	✓	—	—
ALIZÉ HYGRO ELEC sans tempo	—	—	—	—	—	—	✓	—

Présentation

Les bouches d'extraction **ALIZÉ HYGRO ELEC** avec modulation des débits pour tertiaire assurent un débit de base hygrorégulé et un débit complémentaire (temporisé ou non) commandé par interrupteur. Alimentation 230 V.

Plusieurs types de commandes et une alimentation sont disponibles, elles sont reprises dans le tableau ci-dessus.

Mise en œuvre

En complément des prescriptions générales de mise en œuvre (voir page 80).



230V

Alimentation 230 V bouton poussoir ou interrupteur :

L'alimentation 230 V~ de la bouche doit s'effectuer par un câble 2 fils (2 x 1,5 mm²) à encaster et débouchant à l'arrière de la platine support (schéma page ci-contre). Cette alimentation doit comporter un dispositif de protection adapté et repéré au tableau électrique afin de pouvoir procéder aux interventions sur la bouche.

Appareil électrique de classe II.

Il est impératif de visser la bouche sur le mur ou le plafond en utilisant les 2 trous prévus sur la platine.

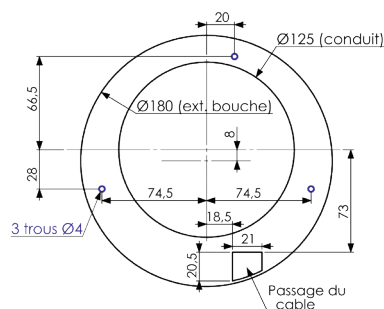

Caractéristiques techniques

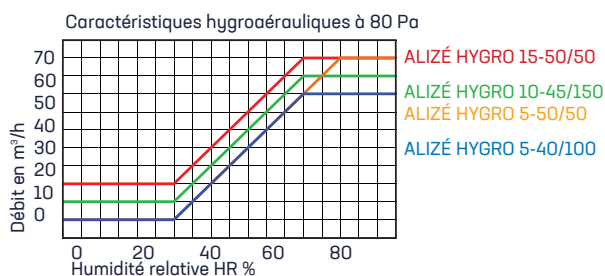

ALIZÉ HYGRO	Lw en dB(A)			Dn,e,w (C) dB
	100 Pa	136 Pa	160 Pa	
15-50/50 m³/h	32	36	38	56
5-40/100 m³/h	31	35	37	55
10-45/150 m³/h	31	35	37	55

Tarifs bouches d'extraction

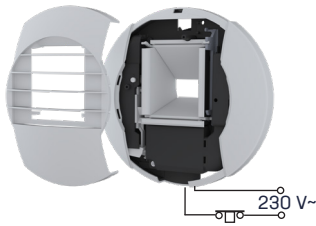

ALIZÉ Hygro Tempo Elec (vérin thermique)

Désignation	Code	Cond.	Prix/U
ALIZÉ HYGRO TEMPO ELEC (230 V) 5-50/50	3603	12	85,00
ALIZÉ HYGRO TEMPO ELEC (230 V) 15-50/50	3606	12	85,00
ALIZÉ HYGRO TEMPO ELEC (230 V) 5-40/75	3621	12	89,00
ALIZÉ HYGRO TEMPO ELEC (230 V) 5-40/100	3622	12	89,00
ALIZÉ HYGRO TEMPO ELEC (230 V) 10-45/150	3624	12	89,00

Taxe «Eco-participation» 0,22 € net HT non incluse dans le Prix

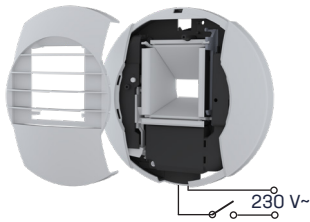

ALIZÉ Hygro Elec (vérin thermique)

Désignation	Code	Cond.	Prix/U
ALIZÉ HYGRO ELEC sans tempo (230 V) 5-50/50	3653	12	75,00
ALIZÉ HYGRO ELEC sans tempo (230 V) 15-50/50	3656	12	75,00
ALIZÉ HYGRO ELEC sans tempo (230 V) 5-40/75	3671	12	79,00
ALIZÉ HYGRO ELEC sans tempo (230 V) 5-40/100	3672	12	79,00
ALIZÉ HYGRO ELEC sans tempo (230 V) 10-45/150	3674	12	79,00

Taxe «Eco-participation» 0,22 € net HT non incluse dans le Prix



ACCESSOIRES

Bouches ALIZÉ Hygro Elec avec et sans Tempo

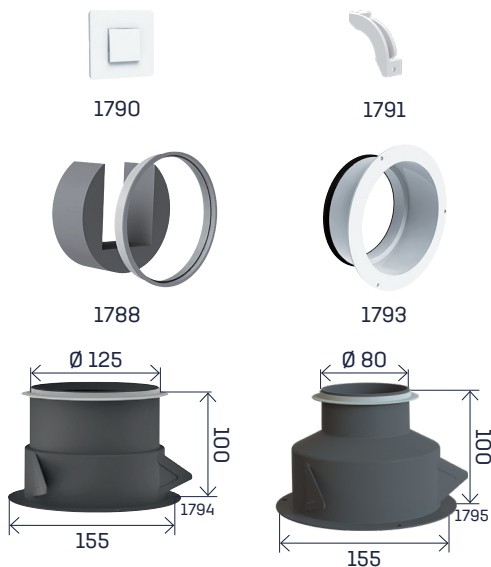

Désignation	Code	Cond.	Prix/U
Mousse acoustique ALIZÉ HYGRO + pièce maintien*	1788	60	3,10
Bouton poussoir à ouverture/fermeture cde élec (230 V ou piles)	1790	18	14,60
Renvoi d'angle pour bouches à cordon en plafond	1791	10	0,80
Manchette plastique Ø 125, L. 50 mm	1792	75	2,00
Manchette plastique Ø 125, L. 65 mm à joint	1793	50	3,20
Manchon placo 3 griffes Ø 125, L. 100 mm (avec joint de maintien de la gaine)	1794	30	4,50
Manchon placo 3 griffes Ø 125/80, L. 100 mm (avec joint de maintien de la gaine)	1795	45	4,50
Manchon plastique traversée de dalle Ø 125, L. 275 mm (avec joint de maintien de la gaine)	1796	16	6,50
Manchon plastique traversée de dalle Ø 125/80 L. 275 mm (avec joint de maintien de la gaine)	1797	18	8,50

*La mousse acoustique permet d'améliorer l'isolement acoustique Dn,e,w des bouches ALIZÉ HYGRO sanitaires.

Mise en œuvre

Mousse acoustique : emboîter la mousse acoustique derrière la bouche sanitaire, dans la manchette, puis emboîter la pièce de maintien plastique sur la manchette.

Pour les platines rénovations, voir page 90.

ALIZÉ ELEC AVEC ET SANS TEMPO

Bouches d'extraction pour tertiaire

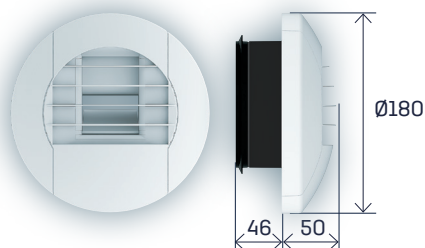

Commande

Bouton poussoir (ouverture TEMPO ELEC)
ou interrupteur (ELEC)

Alimentation

230 V

Temporisation

Si tempo :
30 minutes

Motorisation

Vérin thermique

Alimentation minuterie		Piles (2 x 1,5 V)		12 V		230 V		
Commande	Cordon	Bouton poussoir	Détection de présence	Bouton poussoir	Détection de présence	Bouton poussoir	Interrupteur	Détection de présence
ALIZÉ ELEC avec tempo	—	—	—	—	—	✓	—	—
ALIZÉ ELEC sans tempo	—	—	—	—	—	—	✓	—

Présentation

Les bouches d'extraction **ALIZÉ ELEC** avec modulation des débits pour tertiaire assurent un débit de base et un débit complémentaire (temporisé ou non) commandé par interrupteur ou bouton poussoir. Alimentation 230 V. Les types de commandes et d'alimentation disponibles sont reprises dans le tableau ci-dessus.

Mise en œuvre

En complément des prescriptions générales de mise en œuvre (voir page 76).



230V

Alimentation 230 V bouton poussoir ou interrupteur :

L'alimentation 230 V~ de la bouche doit s'effectuer par un câble 2 fils (2 x 1,5 mm²) à encastrer et débouchant à l'arrière de la platine support (schéma ci-contre). Cette alimentation doit comporter un dispositif de protection adapté et repéré au tableau électrique afin de pouvoir procéder aux interventions sur la bouche.

Appareil électrique de classe II.

Il est impératif de visser la bouche sur le mur ou le plafond en utilisant les 2 trous prévus sur la platine.

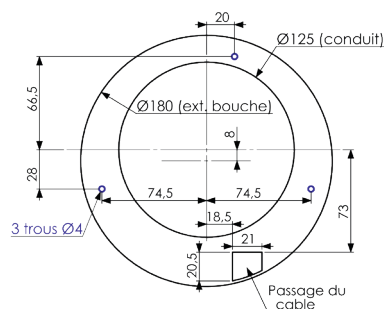

Tarifs bouches d'extraction



230V

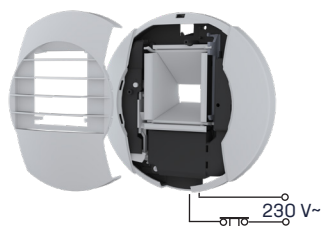

ALIZÉ Elec avec Tempo (vérin thermique)

Désignation	Code	Cond.	Prix/U
ALIZÉ ELEC (230 V) 5/30	3720	12	54,00
ALIZÉ ELEC (230 V) 10/60	3726	12	58,00
ALIZÉ ELEC (230 V) 15/30	3730	12	58,00
ALIZÉ ELEC (230 V) 30/60	3744	12	62,00

Taxe «Eco-participation» 0,22 € net HT non incluse dans le Prix



230V

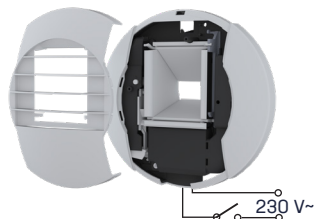

ALIZÉ Elec sans Tempo (vérin thermique)

Désignation	Code	Cond.	Prix/U
ALIZÉ ELEC sans tempo (230 V) 5/30	3760	12	44,00
ALIZÉ ELEC sans tempo (230 V) 10/60	3766	12	48,00
ALIZÉ ELEC sans tempo (230 V) 15/30	3770	12	48,00
ALIZÉ ELEC sans tempo (230 V) 30/60	3784	12	52,00

Taxe «Eco-participation» 0,22 € net HT non incluse dans le Prix



ACCESSOIRES

Bouches ALIZÉ Elec avec et sans Tempo

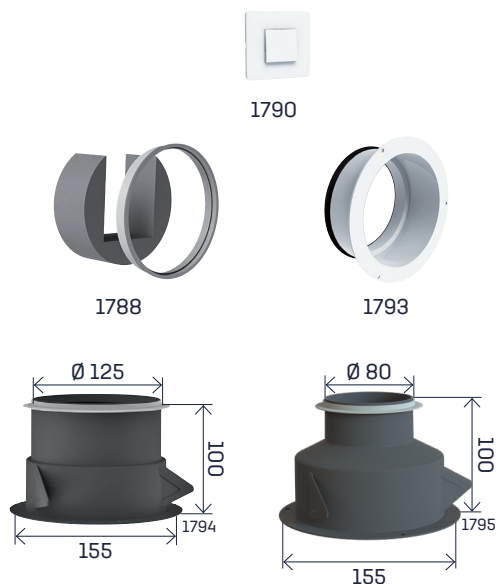

Désignation	Code	Cond.	Prix/U
Mousse acoustique ALIZÉ HYGRO + pièce maintien*	1788	60	3,10
Bouton poussoir à ouverture/fermeture cde élec (230 V ou piles)	1790	18	14,60
Manchette plastique Ø 125, L. 50 mm	1792	75	2,00
Manchette plastique Ø 125, L. 65 mm à joint	1793	50	3,20
Manchon placo 3 griffes Ø 125, L. 100 mm (avec joint de maintien de la gaine)	1794	30	4,50
Manchon placo 3 griffes Ø 125/80, L. 100 mm (avec joint de maintien de la gaine)	1795	45	4,50
Manchon plastique traversée de dalle Ø 125, L. 275 mm (avec joint de maintien de la gaine)	1796	16	6,50
Manchon plastique traversée de dalle Ø 125/80 L. 275 mm (avec joint de maintien de la gaine)	1797	18	8,50

*La mousse acoustique permet d'améliorer l'isolement acoustique $D_{n,w}$ des bouches ALIZÉ HYGRO sanitaires.

Mise en œuvre

Mousse acoustique : emboîter la mousse acoustique derrière la bouche sanitaire, dans la manchette, puis emboîter la pièce de maintien plastique sur la manchette.

Pour les platines rénovations, voir page 90.

ACCESSOIRES

Bouches ALIZÉ Hygro et Tempo



1789

Accessoires

Désignation	Code	Cond.	Prix/U
Anneau acoustique ALIZÉ HYGRO	1789	18	6,10

L'anneau acoustique permet d'améliorer l'isolement acoustique $D_{n,e,w}$ des bouches ALIZÉ Hygro et Tempo.

Mise en œuvre

L'anneau acoustique : constitué d'un fourreau plastique avec joint et mousse acoustique s'emboîte dans le conduit, juste derrière la bouche.

PLATINES RÉNOVATION

Tarifs platines rénovation

Réalisées en polystyrène blanc, les platines pleines rénovation sont destinées à obturer les orifices existants dont l'utilisation n'est plus nécessaire à la ventilation. Il existe un modèle avec étriers de fixations et un modèle à visser.

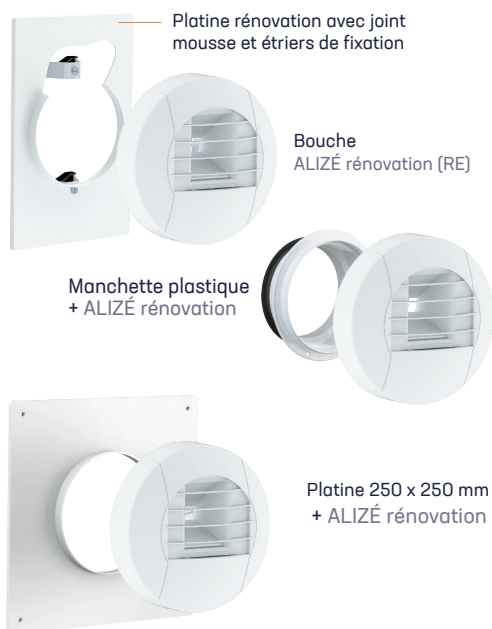

Platines rénovation et bouches Hygro et Tempo rénovation

Désignation	Code	Cond.	Prix/U
Platine rénovation 180 x 278 mm sans entretoise	1937	12	10,20
Platine rénovation 250 x 250 mm à visser (4 trous entraxe 220 mm)	1986	30	3,90
Platine rénovation 250 x 250 mm à visser avec joint (4 trous entraxe 220 mm)	1987	30	6,60

ALIZÉ HYGRO ou TEMPO rénovation : Ajouter RE après le code de la bouche

Toutes les bouches hygroréglables ou temporisées sont disponibles en version rénovation. La bouche ALIZÉ rénovation peut se monter sur les manchettes plastique Ø 99, 110, 116, 120, 125 et 160 mm (voir manchettes page 103).

Mise en œuvre

Platine rénovation : plaquer la platine contre le mur en faisant pénétrer les griffes de fixation à l'intérieur de la réservation. Bloquer les vis avec modération. L'étanchéité est assurée par un joint mousse collé sur la platine.

Platine 250 x 250 : montage sur des réservations de dimensions 100 x 100 à 200 x 200 mm par 4 vis de fixation (entraxe de fixation 220 mm).

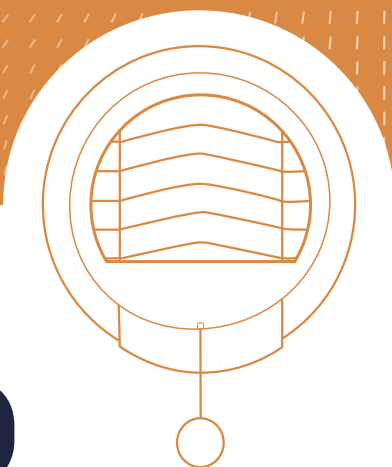

Bouches d'extraction

VMC Autoréglable

Réglementation et dimensionnement - BOUCHES AUTORÉGLABLES	p 92
Bouches d'extraction autoréglables - ALIZÉ AUTO DOUBLE DÉBIT à cordon	p 93 - 95
Accessoires - ALIZÉ AUTO DOUBLE DÉBIT	p 96
Bouches d'extraction autoréglables temporisées - ALIZÉ AUTO DOUBLE DÉBIT AVEC ET SANS TEMPO	p 97 - 99
Accessoires - ALIZÉ AUTO DOUBLE DÉBIT AVEC ET SANS TEMPO	p 100
Bouches d'extraction autoréglables - ALIZÉ AUTO SIMPLE DÉBIT	p 101 - 103
Accessoires - ALIZÉ AUTO SIMPLE DÉBIT	p 104
Platines rénovation et platines pleines rénovation	p 105

ALIZÉ 15, 30, 15/30, 20/75, 30/90, 45/105, 45/120 et 45/135 d'après certificat CERTITA n° 09.001

Certains produits de cette famille sont concernés par la directive DEEE (2002/96/CE).

Ils seront repérés par le sigle suivant :



AFFICHAGE DES PERFORMANCES

Les produits repérés par ce logo respectent les recommandations d'affichage des performances définies par Uniclîma.

AUTORÉGLABLES

Systèmes de ventilation autoréglable

Réglementation et Dimensionnement

Le dimensionnement du système doit satisfaire aux exigences de l'arrêté du 24 mars 1982 et du DTU 68.3.

• Arrêtés du 24 mars 1982 et du 28 octobre 1983 :

Ces arrêtés précisent les modalités d'application de l'article R.111.9 du code de la construction et de l'habitation, qui lui-même spécifie **les débits entrants et sortants à mettre en œuvre** de manière à renouveler suffisamment l'air des locaux. Ce renouvellement d'air peut être **réalisé de manière naturelle ou mécanique**. Ces arrêtés précisent entre autre **les débits à extraire en petite et grande vitesse** dans les pièces de service. La circulation d'air se fait des pièces principales vers les pièces de service par l'intermédiaire des passages de transit.

• DTU 68.3 :

Ce document définit les clauses spécifiques de mise en œuvre pour les travaux d'exécution des installations de ventilation.

Concernant la ventilation mécanique contrôlée (**VMC autoréglable et VMC gaz**), ce DTU précise que :

- L'ensemble des entrées d'air est caractérisé par son débit sous une différence de pression de 20 Pa (module M)

- Le débit minimum des entrées d'air par pièce principale est de 22 m³/h sous 20 Pa

Le dimensionnement des entrées d'air présente dans le même logement, complété par la perméabilité de l'enveloppe, doit permettre, sous une différence de pression égale au maximum à 20 Pascals, d'obtenir le débit maximum d'extraction.

$$\text{Si } \Delta P = 20 \text{ Pa} \quad S \geq QM - Qf$$

avec S = somme des modules M des entrées d'air
 QM = débit d'air maximum extrait du logement
 Qf = débit de fuite sous 20 Pa de l'ensemble de l'enveloppe donné dans le tableau ci-dessous.

Nombre de pièces principales		1	2	3	4	5	6	7
Valeurs de Qf (m³/h)	Immeubles collectifs	20	30	40	50	60	70	80
	Maisons individuelles	30	45	60	75	90	105	120

Exemple de dimensionnement en VMC autoréglable ($\Delta P = 20$ Pa) pour le débit total extrait maximal QM

Type de logement	Bouches d'extraction autoréglables					Débit total maxi extrait QM	Somme S des entrées d'air par pièce	
	Cuisine	SdB	WC unique	WC multiple	Salle d'eau		Séjour	Chambre
F1 (WC dans SdB)	ALIZÉ 20/75	ALIZÉ 15	-	-	-	-	90 m³/h	-
F1	ALIZÉ 20/75	ALIZÉ 15	ALIZÉ 15	ALIZÉ 15	-	105 m³/h	90 m³/h	-
F2 (WC dans SdB)	ALIZÉ 30/90	ALIZÉ 30	-	-	-	120 m³/h	60 m³/h	30 m³/h
F2	ALIZÉ 30/90	ALIZÉ 15	ALIZÉ 15	ALIZÉ 15	-	120 m³/h	60 m³/h	30 m³/h
F3	ALIZÉ 45/105	ALIZÉ 30	ALIZÉ 15	ALIZÉ 15	-	150 m³/h	60 m³/h	30 m³/h
F4	ALIZÉ 45/120	ALIZÉ 30	ALIZÉ 30	ALIZÉ 15	-	180 m³/h	45 m³/h	30 m³/h
F5	ALIZÉ 45/135	ALIZÉ 30	ALIZÉ 30	ALIZÉ 15	ALIZÉ 15	210 m³/h	45 m³/h	30 m³/h
F6 et +	ALIZÉ 45/135	ALIZÉ 30	ALIZÉ 30	ALIZÉ 15	ALIZÉ 15	210 m³/h	45 m³/h	22 m³/h

Réglementation acoustique :

• Arrêté du 30 juin 1999

Ce document définit les limites acoustiques (isolement acoustique entre locaux ou vis à vis d'un bruit extérieur DnT,A , niveau de pression acoustique Lp , niveau de puissance acoustique,...).

Les dispositions du présent arrêté sont applicables à tout bâtiment d'habitation ayant fait l'objet d'une demande de permis de construire ou d'une déclaration de travaux relative aux surélévations de bâtiments d'habitation anciens et aux additions à de tels bâtiments.

Exemples de solutions acoustiques (ESA):

Ce guide édité par le CSTB est une aide à la conception destiné à faciliter le choix des équipements d'un bâtiment d'habitation afin de respecter la NRA sans effectuer de calculs compliqués.

Les solutions présentées ont été calculées de telle sorte qu'elles conduisent à la conformité à la réglementation acoustique dans tous les cas. Elles peuvent donc être optimisées dans chaque cas particulier par d'autres moyens.

La qualité acoustique des produits (ou systèmes) est appréciée sur une échelle de classes de performance croissantes ESA1 à ESA6. **Le seuil de classe ESA4 a été choisi de telle sorte que les produits correspondants conduisent à une performance d'ouvrage juste réglementaire au regard des arrêtés du 30 juin 1999 (Réglementation acoustique).**

02



-03

Bouches d'extraction

VMC Autoréglables
Double débit à cordon



ALIZÉ AUTO DOUBLE DÉBIT

Bouches d'extraction pour système autoréglable

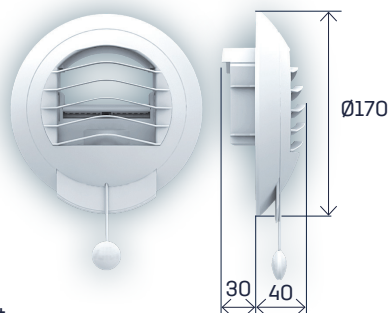

Commande

Débit maxi obtenu manuellement par action sur le cordon

Certification



Alimentation minuterie		Piles (2 x 1,5 V)			12 V		230 V		
Commande	Cordon	Bouton poussoir	Télécommande	Détection de présence	Bouton poussoir	Détection de présence	Bouton poussoir	Interrupteur	Détection de présence
ALIZÉ AUTO Double Débit	✓	—	—	—	—	—	—	—	—

Présentation

LOGEMENTS COLLECTIFS

En cuisine : les bouches **ALIZÉ AUTO** Double Débit assurent un débit d'extraction déterminé dans une plage de pression comprise entre 50 et 160 Pa et un débit d'extraction complémentaire dont l'ouverture et, sur la bouche **ALIZÉ AUTO**, la fermeture sont commandées par l'utilisateur. Un type de commande et d'alimentation est disponible, elle est reprise dans le tableau ci-dessus.

Mise en œuvre

Les bouches autoréglables se posent en position murale ou plafond :

Position mural : emboîtement sur manchette Ø125 avec joint à lèvres. Pour ALIZÉ 120/150 m³/h sur Ø99, prévoir l'entretoise (code 1941).

Position plafond : montage avec manchon placo 3 griffes, traversée de dalle Ø125 ou Ø125/80 pour les bouches sanitaires.

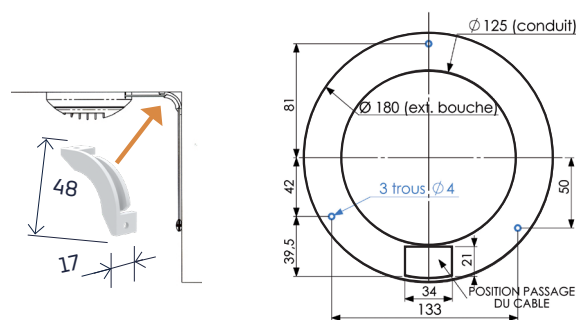

Commande à cordon :

Les bouches **ALIZÉ AUTO** Double Débit sont destinées à être installées en cuisine (sauf ALIZÉ AUTO 15/30). Dans le cas d'un montage plafond, il est nécessaire d'utiliser une pièce de renvoi d'angle permettant le guidage du cordon.

Pour un montage sur manchette Ø 99, utiliser l'entretoise (code 1941).

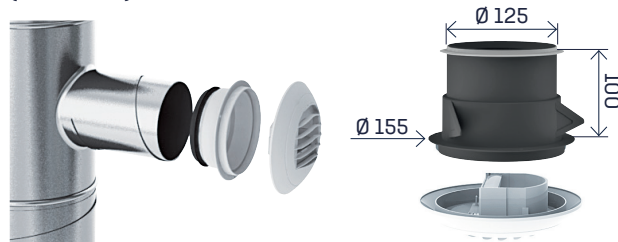

Caractéristiques techniques

Rapports d'essais CETIAT n°2714172 et 1114080

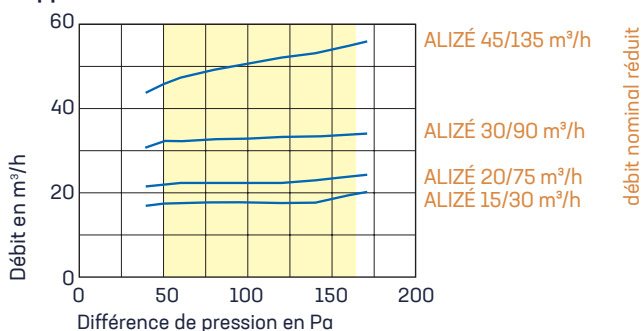

ALIZÉ AUTO	Lw en dB(A)				Dn,e,w (C) dB	
	70 Pa	100 Pa	136 Pa	160 Pa	NF VMC	Avec MIA
20/75 m³/h	23	27	34	35	55	59
30/90 m³/h	25	30	35	38	53	57
45/135 m³/h	32	34	37	39	53	57

Débites 45/105 et 45/120 : prendre les valeurs bouche 45/135
Le module d'isolation acoustique MIA s'emboîte derrière la bouche.

NF VMC Valeurs certifiées

Les produits respectent les recommandations d'affichage des performances définies par Uniclimal.

Tarifs bouches d'extraction

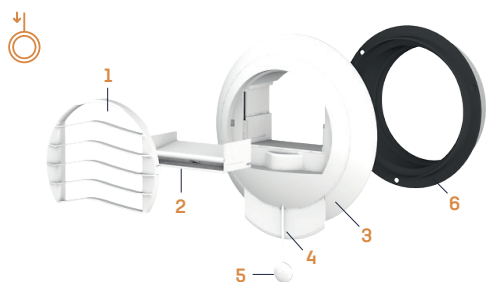

- 1 - Grille amovible
- 2 - Module de régulation
- 3 - Corps de la bouche
- 4 - Volet témoin d'ouverture
- 5 - Cordon de manœuvre du débit complémentaire
- 6 - Manchette avec joint à lèvres ou manchon placø 3 griffes



0746

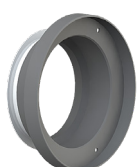

0755



0747



1998

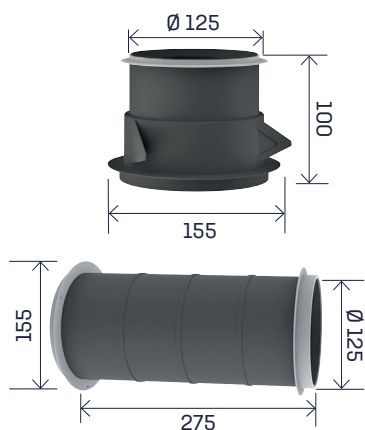

Mise en œuvre

Montage avec manchon placø: percer le plafond au diamètre nominal plus environ 5 mm. Montage en effectuant une rotation dans le sens inverse des aiguilles d'une montre. Le verrouillage s'effectue par rotation dans le sens des aiguilles d'une montre. Côté conduit, un joint permet d'assurer le maintien et l'étanchéité de la gaine. Emboîter la bouche dans le manchon placø.

Montage avec manchon de traversée de dalle: la bouche s'emboîte directement dans le manchon. Côté conduit, un joint permet d'assurer le maintien et l'étanchéité de la gaine.

ALIZÉ Auto cuisine

Désignation	Code	Cond.	Prix/U
ALIZÉ AUTO 15/30 m ³ /h sans manchette	1920	24	21,80
ALIZÉ AUTO 20/75 m ³ /h sans manchette	1921	24	21,80
ALIZÉ AUTO 30/90 m ³ /h sans manchette	1922	24	21,80
ALIZÉ AUTO 45/105 m ³ /h sans manchette	1923	24	21,80
ALIZÉ AUTO 45/120 m ³ /h sans manchette	1924	24	21,80
ALIZÉ AUTO 45/135 m ³ /h sans manchette	1925	24	21,80

Manchettes plastique

Désignation	Code	Cond.	Prix/U
Manchette Ø 99, pour bouche plastique*	0744	160	1,50
Manchette Ø 116, pour bouche plastique	0748	100	1,50
Manchette Ø 120, pour bouche plastique	0732	100	1,50
Manchette Ø 125, pour bouche plastique	0746	100	1,50
Manchette Ø 150, pour bouche plastique	1996	50	1,90
Manchette Ø 99, pour bouche plastique avec joint*	0755	100	2,50
Manchette Ø 116, pour bouche plastique avec joint	0757	75	2,50
Manchette Ø 125, pour bouche plastique avec joint	0747	80	2,50
Manchette Ø 160, pour bouche plastique avec joint	1998	50	3,30

*Entretoise à rajouter (page 96)

Manchons placø et manchons de traversée plafond

Désignation	Code	Cond.	Prix/U
Manchon placø 3 griffes Ø 125, L. 100 mm (avec joint de maintien de la gaine)	1958	30	4,50
Manchon plastique de traversée de dalle Ø 125, L. 275 mm (manchette + manchon + joint de maintien de la gaine)	1903	12	8,00

ACCESSOIRES

Bouches ALIZÉ Auto Double Débit



Mise en œuvre

Le module d'isolation acoustique **MIA** se monte par emboîtement en partie arrière de la bouche cuisine et sanitaire. Montage avec les manchettes Ø 120 et 125 mm.

Tarifs kit (ensembles bouche + manchette ou manchon)

Accessoires

Désignation	Code	Cond.	Prix/U
Module d'isolation acoustique MIA **	1928	60	6,10

** Composé d'un support polystyrène et d'une mousse de mélamine, le MIA permet d'améliorer l'isolement acoustique $D_{n,e,w}$ des bouches ALIZÉ AUTO.

Désignation	Code	Cond.	Prix/U
Renvoi d'angle pour bouches à cordon en plafond	1791	10	0,80
Entretoise pour adaptation manchette Ø 99*	1941	24	2,30
Grille Blanc pour Bouches Alizé Auto Tempo	1930	10	1,00



Double Débit Cuisine Alizé Auto + Manchette

Désignation	Code	Cond.	Prix/U
ALIZÉ AUTO 15/30 m ³ /h manchette Ø 125 mm à joint	2250	16	24,30
ALIZÉ AUTO 20/75 m ³ /h manchette Ø 125 mm à joint	2251	16	24,30
ALIZÉ AUTO 30/90 m ³ /h manchette Ø 125 mm à joint	2252	16	24,30
ALIZÉ AUTO 45/105 m ³ /h manchette Ø 125 mm à joint	2253	16	24,30
ALIZÉ AUTO 45/120 m ³ /h manchette Ø 125 mm à joint	2254	16	24,30
ALIZÉ AUTO 45/135 m ³ /h manchette Ø 125 mm à joint	2255	16	24,30

Double Débit Cuisine Alizé Auto + Manchon Placo 3 griffes

Désignation	Code	Cond.	Prix/U
ALIZÉ AUTO 15/30 m ³ /h + placo Ø 125, L. 100 mm, à joint	2800	8	26,30
ALIZÉ AUTO 20/75 m ³ /h + placo Ø 125, L. 100 mm, à joint	2801	8	26,30
ALIZÉ AUTO 30/90 m ³ /h + placo Ø 125, L. 100 mm, à joint	2802	8	26,30
ALIZÉ AUTO 45/105 m ³ /h + placo Ø 125, L. 100 mm, à joint	2803	8	26,30
ALIZÉ AUTO 45/120 m ³ /h + placo Ø 125, L. 100 mm, à joint	2804	8	26,30
ALIZÉ AUTO 45/135 m ³ /h + placo Ø 125, L. 100 mm, à joint	2805	8	26,30

Platines rénovation et bouches Hygro et Tempo rénovation

Désignation	Code	Cond.	Prix/U
Platine rénovation 180 x 278 mm sans entretoise	1937	12	10,20
Platine 180 x 278 mm pour ALIZÉ avec entretoise	1940	8	12,50
Platine rénovation 250 x 250 mm à visser (4 trous entraxe 220 mm)	1986	30	3,90
Platine rénovation 250 x 250 mm à visser avec joint (4 trous entraxe 220 mm)	1987	30	6,60
Platine d'adaptation sur manchette cadre BEAC(H) (dimensions 148 x 202 mm)	1945	25	2,80

Mise en œuvre

Platine rénovation : plaquer la platine contre le mur en faisant pénétrer les griffes de fixation à l'intérieur de la réservation. Bloquer les vis avec modération. L'étanchéité est assurée par un joint mousse collé sur la platine.

Platine d'adaptation sur manchette cadre BEAC(H) : monter la platine sur la manchette cadre de l'ancienne bouche BEACH.



02



Bouches d'extraction

VMC Autoréglables
Double débit avec ou sans tempo



ALIZÉ AUTO DOUBLE DÉBIT AVEC ET SANS TEMPO

Bouches d'extraction pour système autoréglable

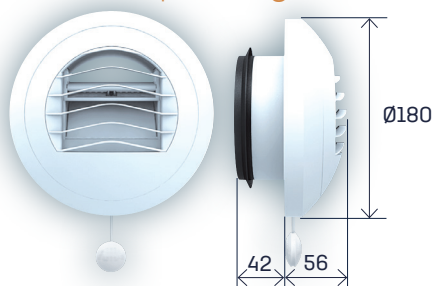
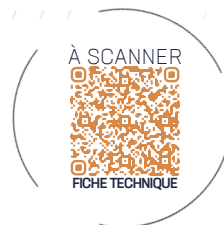

Commandes

Cordon

Bouton poussoir (ouverture TEMPO ELEC)
ou interrupteur (ELEC)
Télécommande

Alimentation

Piles 1,5 V type LR6 (non fournies)
ou 230 V

Temporisation

30 minutes

Certification



Alimentation minuterie	Piles (2 x 1,5 V)				12 V		230 V		
Commande	Cordon	Bouton poussoir	Télécommande	Détection de présence	Bouton poussoir	Détection de présence	Bouton poussoir	Interrupteur	Détection de présence
ALIZÉ AUTO TEMPO Double Débit	✓	✓	✓	—	—	—	✓	—	—
ALIZÉ AUTO sans tempo Double Débit	—	—	—	—	—	—	—	✓	—

Présentation

Les bouches **ALIZÉ AUTO** Double Débit sont destinées à être installées en cuisine et assurent un débit d'extraction déterminé dans une plage de pression comprise entre 50 et 160 Pa. Plusieurs types de commandes et d'alimentations sont disponibles, elles sont reprises dans le tableau ci-dessus.

Mise en œuvre



Commande à cordon :

Dans le cas d'un montage plafond, il est nécessaire d'utiliser une pièce de renvoi d'angle permettant le guidage du cordon. Il est conseillé de visser la platine support de la bouche sur le mur ou le plafond en utilisant les 3 trous prévus sur la platine.



Alimentation à piles commande par bouton poussoir :

La bouche est compatible avec un bouton poussoir à fermeture (câble 2 fils, 2 x 0,75 mm² maxi, à encastrer à l'arrière de la platine). Connexion sur le bornier.



Alimentation à piles avec télécommande :

Alizé BLUE : bouche équipée d'une carte électronique spécifique à appairer avec la télécommande sans fil (maintenir appui sur bouton, insérer les piles, relâcher).

Les piles doivent être changées lorsque la bouche émet une série de 5 bips à l'ouverture du volet.



Schéma pour commande à cordon



Schéma pour alimentation piles et 230 V

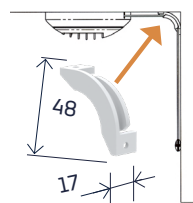

230 V

Alimentation 230 V bouton poussoir ou interrupteur :

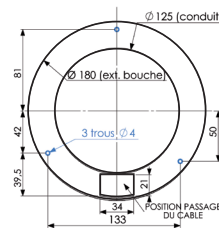
L'alimentation 230 V~ de la bouche doit s'effectuer par un câble 2 fils (2 x 1,5 mm²) à encastrer et débouchant à l'arrière de la platine support (schéma ci-dessus). Cette alimentation doit comporter un dispositif de protection adapté et repéré au tableau électrique afin de pouvoir procéder aux interventions sur la bouche. Appareil électrique de classe II.

Il est impératif de visser la bouche sur le mur ou le plafond en utilisant les 3 trous prévus sur la platine.



Caractéristiques techniques

Rapports d'essais CETIAT n°1114119

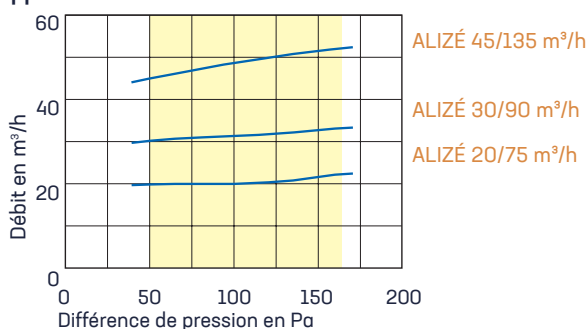

débit nominal réduit

ALIZÉ AUTO	Lw en dB(A)				Dn,e,w (C) dB
	70 Pa	100 Pa	136 Pa	160 Pa	
20/75 m ³ /h	24	29	33	36	55
30/90 m ³ /h	25	29	35	37	53
45/135 m ³ /h	31	34	38	39	53

Débits 45/105 et 45/120 : prendre les valeurs bouche 45/135

NF Valeurs certifiées



Les produits respectent les recommandations d'affichage des performances définies par Uniclimate.

Tarifs bouches d'extraction

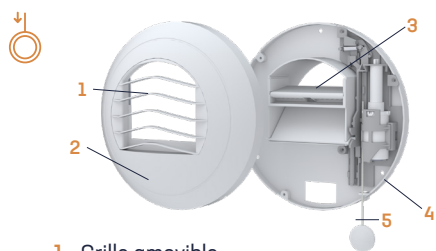

- 1 - Grille amovible
- 2 - Corps de la bouche
- 3 - Module de régulation
- 4 - Platine support avec manchette et joint à lèvres
- 5 - Cordon de manœuvre du débit complémentaire

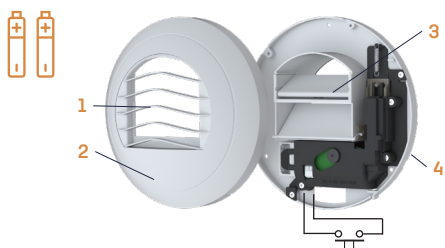

Nouveauté !

*Télécommande et support fournis

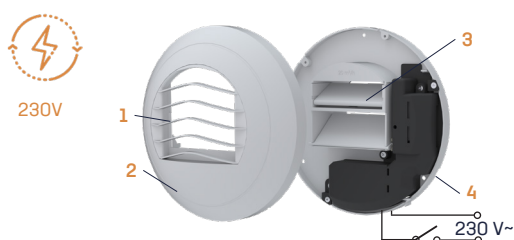
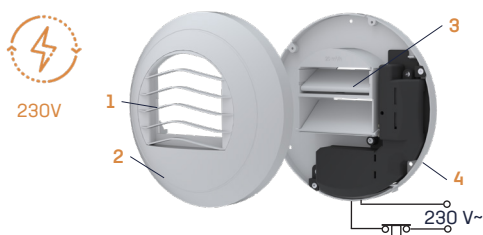

ALIZÉ Auto Tempo Double Débit à cordon

Désignation	Code	Cond.	Prix/U
ALIZÉ AUTO TEMPO 20/75 m ³ /h à cordon	2041	12	47,00
ALIZÉ AUTO TEMPO 30/90 m ³ /h à cordon	2042	12	47,00
ALIZÉ AUTO TEMPO 45/105 m ³ /h à cordon	2043	12	47,00
ALIZÉ AUTO TEMPO 45/120 m ³ /h à cordon	2044	12	47,00
ALIZÉ AUTO TEMPO 45/135 m ³ /h à cordon	2045	12	47,00

ALIZÉ Auto Tempo Double Débit à piles

Désignation	Code	Cond.	Prix/U
ALIZÉ AUTO TEMPO 20/75 m ³ /h à piles (3 Volts)	2061	12	55,00
ALIZÉ AUTO TEMPO 30/90 m ³ /h à piles (3 Volts)	2062	12	55,00
ALIZÉ AUTO TEMPO 45/105 m ³ /h à piles (3 Volts)	2063	12	55,00
ALIZÉ AUTO TEMPO 45/120 m ³ /h à piles (3 Volts)	2064	12	55,00
ALIZÉ AUTO TEMPO 45/135 m ³ /h à piles (3 Volts)	2065	12	55,00

Taxe «Eco-participation» 0,22 € net HT non incluse dans le Prix



ALIZÉ BLUE Auto Tempo Double Débit à piles avec télécommande

Désignation	Code	Cond.	Prix/U
ALIZÉ BLUE AUTO TEMPO 20/75 m ³ /h à piles (3 Volts)*	2081	12	125,00
ALIZÉ BLUE AUTO TEMPO 30/90 m ³ /h à piles (3 Volts)*	2082	12	125,00
ALIZÉ BLUE AUTO TEMPO 45/105 m ³ /h à piles (3 Volts)*	2083	12	125,00
ALIZÉ BLUE AUTO TEMPO 45/120 m ³ /h à piles (3 Volts)*	2084	12	125,00
ALIZÉ BLUE AUTO TEMPO 45/135 m ³ /h à piles (3 Volts)*	2085	12	125,00

Taxe «Eco-participation» 0,22 € net HT non incluse dans le Prix



ALIZÉ Auto Tempo Double Débit élec (vérin thermique)

Désignation	Code	Cond.	Prix/U
ALIZÉ AUTO TEMPO 20/75 m ³ /h élec (230 Volts)	2051	12	64,00
ALIZÉ AUTO TEMPO 30/90 m ³ /h élec (230 Volts)	2052	12	64,00
ALIZÉ AUTO TEMPO 45/105 m ³ /h élec (230 Volts)	2053	12	64,00
ALIZÉ AUTO TEMPO 45/120 m ³ /h élec (230 Volts)	2054	12	64,00
ALIZÉ AUTO TEMPO 45/135 m ³ /h élec (230 Volts)	2055	12	64,00

Taxe «Eco-participation» 0,22 € net HT non incluse dans le Prix



Avec contacteur de fin de course FC (+ value)	FC*		14,00
---	-----	--	-------

* Ajouter FC après le code ALIZÉ Auto Tempo Double Débit élec

ALIZÉ Auto sans tempo Double Débit élec (vérin thermique)

Désignation	Code	Cond.	Prix/U
ALIZÉ AUTO sans tempo 20/75 m ³ /h élec (230 Volts)	2071	12	54,00
ALIZÉ AUTO sans tempo 30/90 m ³ /h élec (230 Volts)	2072	12	54,00
ALIZÉ AUTO sans tempo 45/105 m ³ /h élec (230 Volts)	2073	12	54,00
ALIZÉ AUTO sans tempo 45/120 m ³ /h élec (230 Volts)	2074	12	54,00
ALIZÉ AUTO sans tempo 45/135 m ³ /h élec (230 Volts)	2075	12	54,00

Taxe «Eco-participation» 0,22 € net HT non incluse dans le Prix



ACCESSOIRES

Bouches ALIZÉ Auto Tempo Double Débit



1784

1748



1790

1791

Accessoires

Désignation	Code	Cond.	Prix/U
Sachet de 4 piles 1,5 Volts LR6	1784	1	7,50
Télécommande pour ALIZÉ BLUE	1748	1	49,00
Taxe «Eco-participation» 0,12 € net HT non incluse dans le Prix			
Bouton poussoir à ouverture/fermeture cde élec (230 V ou piles)	1790	18	14,60
Renvoi d'angle pour bouches à cordon en plafond	1791	10	0,80
Grille Blanc pour Bouches Alizé Auto Tempo	1930	10	1,00

Manchons pour montage plafond et manchettes plastique

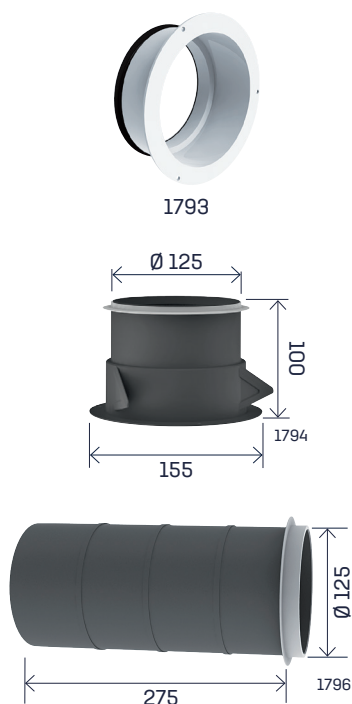

1793

Ø 125

100

1794

155

Ø 125

1796

275

Désignation	Code	Cond.	Prix/U
Manchette plastique Ø 125, L. 50 mm	1792	75	2,00
Manchette plastique Ø 125, L. 65 mm à joint	1793	50	3,20
Manchon placo 3 griffes Ø 125, L. 100 mm (avec joint de maintien de la gaine)	1794	30	4,50
Manchon plastique traversée de dalle Ø 125, L. 275 mm (avec joint de maintien de la gaine)	1796	16	6,50

Mise en œuvre

Montage avec manchon placo : percer le plafond au diamètre nominal plus environ 5 mm. Montage en effectuant une rotation dans le sens inverse des aiguilles d'une montre. Le verrouillage s'effectue par rotation dans le sens des aiguilles d'une montre. Côté conduit, un joint permet d'assurer le maintien et l'étanchéité de la gaine. Emboîter la bouche dans le manchon placo.

Montage avec manchon de traversée de dalle : la bouche s'emboîte directement dans le manchon. Côté conduit, un joint permet d'assurer le maintien et l'étanchéité de la gaine.

02

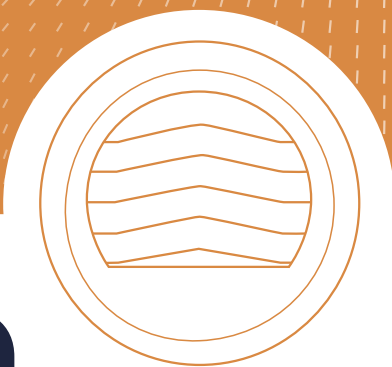

-03

Bouches d'extraction

VMC Autoréglables
Simple débit



ALIZÉ AUTO SIMPLE DÉBIT

Bouches d'extraction pour système autoréglable

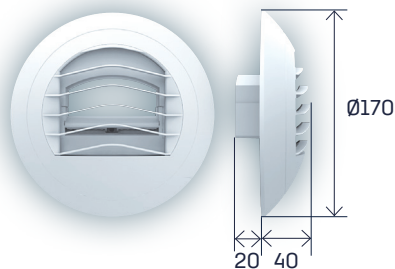

Certification



Présentation

LOGEMENTS COLLECTIFS

La bouche **ALIZÉ AUTO** simple débit assure un débit d'extraction déterminé dans une plage de pression comprise entre 50 et 160 Pa. Elle est installée en logements collectifs dans les sanitaires ou dans les locaux tertiaires.

Mise en œuvre

Les bouches **ALIZÉ AUTO** simple débit sont destinées à être installées en sanitaires des logements collectifs (15 et 30 m³/h) et locaux tertiaires.

Quel que soit le modèle de bouche autoréglable, le montage peut s'effectuer en position murale ou plafond en respectant les prescriptions suivantes :

En position murale, les bouches sont montées par simple emboîtement sur une manchette Ø 125 fixée préalablement sur le conduit. Le joint à lèvres assure le maintien et l'étanchéité. Pour un montage des ALIZÉ 120 et 150 m³/h sur manchette Ø 99, utiliser l'entretoise (code 1941).

En plafond, la mise en œuvre peut être réalisée en utilisant un manchon placo 3 griffes ou un manchon de traversée de dalle Ø 125 mm, ou, pour les bouches sanitaires Ø 125/80 mm.



Caractéristiques techniques

Rapports d'essais CETIAT n°2714172

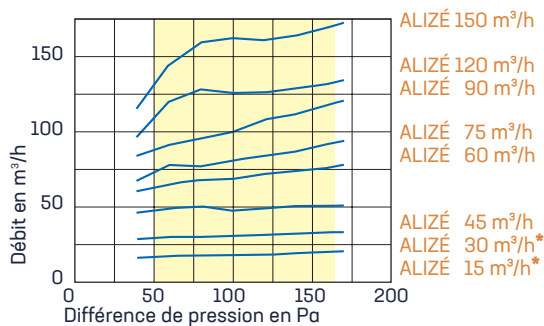

* Courbes issues du rapport d'essai

ALIZÉ AUTO	Lw en dB(A)				Dn,e,w (C) dB	
	70 Pa	100 Pa	136 Pa	160 Pa	NF VMC	Avec MIA
15 m³/h	23	27	32	35	61	64
30 m³/h	25	30	35	38	56	60

NF VMC Valeurs certifiées

Tarifs bouches d'extraction

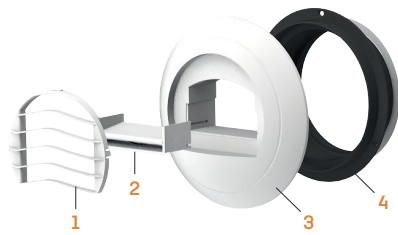

- 1 - Grille amovible
- 2 - Module de régulation
- 3 - Corps de la bouche
- 4 - Manchette avec joint à lèvres ou manchon placo 3 griffes

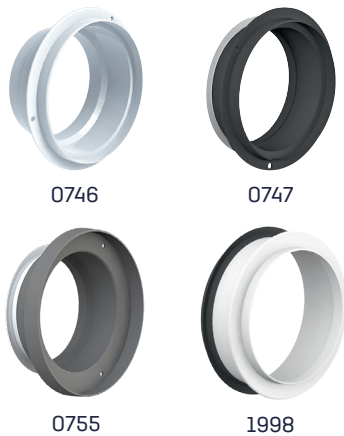

Pour un montage des bouches ALIZÉ AUTO 120 et 150 sur manchette Ø 99, prévoir l'entretoise pour adaptation sur manchette Ø 99 [code 1941].

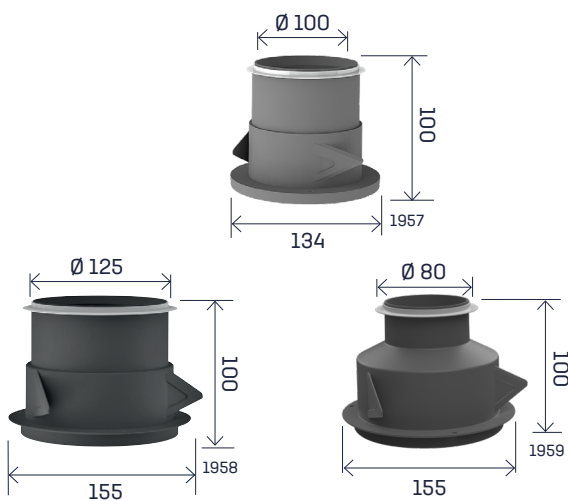

Mise en œuvre

Montage avec manchon placo : percer le plafond au diamètre nominal plus environ 5 mm. Montage en effectuant une rotation dans le sens inverse des aiguilles d'une montre. Le verrouillage s'effectue par rotation dans le sens des aiguilles d'une montre. Côté conduit, un joint permet d'assurer le maintien et l'étanchéité de la gaine. Emboîter la bouche sur le manchon placo.

Montage avec manchon de traversée de dalle : la bouche s'emboîte directement sur le manchon. Côté conduit, un joint permet d'assurer le maintien et l'étanchéité de la gaine.

ALIZÉ Auto Simple Débit

Désignation	Code	Cond.	Prix/U
ALIZÉ AUTO 15 m³/h sans manchette	1910	24	11,40
ALIZÉ AUTO 30 m³/h sans manchette	1911	24	11,40
* ALIZÉ AUTO 45 m³/h sans manchette	1912	24	11,40
* ALIZÉ AUTO 60 m³/h sans manchette	1913	24	11,40
* ALIZÉ AUTO 75 m³/h sans manchette	1914	24	11,40
* ALIZÉ AUTO 90 m³/h sans manchette	1915	24	11,40
* ALIZÉ AUTO 120 m³/h sans manchette	1916	24	16,50
* ALIZÉ AUTO 150 m³/h sans manchette	1917	24	16,50

* Bouches non certifiées

Manchettes plastique

Désignation	Code	Cond.	Prix/U
Manchette Ø 99, pour bouche plastique	0744	160	1,50
Manchette Ø 110, pour bouche plastique	0740	160	1,50
Manchette Ø 116, pour bouche plastique	0748	100	1,50
Manchette Ø 120, pour bouche plastique	0732	100	1,50
Manchette Ø 125, pour bouche plastique	0746	100	1,50
Manchette Ø 150, pour bouche plastique	1996	50	1,90
Manchette Ø 99, pour bouche plastique avec joint	0755	100	2,50
Manchette Ø 116, pour bouche plastique avec joint	0757	75	2,50
Manchette Ø 125, pour bouche plastique avec joint	0747	80	2,50
Manchette Ø 160, pour bouche plastique avec joint	1998	50	3,30

Manchettes entretoises pour montage bouches ALIZÉ 15 et 30 m³/h sur Ø 80

Manchette entretoise Ø 80	1991	26	2,40
Manchette entretoise Ø 80 avec joint	1992	26	3,20

Manchons placo et manchons de traversée plafond

Désignation	Code	Cond.	Prix/U
Manchon placo 3 griffes Ø 100, L. 100 mm (pour bouches ALIZÉ 15 à 90 m³/h)	1957	34	4,50
Manchon placo 3 griffes Ø 125, L. 100 mm (avec joint de maintien de la gaine)	1958	30	4,50
Manchon placo 3 griffes Ø 125/80, L. 100 mm (avec joint de maintien de la gaine)	1959	45	4,50
Manchon plastique de traversée de dalle Ø 125, L. 275 mm (manchette + manchon + joint de maintien de la gaine)	1903	12	8,00
Manchon plastique traversée de dalle Ø 125/80, L. 275 mm (avec joint de maintien de la gaine)	1904	18	8,90

ACCESSOIRES

Bouches ALIZÉ Auto Simple Débit

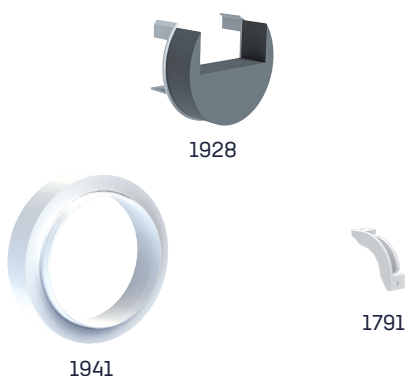

Accessoires

Désignation	Code	Cond.	Prix/U
Module d'isolation acoustique MIA*	1928	60	6,10

*Composé d'un support polystyrène et d'une mousse de mélamine, le MIA permet d'améliorer l'isolement acoustique $D_{n,e,w}$ des bouches ALIZÉ AUTO.

Désignation	Code	Cond.	Prix/U
Renvoi d'angle pour bouches à cordon en plafond	1791	10	0,80
Entretoise pour adaptation manchette Ø 99	1941	24	2,30
Grille Blanc pour Bouches Alizé Auto Tempo	1930	10	1,00

Mise en œuvre

Le module d'isolation acoustique **MIA** se monte par emboîtement en partie arrière de la bouche cuisine et sanitaire. Montage avec les manchettes Ø 120 et 125 mm.

Tarifs kit (ensembles bouche + manchette)

Bouches d'extraction Alizé Auto + Manchette

Désignation	Code	Cond.	Prix/U
ALIZÉ AUTO 15 m ³ /h + manchette Ø 99 mm à joint	2850	16	13,90
ALIZÉ AUTO 30 m ³ /h + manchette Ø 99 mm à joint	2851	16	13,90
ALIZÉ AUTO 45 m ³ /h + manchette Ø 99 mm à joint	2852	16	13,90
ALIZÉ AUTO 60 m ³ /h + manchette Ø 99 mm à joint	2853	16	13,90
ALIZÉ AUTO 75 m ³ /h + manchette Ø 99 mm à joint	2854	16	13,90
ALIZÉ AUTO 90 m ³ /h + manchette Ø 99 mm à joint	2855	16	13,90
ALIZÉ AUTO 15 m ³ /h + manchette Ø 125 mm à joint	2260	16	13,90
ALIZÉ AUTO 30 m ³ /h + manchette Ø 125 mm à joint	2261	16	13,90
ALIZÉ AUTO 45 m ³ /h + manchette Ø 125 mm à joint	2262	16	13,90
ALIZÉ AUTO 60 m ³ /h + manchette Ø 125 mm à joint	2263	16	13,90
ALIZÉ AUTO 75 m ³ /h + manchette Ø 125 mm à joint	2264	16	13,90
ALIZÉ AUTO 90 m ³ /h + manchette Ø 125 mm à joint	2265	16	13,90
ALIZÉ AUTO 120 m ³ /h + manchette Ø 125 mm à joint	2266	16	19,00
ALIZÉ AUTO 150 m ³ /h + manchette Ø 125 mm à joint	2267	16	19,00

Bouches d'extraction Alizé Auto + Manchon Placo

Désignation	Code	Cond.	Prix/U
ALIZÉ AUTO 15 m ³ /h + placø 3 griffes Ø 100, L. 100 mm, à joint	2830	8	15,90
ALIZÉ AUTO 30 m ³ /h + placø 3 griffes Ø 100, L. 100 mm, à joint	2831	8	15,90
ALIZÉ AUTO 45 m ³ /h + placø 3 griffes Ø 100, L. 100 mm, à joint	2832	8	15,90
ALIZÉ AUTO 60 m ³ /h + placø 3 griffes Ø 100, L. 100 mm, à joint	2833	8	15,90
ALIZÉ AUTO 75 m ³ /h + placø 3 griffes Ø 100, L. 100 mm, à joint	2834	8	15,90
ALIZÉ AUTO 90 m ³ /h + placø 3 griffes Ø 100, L. 100 mm, à joint	2835	8	15,90
ALIZÉ AUTO 15 m ³ /h + placø 3 griffes Ø 125, L. 100 mm, à joint	2810	8	15,90
ALIZÉ AUTO 30 m ³ /h + placø 3 griffes Ø 125, L. 100 mm, à joint	2811	8	15,90
ALIZÉ AUTO 45 m ³ /h + placø 3 griffes Ø 125, L. 100 mm, à joint	2812	8	15,90
ALIZÉ AUTO 60 m ³ /h + placø 3 griffes Ø 125, L. 100 mm, à joint	2813	8	15,90
ALIZÉ AUTO 75 m ³ /h + placø 3 griffes Ø 125, L. 100 mm, à joint	2814	8	15,90
ALIZÉ AUTO 90 m ³ /h + placø 3 griffes Ø 125, L. 100 mm, à joint	2815	8	15,90
ALIZÉ AUTO 120 m ³ /h + placø 3 griffes Ø 125, L. 100 mm, à joint	2816	8	21,00
ALIZÉ AUTO 150 m ³ /h + placø 3 griffes Ø 125, L. 100 mm, à joint	2817	8	21,00

ALIZÉ RÉNOVATION 15 et 30 m³/h avec étriers

Tarifs bouches rénovation avec étriers

La bouche rénovation 15 et 30 m³/h équipée de 2 étriers **3** de largeur 75 mm s'installe une fois les travaux terminés sur des réservations rectangulaires de dimensions (l x h) 80 x 170 à 110 x 245 mm. Pour des dimensions supérieures à 110 mm de large, il est nécessaire de prévoir des étriers de fixation **3** plus grands (à préciser à la commande). - plus-value de 0,60 € par étrier.

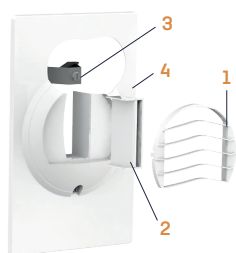

- 1 - Grille amovible déclinable en plusieurs couleurs
- 2 - Module de régulation
- 3 - Etriers de fixation
- 4 - Platine rénovation avec joint mousse

Alizé rénovation 15 et 30 m³/h avec étriers

Désignation	Code	Cond.	Prix/U
ALIZÉ rénovation 15 m ³ /h 177 x 278 mm	1967	12	20,00
ALIZÉ rénovation 30 m ³ /h 177 x 278 mm	1968	12	20,00

Les bouches ALIZÉ RÉNOVATION 15 et 30 m³/h sont proposées avec un module autoréglable intégré placé en position verticale.

Mise en œuvre

Plaquer la platine contre le mur en faisant pénétrer les griffes de fixation à l'intérieur de la réservation. Bloquer les vis avec modération. L'étanchéité est assurée par un joint mousse collé sur la platine.

PLATINES RÉNOVATION

Tarifs Platines rénovation avec étriers

Les platines RÉNOVATION avec étriers sont prévues pour une installation des bouches ALIZÉ sur des réservations rectangulaires (en remplacement des grilles de ventilation naturelle existantes par exemple).

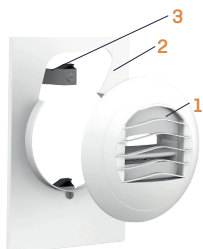

- 1 - Bouche ALIZÉ AUTO
- 2 - Platine rénovation avec joint mousse
- 3 - Etriers de fixation
- 4 - Entretoise (code 1941)



La platine rénovation équipée de 2 étriers **3** de largeur 75 mm s'installe une fois les travaux terminés sur des réservations rectangulaires de dimensions (l x h) 80 x 170 à 110 x 245 mm.

Pour des dimensions supérieures à 110 mm de large, il est nécessaire de prévoir des étriers de fixation **3** plus grands (à préciser à la commande). - plus-value de 0,60 € par étrier -

Platines rénovation avec étriers pour bouches Alizé Auto

Désignation	Code	Cond.	Prix/U
Platine 180 x 278 mm pour ALIZÉ sans entretoise	1937	12	10,20
Platine 180 x 278 mm pour ALIZÉ avec entretoise	1940	8	12,50

Pour un montage sur des cadres de dimensions inférieures à 90 mm de large, il est nécessaire de monter la bouche ALIZÉ sur une entretoise **4** (voir page 96).

Pour un montage sur des cadres de dimensions supérieures à 90 mm de large, l'entretoise peut être supprimée.

Mise en œuvre

Plaquer la platine contre le mur en faisant pénétrer les griffes de fixation à l'intérieur de la réservation. Bloquer les vis avec modération. L'étanchéité est assurée par un joint mousse collé sur la platine. La bouche ALIZÉ ou l'ensemble bouche + entretoise s'emboîte sur la platine.

Tarifs Platines rénovation à visser

La platine rénovation 250 x 250 mm se monte sur des réservations de dimensions 100 x 100 à 200 x 200 mm par 4 vis de fixation (entraxe de fixation 220 mm).

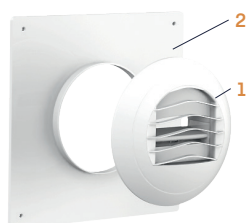

- 1 - Bouche ALIZÉ AUTO
- 2 - Platine rénovation

Platines rénovation à visser pour bouches Alizé Auto

Désignation	Code	Cond.	Prix/U
Platine 250 x 250 mm à visser (4 trous entraxe 220 mm)	1986	30	3,90
Platine 250 x 250 mm à visser avec joint (4 trous)	1987	30	6,60

PLATINES PLEINES RÉNOVATION

Réalisées en polystyrène blanc, les platines pleines rénovation sont destinées à obturer les orifices existants dont l'utilisation n'est plus nécessaire à la ventilation. Il existe un modèle avec étriers de fixations et un modèle à visser.

Tarifs Platines pleines rénovation avec Étriers

La platine pleine rénovation équipée de 2 étriers **2** de largeur 75 mm s'installe sur des réservations rectangulaires de dimensions (l x h) 80 x 170 à 110 x 245 mm. Pour des dimensions supérieures à 110 mm de large, il est nécessaire de prévoir des étriers de fixation **3** plus grands (à préciser à la commande). - plus-value de 0,60 € par étrier.

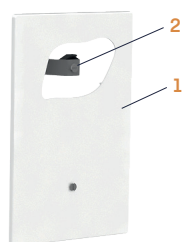

- 1 - Platine rénovation avec joint mousse
- 2 - Etriers de fixation

Platines pleines rénovation avec Étriers

Désignation	Code	Cond.	Prix/U
Platine pleine rénovation 130 x 250 mm	1938	24	10,20
Platine pleine rénovation 155 x 250 mm	1939	24	10,20
Platine pleine rénovation 180 x 278 mm	1946	12	10,20
Platine pleine rénovation 180 x 278 mm étriers L. 145 mm	1947	12	12,00

Mise en œuvre

Plaquer la platine contre le mur en faisant pénétrer les griffes de fixation à l'intérieur de la réservation. Bloquer les vis avec modération. L'étanchéité est assurée par un joint mousse collé sur la platine.

Tarifs Platines pleines rénovation à visser

La platine rénovation 250 x 250 mm se monte sur des réservations de dimensions 100 x 100 à 200 x 200 mm par 4 vis de fixation (entraxe de fixation 220 mm).



Platines pleines rénovation à visser

Désignation	Code	Cond.	Prix/U
Platine pleine rénovation 250 x 250 mm à visser	1985	90	3,90
Platine pleine rénovation 250 x 250 mm à visser à joint	1984	50	6,60

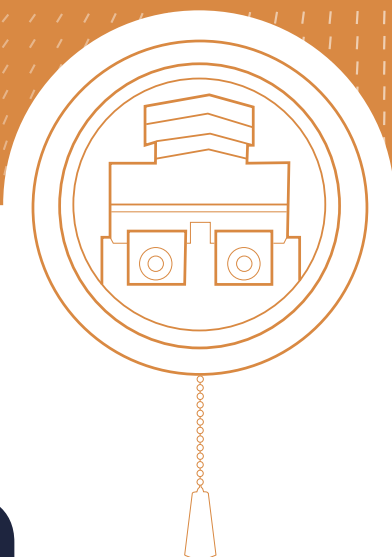

Bouches d'extraction

VMC gaz

Bouches d'extraction thermomodulantes gaz - **THERMOGAZ** ————— p 108 - 109

Bouches d'extraction réglables VMC Gaz - **ARF** ————— p 110

THERMOGAZ

Bouches d'extraction thermomodulantes Gaz

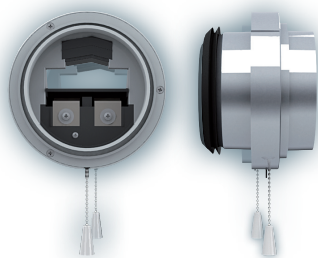

Rapports d'essais

CETIAT 95 800 56
CSTB 713-950-0068

Puissance chaudière raccordée

23 kW maxi*

Accessoires

Page 109



Application

Destinée à raccorder les chaudières gaz d'une puissance de 23 kW (* voir recommandations fabricant pour puissances supérieures) au réseau VMC, les bouches d'extraction cuisine **THERMOGAZ** assurent un débit permanent d'extraction autorégulé, un débit complémentaire commandé manuellement par l'utilisateur et un débit asservi au fonctionnement de la chaudière. Plage de fonctionnement: 80 à 140 Pa.

Présentation

Les bouches sont composées de :

- 1 - Corps en aluminium
- 2 - Bilames
- 3 - Volet
- 4 - Tiroir
- 5 - Manchette de raccordement
- 6 - Manchette de raccordement conduit
- 7 - Joint d'étanchéité
- 8 - Cordon de manœuvre
- 9 - Témoin d'ouverture du débit complémentaire

Composition

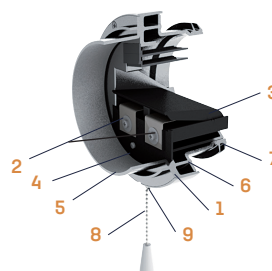

Dimensionnement

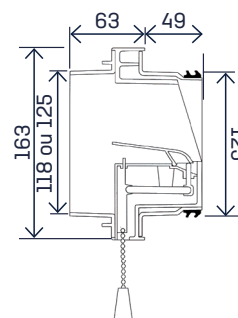

Caractéristiques techniques

Rapports d'essais CETIAT 9580056 CSTB 713-950-0068

Débites permanent et maxi d'extraction à 20 °C

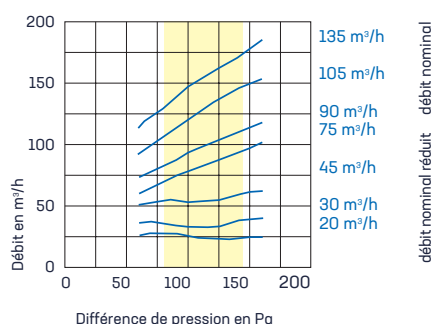

Débit d'extraction chaudière

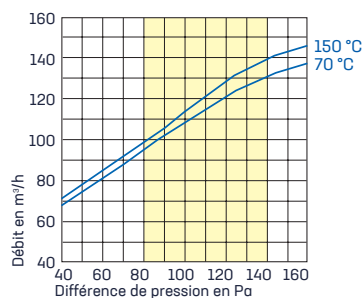

Les bouches sont caractérisées par :

- Leurs niveaux de puissance acoustique L_w au débit permanent d'extraction
- Leur isolement acoustique normalisé $D_{n,e,w}$ (C) mesuré conformément aux spécifications de la norme E 51-711.

THERMOGAZ	Lw en dB(A)			Dn,e,w (C) en dB
	80 Pa	100 Pa	130 Pa	
20/75 m³/h	31	35	38	58
30/90 m³/h	30	34	37	57
45/105 m³/h	33	36	39	56
45/135 m³/h	33	36	39	56

Mise en œuvre

Sur paroi verticale

Emboîtement côté conduit d'extraction Ø 125 (ou 116). Le maintien et l'étanchéité sont assurés par un joint à lèvres 7. La liaison bouche - chaudière s'effectue à l'aide d'un conduit aluminium spécial gaz diamètre 118 ou 125 mm intérieur.

En plafond (maison individuelle)

Un ensemble THERMOGAZ VMCI composé d'une bouche Thermogaz, d'un manchon métallique Ø 125, long. 250 mm, d'un renvoi d'angle autorise un montage en plafond et permet le raccordement d'une chaudière à un extracteur gaz en maison individuelle.

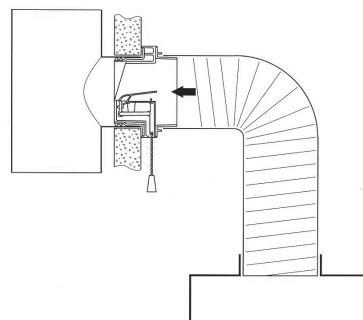

Entretien

L'arrêté du 25 avril 1985 modifié impose au propriétaire ou au syndic d'un immeuble équipé d'installations collectives de VMC GAZ, un entretien annuel du réseau de VMC et des appareils à gaz, et un contrôle approfondi de toute l'installation de VMC GAZ tous les 5 ans, ce, au terme de contrats écrits.

Enlever le conduit de liaison chaudière, retirer la manchette de raccordement chaudière en dévissant les 3 vis de fixation et retirer le tiroir sur lequel sont fixés les bilames avec le volet. Nettoyer ensuite entièrement le canal de passage d'air et l'ensemble tiroir-volet sans rien démonter du mécanisme. Remonter ensuite l'ensemble tiroir-volet dans le corps de la bouche puis remettre la manchette avec les 3 vis.

Tarifs bouches d'extraction - accessoires

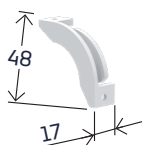

Pour un raccordement sur chaudière, conduit Ø intérieur 118 mm, référence CC118

Désignation	Code	Cond.	Prix/U
Thermogaz 20/75/100 m³/h, 23 kW CC 118 (logement F1)	2701	20	84,00
Thermogaz 30/90/100 m³/h, 23 kW CC 118 (logement F2)	2702	20	84,00
Thermogaz 45/105/100 m³/h, 23 kW CC 118 (logement F3)	2703	20	84,00
Thermogaz 45/120/100 m³/h, 23 kW CC 118 (logement F4)	2704	20	84,00
Thermogaz 45/135/100 m³/h, 23 kW CC 118 (log. F5 et +)	2705	20	84,00
Thermogaz Ø 116, 23 kW CC 118 code ci-dessus	-116	20	91,00

Pour un raccordement sur chaudière, conduit Ø intérieur 125 mm, référence CC125

Désignation	Code	Cond.	Prix/U
Thermogaz 20/75/100 m³/h, 23 kW CC125 (logement F1)	2710	20	84,00
Thermogaz 30/90/100 m³/h, 23 kW CC125 (logement F2)	2711	20	84,00
Thermogaz 45/105/100 m³/h, 23 kW CC125 (logement F3)	2712	20	84,00
Thermogaz 45/120/100 m³/h, 23 kW CC125 (logement F4)	2713	20	84,00
Thermogaz 45/135/100 m³/h, 23 kW CC125 (log. F5 et +)	2714	20	84,00
Thermogaz Ø 116, 23 kW CC125 code ci-dessus	-116	20	91,00

Accessoires

Désignation	Code	Cond.	Prix/U
Manchette métallique Ø 125, L. 47 mm	1112	60	2,90
Renvoi d'angle pour bouches à cordon en plafond	1791	10	0,80

La notion de sécurité collective doit compléter celle de sécurité individuelle (celle intégrée à la chaudière), ce qui signifie que la bouche de ventilation mécanique raccordant l'appareil à gaz ne peut en aucun cas être considérée comme un organe de sécurité.



Il appartient donc aux concepteurs, installateurs, bureaux de contrôle de s'assurer qu'il a bien été prévu sur les installations de VMC-GAZ un système de sécurité collective entraînant l'interdiction de fonctionnement du brûleur en cas de défaut de fonctionnement de l'extracteur.

ARF

Bouches d'extraction VMC Gaz

Présentation

Entièrement réalisée en aluminium, la bouche d'extraction **ARF** est conçue pour l'extraction mécanique des produits de combustion d'appareils à gaz de puissance 14 à 30 kW pour une pression comprise entre 80 et 140 Pa. Elle peut également être utilisée comme diaphragme de réglage dans toute installation de ventilation.



Mise en œuvre

Fixer directement la manchette Ø 125 dans le piquage ou le conduit. Assurer une parfaite étanchéité entre la bouche et le conduit afin d'éviter toutes fuites d'air parasites. Positionner le sommet de l'orifice de passage d'air du côté extérieur du coude. Ne pas démonter la bouche de sa manchette pour la pose. Le raccordement bouche - chaudière s'effectue à l'aide d'un conduit aluminium spécial gaz Ø 125 mm intérieur.

Possibilité d'utiliser une manchette de jonction GAZ Ø 130 intérieur (code 2734) permettant de recevoir le tuyau flexible aluminium Ø 125 intérieur.

Réglage

Débloquer les 2 vis, faire pivoter le cône intérieur afin d'amener l'index sur le repère annulaire choisi en fonction des courbes de réglage ci-dessous. Exemple pour 120 m³/h à 100 Pa: repère 21/3

Caractéristiques techniques

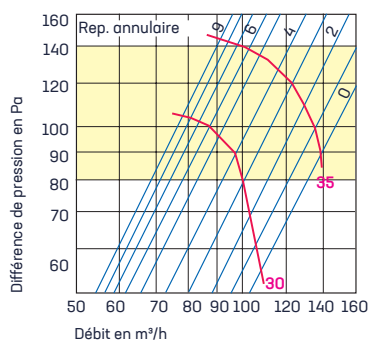

Tarifs bouches d'extraction - accessoires

Désignation	Code	Cond.	Prix/U
ARF 120, Ø 125	2730	72	34,00
ARF 120, Ø 100	2731	72	44,00
ARF 120, Ø 116	2733	72	44,00
Manchette de jonction GAZ Ø 130, femelle	2734	72	5,40

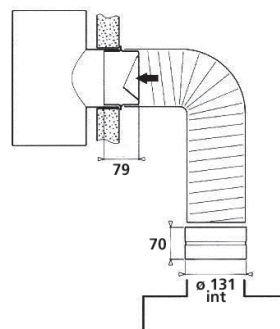

La notion de sécurité collective doit compléter celle de sécurité individuelle (celle intégrée à la chaudière), ce qui signifie que la bouche de ventilation mécanique raccordant l'appareil à gaz ne peut en aucun cas être considérée comme un organe de sécurité.



Il appartient donc aux concepteurs, installateurs, bureaux de contrôle de s'assurer qu'il a bien été prévu sur les installations de VMC-GAZ un système de sécurité collective entraînant l'interdiction de fonctionnement du brûleur en cas de défaut de fonctionnement de l'extracteur.

L'abaque ci-contre présente :

- les courbes débit-pression de la bouche ARF 120 à 20 °C
- les niveaux de puissance acoustique L_w exprimés en dB(A).

Les niveaux de réglages de 0 à 9 sont indiqués par les chiffres du haut qui correspondent au repérage annulaire.

Réglage par défaut sur le repère 4 correspondant à un débit de 105 m³/h sous 100 Pa pour une chaudière de 24 kW.



Bouches d'extraction

Bouches réglables
Extraction - Insufflation

Matière métallique et plastique

Bouches d'extraction et d'insufflation plastique - BEIP	p 112 - 114
Bouches d'extraction plastique réglables - VMRC et VMF	p 115
Manchettes et manchons bouches plastique	p 115
Bouches d'insufflation métalliques réglables - BIR	p 116
Bouches d'extraction métalliques réglables - BEMR	p 117
Bouches d'extraction sécurisée - BES	p 118

BEIP Ø 80 à 200 mm

Bouches d'extraction et d'insufflation plastique

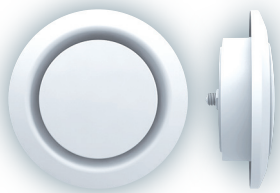

Schéma

- 1 - Obturateur central réglable
 - 2 - Corps
 - 3 - Écrou
- Matière : polystyrène

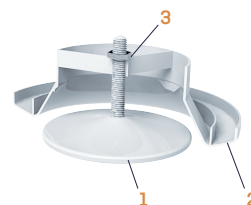

Application

Les bouches plastique réglables **BEIP** de teinte blanche sont destinées à l'extraction et à l'insufflation d'air dans les logements et les locaux tertiaires. Leur plage d'utilisation est comprise entre 40 et 150 Pascals. Elles doivent être associées à une manchette ou un manchon (sauf BEIP 80 J pour montage direct).



Mise en œuvre

Montage par simple emboîtement sur la manchette préalablement fixée sur le conduit ou sur le manchon placo/traversée de dalle préalablement fixé en plafond.

Ø 80



Débit réglable de 0 à 75 m³/h

Bouche BEIP 80 raccordement Ø 80 mm

Désignation	Code	Cond.	Prix/U
BEIP 80 sans manchette	1540	180	4,70
BEIP 80 J avec joint (montage direct sur Ø 80)	1541	180	5,50
Manchette de raccordement Ø 80 mm	1542	270	1,40
Manchette de raccordement Ø 80 mm avec joint	1543	180	2,20
Manchon placo 3 griffes à joint Ø 80, L. 100 mm	1449	72	2,80
Manchon dalle à joint Ø 80, L. 275 mm	1451	32	5,80
Manchon coudé MC Ø 80, L. 300 mm + collerette	1441	24	8,70
BEIP 80 avec manchette Ø 80 à joint	1546	110	6,90
BEIP 80 avec manchon placo Ø 80, L. 100 à joint	1547	54	7,50

Caractéristiques techniques

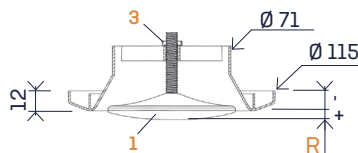
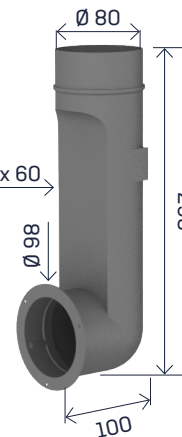
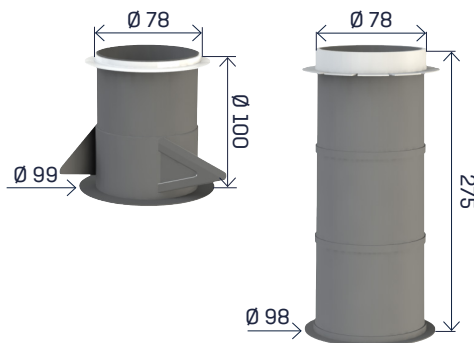
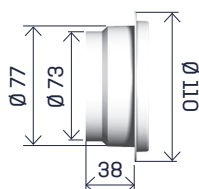
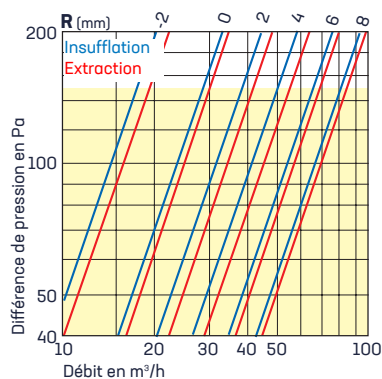

Le réglage du débit d'extraction ou d'insufflation s'effectue en vissant ou en dévissant l'obturateur central **1** (repère R). Un écrou **3** permet de bloquer/débloquer l'obturateur central.

Ø 100



Débit réglable de 0 à 140 m³/h

Caractéristiques techniques

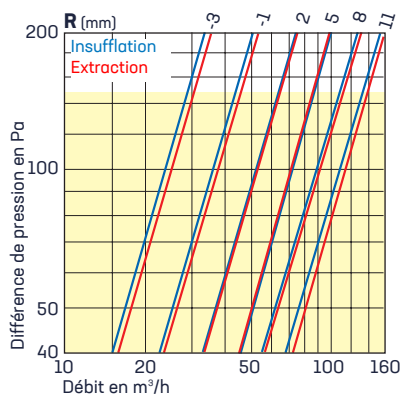

Le réglage du débit d'extraction ou d'insufflation s'effectue en vissant ou en dévissant l'obturateur central **1** (repère **R**). Un écrou **3** permet de bloquer/débloquer l'obturateur central.

Bouche BEIP 100 raccordement Ø 100 mm

Désignation	Code	Cond.	Prix/U
BEIP 100 sans manchette	1550	100	5,10
Manchette de raccordement Ø 100 mm	1552	210	1,50
Manchette de raccordement Ø 100 mm avec joint	1553	140	2,50
Manchon placo 3 griffes à joint Ø 100, L. 100 mm	1556	48	4,50
Manchon dalle métallique Ø 100, L. 250 mm	1555	16	7,70
BEIP 100 avec manchette Ø 100 à joint	1557	75	7,60
BEIP 100 avec manchon placo Ø 100, L. 100 à joint	1558	35	9,60

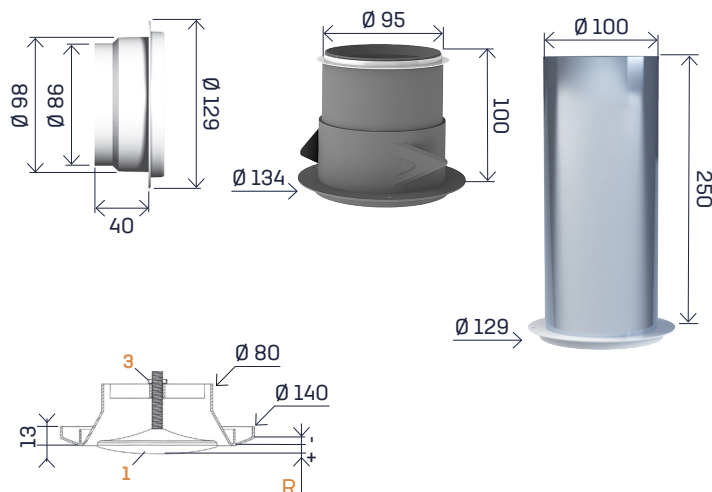

Ø 125



Débit réglable de 0 à 180 m³/h

Caractéristiques techniques

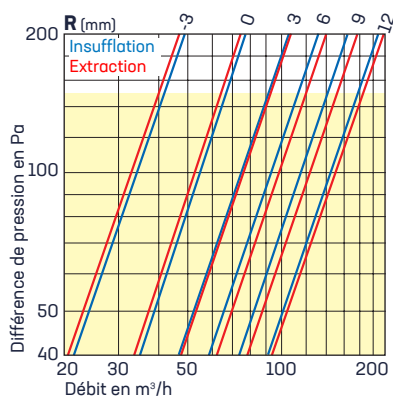

Le réglage du débit d'extraction ou d'insufflation s'effectue en vissant ou en dévissant l'obturateur central **1** (repère **R**). Un écrou **3** permet de bloquer/débloquer l'obturateur central.

Bouche BEIP 125 raccordement Ø 125 mm

Désignation	Code	Cond.	Prix/U
BEIP 125 sans manchette	1560	60	5,60
Manchette de raccordement Ø 125 mm	0746	100	1,50
Manchette de raccordement Ø 125 mm avec joint	0747	80	2,50
Manchon Placo 3 griffes à joint Ø 125, L. 100 mm	1958	30	4,50
Manchon dalle à joint Ø 125, L. 275 mm	1903	12	8,00
BEIP 125 avec manchette Ø 125 à joint	1564	45	8,10
BEIP 125 avec manchon placo Ø 125, L. 100 à joint	1565	25	10,10

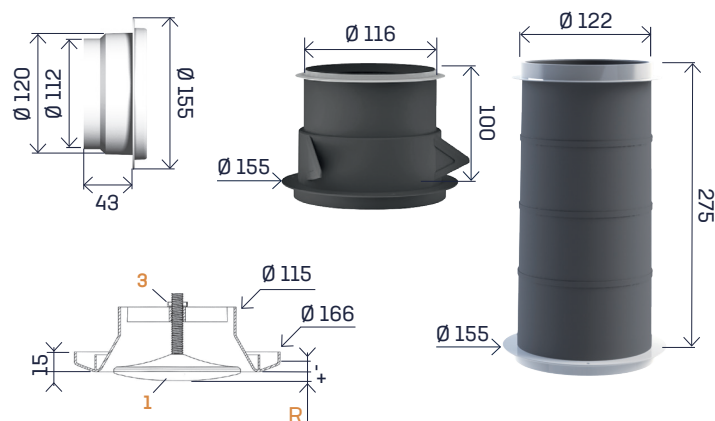

Ø 150 / Ø 160



Débit réglable de 0 à 230 m³/h

Caractéristiques techniques

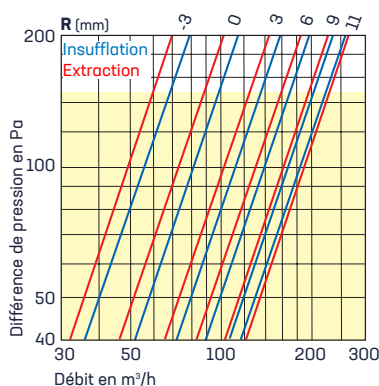

Le réglage du débit d'extraction ou d'insufflation s'effectue en vissant ou en dévissant l'obturateur central **1** (repère R). Un écrou **3** permet de bloquer/débloquer l'obturateur central.

Ø 200



Débit réglable de 0 à 350 m³/h

Caractéristiques techniques

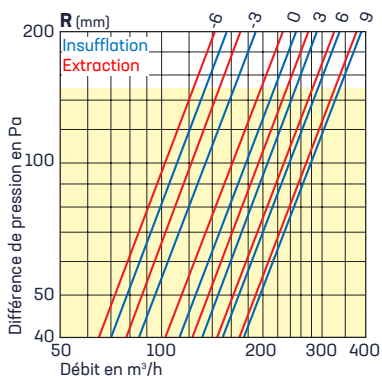

Bouche BEIP 160 raccordement Ø 150 et 160 mm

Désignation	Code	Cond.	Prix/U
BEIP 160 sans manchette	1570	30	8,10
Manchette de raccordement Ø 150 mm	1576	60	1,90
Manchette de raccordement Ø 150 mm avec joint	1577	40	3,20
Manchon Placo 3 griffes à joint Ø 150, L. 100 mm	1578	18	6,70
Manchon dalle métallique Ø 150, L. 250 mm	1579	8	10,30
BEIP 160 avec manchette Ø 150 à joint	1566	30	11,30
BEIP 160 avec manchon placo Ø 150, L. 100 à joint	1567	15	14,80
Manchette de raccordement Ø 160 mm	1572	60	1,90
Manchette de raccordement Ø 160 mm avec joint	1573	40	3,20
Manchon Placo 3 griffes à joint Ø 160, L. 100 mm	1574	18	6,70
Manchon dalle métallique Ø 160, L. 250 mm	1575	6	10,30
BEIP 160 avec manchette Ø 160 à joint	1568	30	11,30
BEIP 160 avec manchon placo Ø 160, L. 100 à joint	1569	15	14,80

Ø 150 ou 160* mm

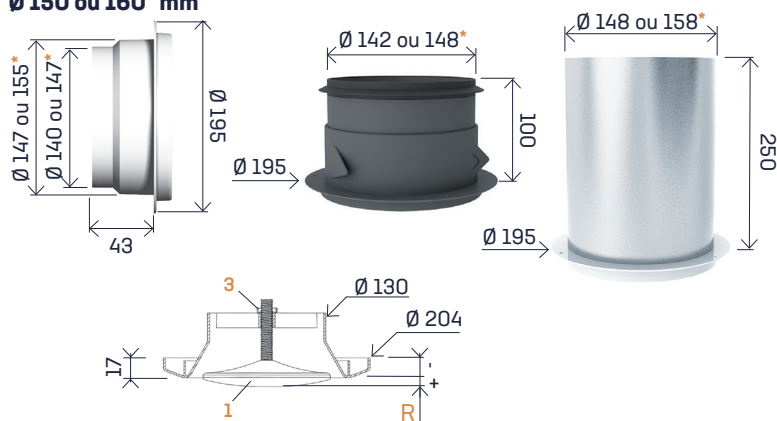

Bouche BEIP 200 raccordement Ø 200 mm

Désignation	Code	Cond.	Prix/U
BEIP 200 sans manchette	1580	20	11,50
Manchette de raccordement Ø 200 mm	1582	36	2,50
Manchette de raccordement Ø 200 mm avec joint	1583	22	4,30
Manchon Placo 3 griffes à joint Ø 200, L. 100 mm	1584	9	8,50
Manchon dalle métallique Ø 200, L. 250 mm	1585	4	13,50
BEIP 200 avec manchette Ø 200 à joint	1586	15	15,80
BEIP 200 avec manchon placo Ø 200, L. 100 à joint	1587	9	20,00

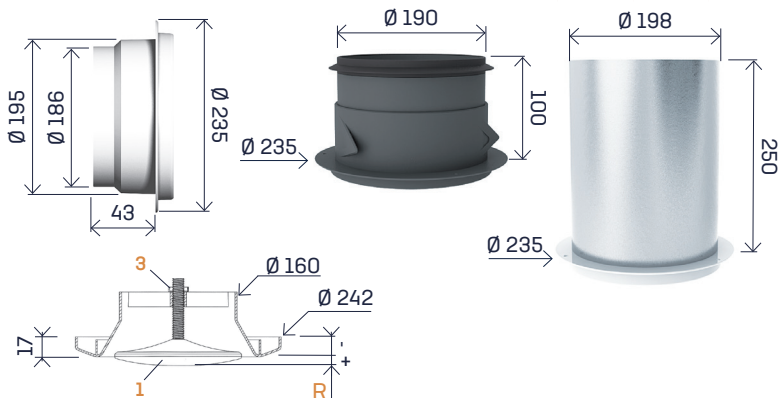

Le réglage du débit d'extraction ou d'insufflation s'effectue en vissant ou en dévissant l'obturateur central **1** (repère R). Un écrou **3** permet de bloquer/débloquer l'obturateur central.

VMRC - VMF

Bouches d'extraction plastique réglables



Tarifs bouches d'extraction

Désignation	Code	Cond.	Prix/U
Bouche VMRC sans manchette (équipée de 2 cordons de manœuvre)	0714	60	9,30
Bouche VMF sans manchette	0712	60	5,40

Bouche **VMRC**: cette bouche à débit variable comporte un système de manœuvre avec 2 cordons qui permet à l'utilisateur de modifier le débit d'extraction dans une plage déterminée. Sauf indication, cette bouche est calibrée pour un débit de 45 m³/h sous 100 Pascals, débit maxi 105 m³/h.

Bouche **VMF**: sauf indication, cette bouche est calibrée à 30 m³/h sous 100 Pascals.

Réglages

VMRC: le réglage s'effectue à l'aide d'entretoises **1** que l'on place en butée avant (pour le débit minimal) et en butée arrière (pour le débit maximal) sur le pivot de l'obturateur central. Cette opération est pratiquée en retirant le guide fil **2** de l'axe de l'obturateur.

VMF: le réglage du débit d'extraction s'effectue en déplaçant plus ou moins l'obturateur central dans le cône d'aspiration. L'index **1** de l'obturateur central sera placé en face du repère annulaire se trouvant à l'intérieur du cône d'aspiration. Il conviendra de vérifier que le doigt de butée soit bien en contact avec la rampe hélicoïdale avant de bloquer la vis pointeau **2**.

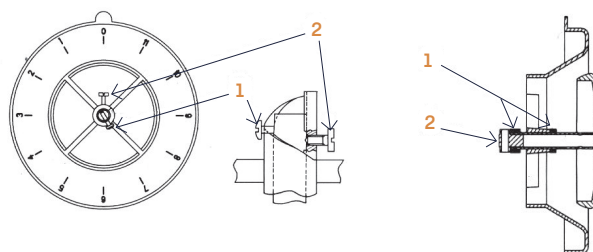

Caractéristiques techniques

Les abaques ci-dessous présentent les courbes débit-pression avec les niveaux de puissance acoustique Lw en dB(A).

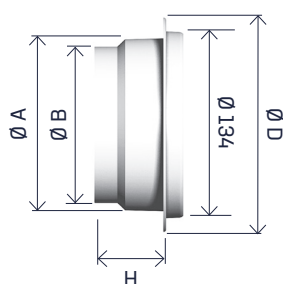
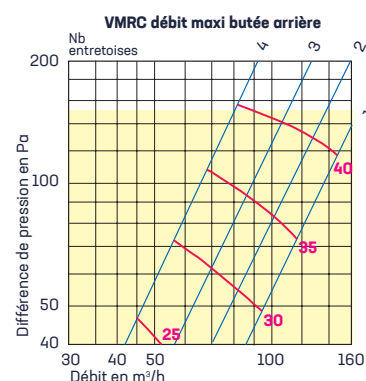
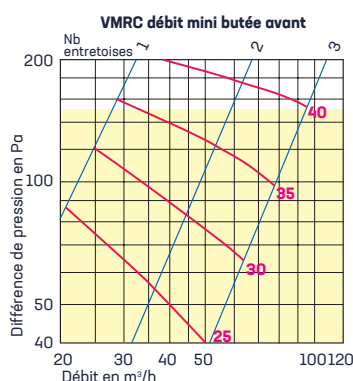
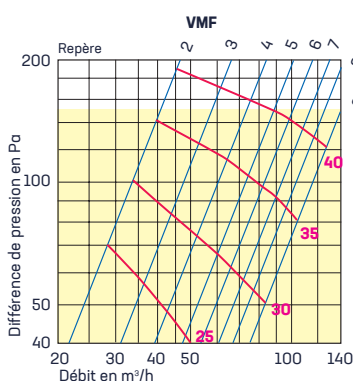

Ø A	Ø B	Ø D	H
95	90	144	35
99	87	138	41
102	102	138	25
110	110	144	32
116	104	148	50
124	112	147	50

Côtes en mm

Manchettes et manchons bouches plastique

Désignation	Code	Cond.	Prix/U
Manchette Ø 95, bouche plastique	0738	160	1,50
Manchette Ø 99, bouche plastique	0744	160	1,50
Manchette Ø 102, bouche plastique	0745	160	1,50
Manchette Ø 110, bouche plastique	0740	160	1,50
Manchette Ø 116, bouche plastique	0748	100	1,50
Manchette Ø 125, bouche plastique	0764	100	1,50
* Manchon placo 3 griffes Ø 100/80, L. 93 mm	0715	45	7,00
* Manchon placo 3 griffes Ø 125, L. 100 mm	0717	30	7,00

* Manchon plastique avec griffes métal

BIR

Bouches d'insufflation métalliques réglables

À SCANNER



FICHE TECHNIQUE

Réalisées en tôle d'acier recouverte de peinture époxy de couleur blanche, les bouches **BIR** se composent d'un cône de soufflage, d'un obturateur central mobile, d'une molette pour le réglage du débit et d'un joint pour le maintien et l'étanchéité. Plage d'utilisation de 40 à 150 Pa.



Réglages

Visser ou dévisser la molette **1** entraîne le déplacement de l'obturateur central **2**.

Caractéristiques techniques

Les abaques ci-dessous présentent les courbes débit-pression bouches **BIR**. Les chiffres du haut indiquent la cote de réglage R en mm.

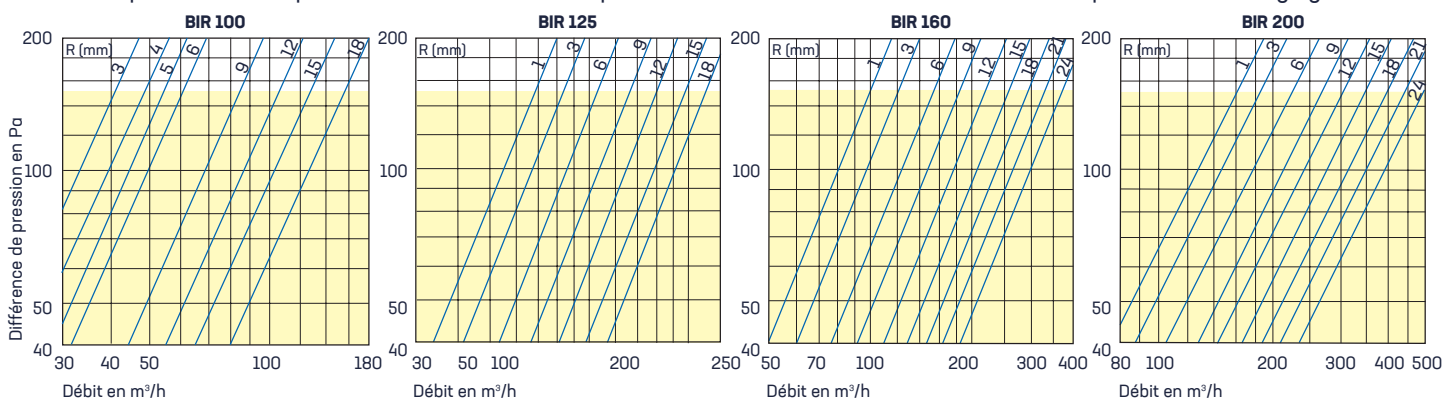

Manchettes pour BEMR et BIR

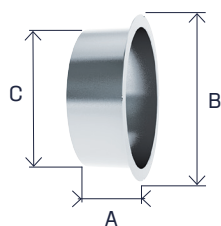

A (mm)	B (mm)	C (mm)
47	121	98
47	155	123
51	184	158
52	224	198

Désignation	Code	Cond.	Prix/U
Manchette métallique Ø 100, L. 47 mm	1159	100	2,50
Manchette métallique Ø 125, L. 47 mm	1164	60	2,90
Manchette métallique Ø 160, L. 51 mm	1169	40	3,60
Manchette métallique Ø 200, L. 52 mm	1174	30	4,40

Manchons Placo métalliques 3 griffes pour BEMR et BIR longueur 100 mm

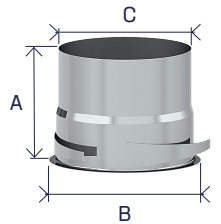

A (mm)	B (mm)	C (mm)
105	120	98
105	141	123
105	178	157
105	217	197

Désignation	Code	Cond.	Prix/U
Placo Ø 100, L. 100 mm	1157	80	5,50
Placo Ø 125, L. 100 mm	1162	54	6,10
Placo Ø 160, L. 100 mm	1170	36	7,90
Placo Ø 200, L. 100 mm	1172	18	9,50

Manchons Placo métalliques 3 griffes pour BEMR et BIR longueur 150 mm

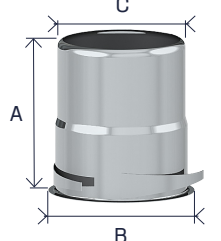

A (mm)	B (mm)	C (mm)
147	115	98
147	145	123
147	181	157
150	179	149
147	220	197

Désignation	Code	Cond.	Prix/U
Placo Ø 100, L. 150 mm	1158	54	6,20
Placo Ø 125, L. 150 mm	1163	36	7,00
Placo Ø 160, L. 150 mm	1168	28	9,10
Placo Ø 160/150, L. 150 mm	1167	28	10,50
Placo Ø 200, L. 150 mm	1173	14	11,00

BEMR

Bouches d'extraction métalliques



Réalisées en tôle d'acier recouverte de peinture époxy de couleur blanche, les bouches **BEMR** se composent d'un cône d'aspiration, d'un obturateur de réglage et d'un joint à lèvres pour le maintien et l'étanchéité. Plage d'utilisation de 40 à 150 Pa.

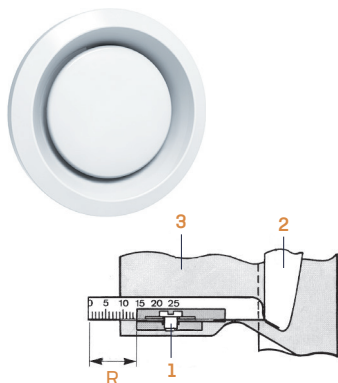

Réglages

Débloquer la vis **1**. Déplacer l'obturateur central **2** dans le cône d'aspiration **3** en l'amenant sur la cote choisie. Rebloquer la vis.

Tarifs bouches d'extraction

Désignation	Code	Cond.	Prix/U
Bouche d'extraction métallique BEMR 100	1060	36	19,00
Bouche d'extraction métallique BEMR 125	1061	20	20,00
Bouche d'extraction métallique BEMR 160	1063	12	32,50
Bouche d'extraction métallique BEMR 200	1065	10	36,50

BEMR 160 et 200 seule : emballage en boîte individuelle

Mise en œuvre

Le joint à lèvres permet le montage sur une manchette ou sur un manchon placo 3 griffes de longueur 100 ou 150 mm.

Caractéristiques techniques

Les abaques ci-dessous présentent les courbes débit-pression des bouches **BEMR**. Les chiffres du haut indiquent la cote de réglage R en mm.

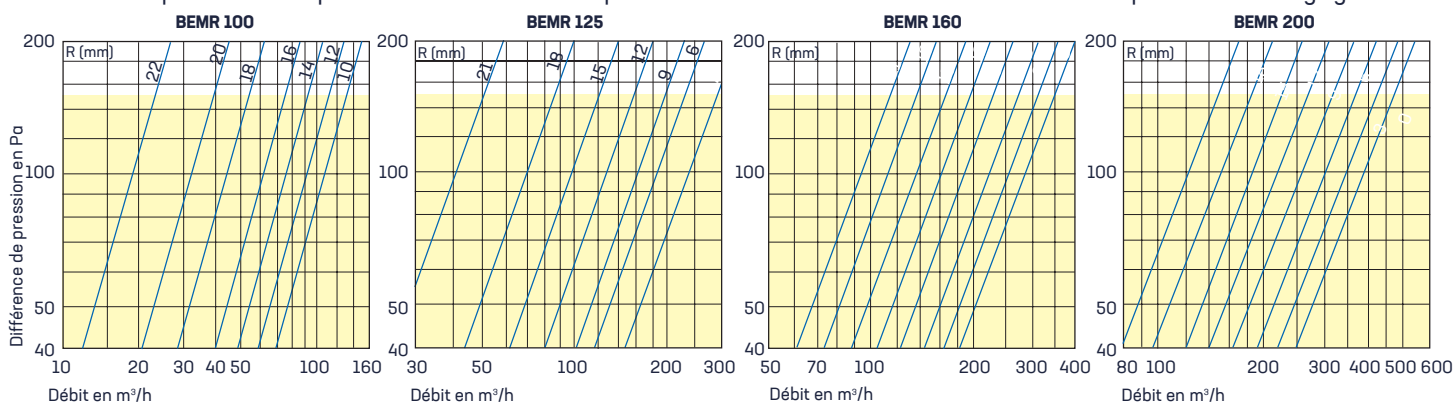

Manchettes pour BEMR et BIR

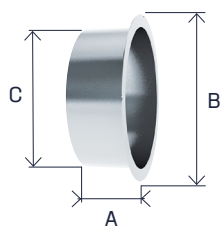

A (mm)	B (mm)	C (mm)
47	121	98
47	155	123
51	184	158
52	224	198

Désignation	Code	Cond.	Prix/U
Manchette métallique Ø 100, L. 47 mm	1159	100	2,50
Manchette métallique Ø 125, L. 47 mm	1164	60	2,90
Manchette métallique Ø 160, L. 51 mm	1169	40	3,60
Manchette métallique Ø 200, L. 52 mm	1174	30	4,40

Manchons Placo métalliques 3 griffes pour BEMR et BIR longueur 100 mm

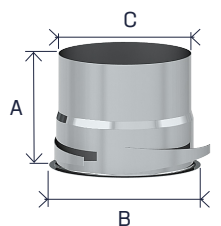

A (mm)	B (mm)	C (mm)
105	120	98
105	141	123
105	178	157
105	217	197

Désignation	Code	Cond.	Prix/U
Placo Ø 100, L. 100 mm	1157	80	5,50
Placo Ø 125, L. 100 mm	1162	54	6,10
Placo Ø 160, L. 100 mm	1170	36	7,90
Placo Ø 200, L. 100 mm	1172	18	9,50

Manchons Placo métalliques 3 griffes pour BEMR et BIR longueur 150 mm

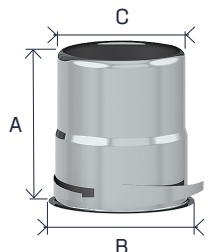

A (mm)	B (mm)	C (mm)
147	115	98
147	145	123
147	181	157
150	179	149
147	220	197

Désignation	Code	Cond.	Prix/U
Placo Ø 100, L. 150 mm	1158	54	6,20
Placo Ø 125, L. 150 mm	1163	36	7,00
Placo Ø 160, L. 150 mm	1168	28	9,10
Placo Ø 160/150, L. 150 mm	1167	28	10,50
Placo Ø 200, L. 150 mm	1173	14	11,00

BES

Bouches d'extraction sécurisées

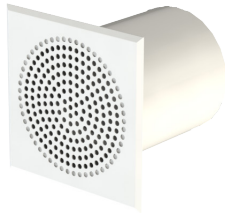

Tarifs bouches d'extraction

Désignation	Code	Cond.	Prix/U
Bouche d'extraction sécurisée BES Ø 125	1011	1	36,00
Bouche d'extraction sécurisée BES Ø 160	1013	1	47,00
Bouche d'extraction sécurisée BES Ø 200	1014	1	64,00

Présentation

La bouche d'extraction sécurisée **BES** est destinée à l'extraction dans les pièces où la bouche d'extraction ne doit pas pouvoir être démontée. Elle est constituée d'une platine avec grille à trous laquée blanc soudée sur manchon longueur 154 mm.

Mise en œuvre

L'ensemble platine + manchette, posé en traversée de mur, est pris en étau par la manchette de fixation à la fois fixée sur l'arrière du mur et sur le manchon. La bouche BES peut être associée à un régulateur de débit type RDR placé dans le conduit.

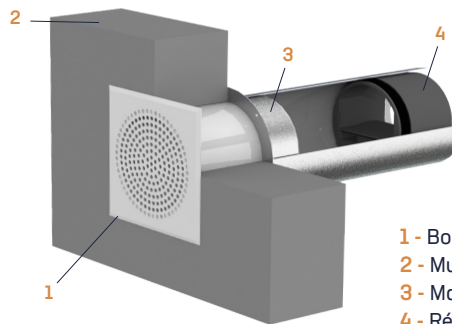

- 1 - Bouche BES
- 2 - Mur
- 3 - Manchette de fixation
- 4 - Régulateur de débit RDR

Caractéristiques techniques

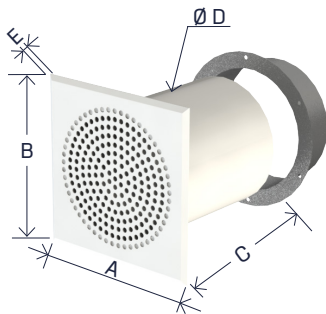

L'abaque ci-dessous présente les courbes débit-pression des bouches BES

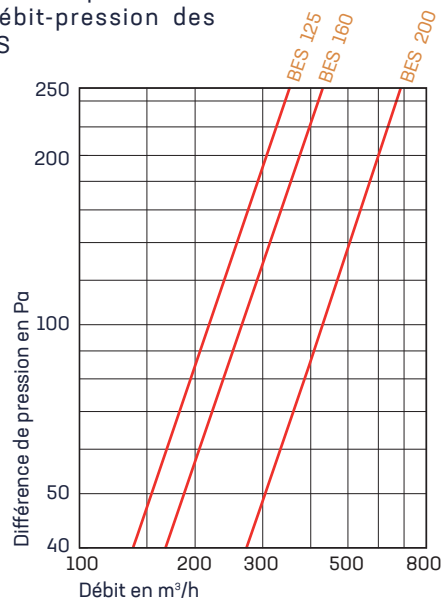

Ø	A (mm)	B (mm)	C (mm)	D (mm)	E (mm)
125	165	165	154	120	3
160	210	210	154	155	3
200	240	240	154	195	3

Manchettes de fixation bouches BES

Désignation	Code	Cond.	Prix/U
Manchette de fixation 4 trous Ø 125, L. 47 mm	1164	60	2,90
Manchette de fixation 4 trous Ø 160, L. 51 mm	1169	40	3,60
Manchette de fixation 4 trous Ø 200, L. 52 mm	1174	30	4,40

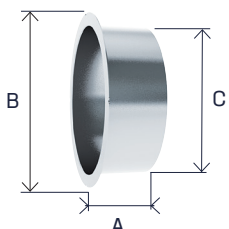

A (mm)	B (mm)	C (mm)
47	144	123
51	184	158
52	224	198

02



-06

Bouches d'extraction

Bouches Ajustables
Extraction - Insufflation
Matière plastique

BORÉA

Bouches d'extraction et d'insufflation plastique



Applications

Logements (double flux)
Locaux tertiaires

Diamètres de raccordement

Ø 80 et Ø 125 mm

Accessoires

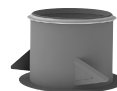

Présentation

Les bouches plastique réglables **BORÉA** de teinte blanche sont destinées à l'insufflation et l'extraction d'air dans les logements et les locaux tertiaires. Ces bouches sont spécialement conçues pour être installées en position plafond ou murale. Dans le cas d'une utilisation en insufflation, des déflecteurs sécables permettent de canaliser la diffusion d'air.

Les bouches **BORÉA** peuvent être associées à un régulateur de débit type RDR (voir pages 136 à 144). Entièrement réalisées en polystyrène, elles se composent d'un corps, d'un obturateur central réglable et d'une grille centrale obturable permettant différents réglages du débit. Elles peuvent être montées directement sur conduit ou être associées à une manchette ou un manchon.

Réglage - Configurations

	Montage mural	Montage plafond	
Insufflation			
	Grille ouverte Obturateur fermé	Grille fermée Obturateur position 1 Sans déflecteur	Grilles fermée Obturateur position 2 Avec ou sans déflecteur
Extraction			
	Grille ouverte Obturateur position 2 Sans déflecteur	Grille fermée Obturateur position 1 Sans déflecteur	Grille fermée Obturateur position 2 Sans déflecteur

La bouche **BORÉA** est équipée de déflecteurs sécables permettant de canaliser le flux d'air. Pour une utilisation en extraction ou en soufflage 4 directions, enlever les déflecteurs sécables.

La bouche ne doit pas être en position complètement fermée.



Ouverture (+) ou fermeture (-) de la grille

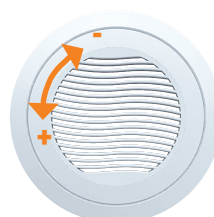

Ouverture (+) ou fermeture (-) de l'obturateur (position fermé, 1 ou 2)

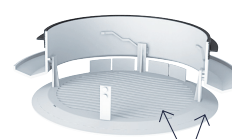

Déflecteurs sécables

Dimensionnement et composition

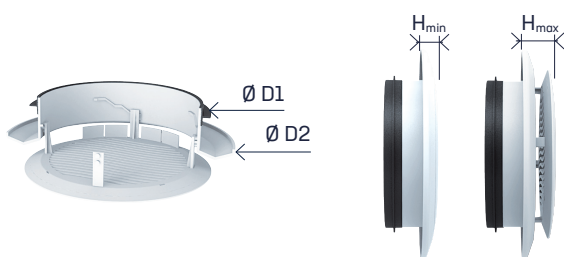

	Ø D1 (mm)	Ø D2 (mm)	H min (mm)	H max (mm)
BORÉA 80	74	110	9	20
BORÉA 125	119	165	12	24

L'ensemble est composé d'un corps, d'un obturateur central réglable, et d'une grille obturable.

Mise en œuvre

Sur conduit:

Montage par simple emboîtement sur le conduit. Le maintien et l'étanchéité étant assurés par le joint à lèvres.

Sur manchette ou manchon:

Montage de la bouche sans joint sur la manchette préalablement fixée sur le conduit ou sur le manchon placo ou de traversée de dalle préalablement fixé au plafond. Un joint assure l'étanchéité entre le manchon et le conduit.

Montage avec régulateur de débit:

Le régulateur de débit RDR se monte par simple emboîtement à l'intérieur du conduit (voir montage RDR page 138).

En insufflation, la distance minimum entre la bouche BORÉA et le régulateur doit être au minimum de trois diamètres.

En extraction, la distance minimum entre la bouche BORÉA et le régulateur doit être au minimum de un diamètre.



BORÉA avec régulateur RDR en soufflage

BORÉA avec régulateur RDR en extraction

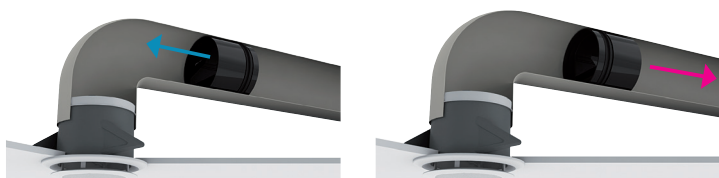

Caractéristiques techniques

Les essais ont été effectués sans registre de réglage ou régulateur de débit. L'emploi d'un de ces éléments modifie les caractéristiques initiales du produit.

Type	Qv (m³/h)	INSUFFLATION								EXTRACTION					
		Grille ouverte Obturateur fermé		Sans déflecteur				Avec déflecteur		Grille ouverte Obturateur ouvert		Grille fermée Obturateur fermé		Grille fermée Obturateur ouvert	
				Position 1		Position 2		Position 2							
		DP (Pa)	Lw (dB(A))	DP (Pa)	Lw (dB(A))	DP (Pa)	Lw (dB(A))	DP (Pa)	Lw (dB(A))	DP (Pa)	Lw (dB(A))	DP (Pa)	Lw (dB(A))	DP (Pa)	Lw (dB(A))
BORÉA 80	15	8	< 20	10	< 20	3	< 20	5	< 20	2	< 20	10	< 20	4	< 20
	30	33	21	34	33	14	21	18	24	7	< 20	36	35	14	22
	45	70	34	-	-	30	31	37	36	15	28	-	-	29	34
BORÉA 125	45	9	< 20	18	26	7	< 20	13	22	3	< 20	20	23	7	< 20
	60	17	< 20	30	31	13	21	20	27	5	< 20	37	33	13	21
	75	25	24	40	35	18	24	31	32	8	< 20	57	41	20	25
	90	36	31	56	39	25	28	43	36	11	20	80	46	27	29
	120	62	43	-	-	40	36	70	43	19	28	-	-	48	36
	150	-	-	-	-	62	41	-	-	28	34	-	-	74	43

Qv : débit d'air soufflé ou extrait par la bouche

DP : perte de pression totale de la bouche

Lw : niveau de puissance acoustique. Ce niveau est caractéristique de la bouche

Tarifs bouches d'extraction et d'insufflation Ø 80

Ø 80



BORÉA 80

Désignation	Code	Cond.	Prix/U
BORÉA Ø 80 à joint	9000	90	7,80
Manchette métallique Ø 80, L. 45 mm	1110	150	2,30
Manchon placo métallique Ø 80, L. 100 mm	1154	90	5,10
Ensemble BORÉA 80 P = BORÉA 80 + manchon placo 3 griffes Ø 80 plastique, L. 100 mm, avec joint (sous sachet)	9020	24	9,80
Ensemble BORÉA 80 D = BORÉA 80 + manchon Ø 80 plastique, L. 275 mm, avec joint (sous sachet)	9021	15	12,80
Ensemble BORÉA 80 MC = BORÉA 80 + manchon coudé MC Ø 80 plastique + collerette (sous sachet)	9022	12	16,50

Manchons seuls : voir codes page 130.

Dimensionnement

BORÉA 80 sur manchon Placo

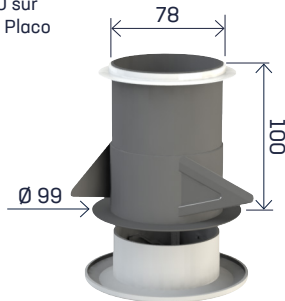

BORÉA 80 sur manchon Dalle

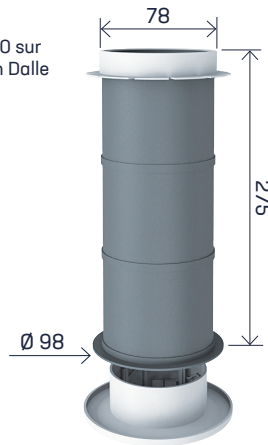

BORÉA 80 sur manchon coudé

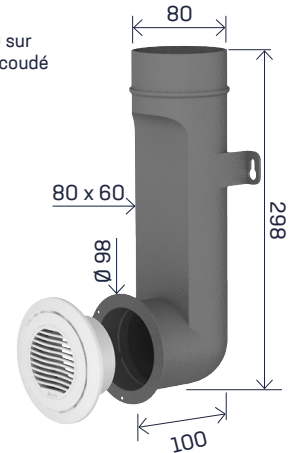

Tarifs bouches d'extraction et d'insufflation Ø 125

Ø 125



BORÉA 125

Désignation	Code	Cond.	Prix/U
BORÉA Ø 125 à joint	9002	35	11,80
Manchette métallique Ø 125, L. 47 mm	1164	60	2,90
Manchon placo métallique Ø 125, L. 100 mm	1162	54	6,10
Ensemble BORÉA 125 P = BORÉA 125 + manchon placo 3 griffes Ø 125 plastique, L. 100 mm, avec joint (sous sachet)	9030	12	15,30
Ensemble BORÉA 125 D = BORÉA 125 + manchon Ø 125 plastique, L. 275 mm, avec joint (sous sachet)	9031	6	18,70

Dimensionnement

BORÉA 125 sur manchon Placo

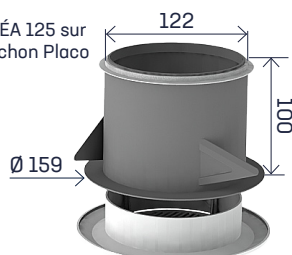

BORÉA 125 sur manchon Dalle

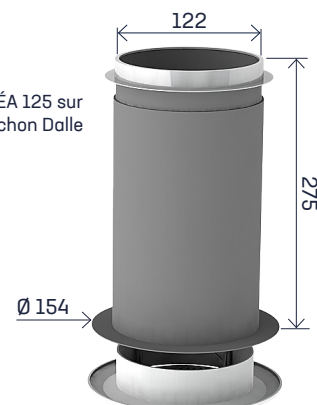

02

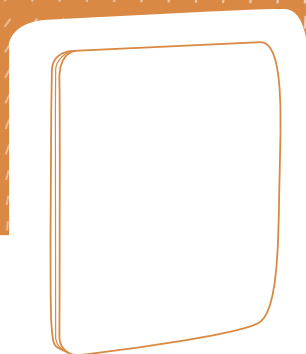

-07

Bouches d'extraction

Bouches
Extraction - Insufflation
Matière plastique

AURÉA

Bouches d'extraction et d'insufflation plastique



Applications

Logements
Locaux tertiaires

Diamètres de raccordement

Ø 80 - 100 - 125 - 160 - 200 mm

Accessoires



Présentation

Les bouches plastique **AURÉA** de teinte blanche sont destinées à l'insufflation et l'extraction d'air dans les logements et les locaux tertiaires. Ces bouches sont spécialement conçues pour être installées en position plafond ou murale.

En option : Dans le cas d'une utilisation en insufflation, un déflecteur amovible (vendu séparément) permet de canaliser la diffusion d'air.

Les bouches **AURÉA** peuvent être associées à un régulateur de débit type RDR (voir pages 136 à 144).

Entièrement réalisées en polystyrène.

Elles peuvent être montées directement sur conduit ou être associées à une manchette ou un manchon.

	Ø D (mm)	A (mm)	B (mm)	C (mm)
AURÉA 80	73	119	21	29
AURÉA 100	93	185	29	30
AURÉA 125	118	185	29	30
AURÉA 160	148	236	33	38
AURÉA 200	185	280	33	38

Couleur

- Standard blanc (RAL 9016).
- Autres couleurs : code standard (blanc) + 2 lettres.
- Exemple : bouches AURÉA en Gris anthracite : code 8500 G7.
- Les teintes réelles peuvent légèrement différer de celles du nuancier.



Teintes RAL

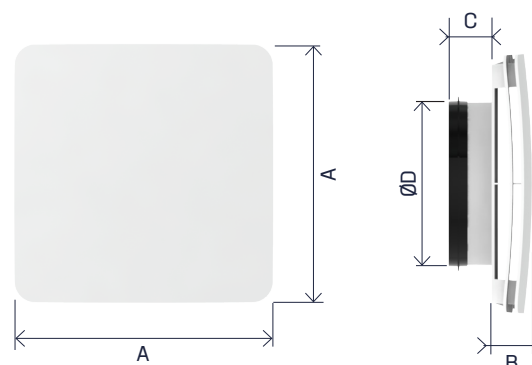

Configurations

Le déflecteur amovible (en option) s'emboîte entre 2 guides dans la manchette de la bouche, obturant le passage d'air sur 120°.

Montage mural ou plafond	Montage plafond près d'un mur	Montage plafond dans un angle
Sans déflecteur pour une utilisation en extraction ou en soufflage 4 directions	Avec déflecteur sur un côté de la bouche pour un soufflage 3 directions	Avec déflecteur dans l'angle de la bouche pour un soufflage 2 directions

Mise en œuvre

Sur conduit:

Montage par simple emboîtement sur le conduit. Le maintien et l'étanchéité étant assurés par le joint à lèvres.

Sur manchette ou manchon:

Montage de la bouche sans joint sur la manchette préalablement fixée sur le conduit ou sur le manchon placo ou de traversée de dalle préalablement fixé au plafond. Un joint assure l'étanchéité entre le manchon et le conduit.

Montage avec régulateur de débit:

Le régulateur de débit **RDR** se monte par simple emboîtement à l'intérieur du conduit (voir montage RDR page 138).

En insufflation, la distance minimum entre la bouche **AURÉA** et le régulateur doit être au minimum de trois diamètres.

En extraction, la distance minimum entre la bouche **AURÉA** et le régulateur doit être au minimum de un diamètre.

AURÉA avec régulateur RDR en soufflage

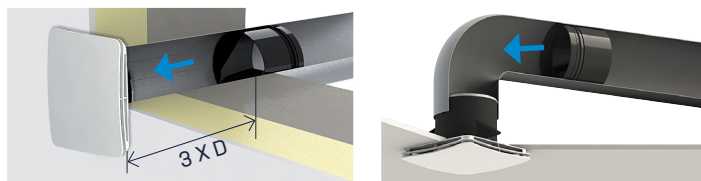

AURÉA avec régulateur RDR en extraction

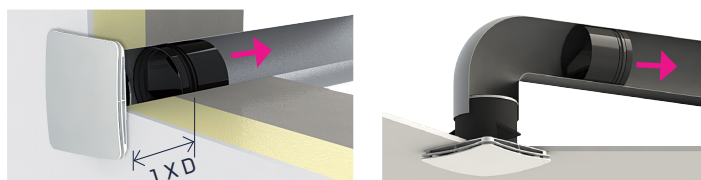

Caractéristiques techniques

Les essais ont été effectués sans registre de réglage ou régulateur de débit. L'emploi d'un de ces éléments modifie les caractéristiques initiales du produit.

Qv : débit d'air soufflé ou extrait par la bouche

DP : perte de pression totale de la bouche

Vk : vitesse de l'air à la bouche

Lw : niveau de puissance acoustique

Type	Qv (m³/h)	SOUFFLAGE sans déflecteur			SOUFFLAGE avec déflecteur			REPRISE		
		DP (Pa)	Vk (m/s)	Lw (dB(A))	DP (Pa)	Vk (m/s)	Lw (dB(A))	DP (Pa)	Vk (m/s)	Lw (dB(A))
AURÉA 80	15	2	2,1	22	5	3,3	22	3	2,4	23
	30	8	4,2	23	19	6,5	28	9	4,5	23
	45	18	6,3	29	43	9,8	38	18	6,3	25
	60	32	8,4	37	76	13,0	46	33	8,6	32
AURÉA 100	30	2	1,8	23	4	3,0	23	3	2,6	23
	45	4	2,8	23	9	4,5	24	6	3,7	23
	60	7	4,0	23	16	6,0	28	11	5,0	23
	75	11	5,0	26	24	7,3	34	16	6,0	25
AURÉA 125	90	15	5,8	29	36	9,0	40	23	7,2	28
	45	3	2,6	22	6	3,7	23	4	2,8	22
	60	5	3,3	22	11	5,2	26	6	3,7	23
	75	8	4,2	23	19	6,5	31	9	4,5	23
	90	12	5,2	26	27	7,8	35	13	5,4	23
AURÉA 160	120	21	6,8	33	47	10,2	42	22	7,0	31
	150	33	8,6	39	73	12,8	49	35	8,8	34
	120	11	5,0	25	24	7,3	33	9	4,5	23
	150	17	6,2	29	37	9,1	39	14	5,6	24
	180	25	7,5	35	54	11,0	45	20	6,7	28
AURÉA 200	210	34	8,7	40	72	12,7	49	27	7,8	34
	240	44	9,9	43	94	14,5	53	36	9,0	36
	270	-	-	-	-	-	-	45	10,0	38
	240	30	8,2	37	66	12,1	47	23	7,2	33
	270	38	9,2	41	83	13,6	51	29	8,0	36
AURÉA 200	300	46	10,1	44	102	15,1	54	35	8,8	37
	350	62	11,8	48	133	17,2	58	46	10,1	40
	400	80	13,4	52	169	19,4	61	58	11,4	43

Codification produits

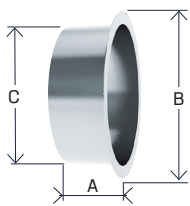
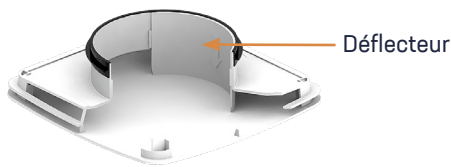

A (mm)	B (mm)	C (mm)
45	98	78
47	121	98
47	155	123
51	184	158
52	224	198

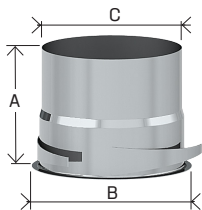

A (mm)	B (mm)	C (mm)
105	100	78
105	120	98
105	141	123
105	178	157
105	217	197

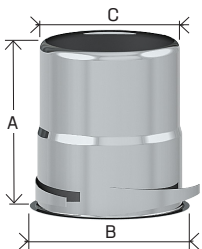

A (mm)	B (mm)	C (mm)
147	115	98
147	145	123
147	181	157
150	179	149
147	220	197

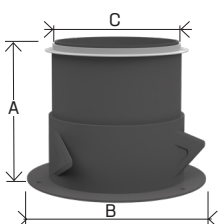

A (mm)	B (mm)	C (mm)
100	99	80
100	134	100
100	159	125
100	195	160
100	235	200

AURÉA

Désignation	Code	Cond.	Prix/U
AURÉA Ø 80 à joint	8500	90	5,20
AURÉA Ø 100 à joint	8501	30	7,50
AURÉA Ø 125 à joint	8502	30	7,80
AURÉA Ø 160 à joint	8504	15	17,50
AURÉA Ø 200 à joint	8505	10	26,50
Plus-value couleur noir RAL 9011	NO		2,50
Plus-value couleur gris RAL 7016	G7		2,50

Déflecteur optionnel

Désignation	Code	Cond.	Prix/U
Déflecteur optionnel pour AURÉA 80	8520	10	0,70
Déflecteur optionnel pour AURÉA 100	8521	10	0,80
Déflecteur optionnel pour AURÉA 125	8522	10	0,90
Déflecteur optionnel pour AURÉA 160	8524	10	1,20
Déflecteur optionnel pour AURÉA 200	8525	10	1,80
Plus-value couleur noir RAL 9011	NO		0,20

Manchettes métalliques

Désignation	Code	Cond.	Prix/U
Manchette métallique Ø 80, L. 45 mm	1110	150	2,30
Manchette métallique Ø 100, L. 47 mm	1159	100	2,50
Manchette métallique Ø 125, L. 47 mm	1164	60	2,90
Manchette métallique Ø 160, L. 51 mm	1169	40	3,60
Manchette métallique Ø 200, L. 52 mm	1174	30	4,40

Manchons placo métalliques 3 griffes longueur 100 mm

Désignation	Code	Cond.	Prix/U
Manchon placo métallique Ø 80, L. 100 mm	1154	90	5,10
Manchon placo métallique Ø 100, L. 100 mm	1157	80	5,50
Manchon placo métallique Ø 125, L. 100 mm	1162	54	6,10
Manchon placo métallique Ø 160, L. 100 mm	1170	36	7,90
Manchon placo métallique Ø 200, L. 100 mm	1172	18	9,50

Manchons placo métallique 3 griffes longueur 150 mm

Désignation	Code	Cond.	Prix/U
Manchon placo métallique Ø 100, L. 150 mm	1158	54	6,20
Manchon placo métallique Ø 125, L. 150 mm	1163	36	7,00
Manchon placo métallique Ø 160, L. 150 mm	1168	28	9,10
Manchon placo métallique Ø 160/150, L. 150 mm	1167	25	10,50
Manchon placo métallique Ø 200, L. 150 mm	1173	14	11,00

Manchons placo plastique 3 griffes longueur 100 mm

Désignation	Code	Cond.	Prix/U
Manchon placo plastique Ø 80 à joint, L. 100 mm	1449	72	2,80
Manchon placo plastique Ø 100 à joint, L. 100 mm	1787	45	4,50
Manchon placo plastique Ø 125 à joint, L. 100 mm	1794	30	4,50
Manchon placo plastique Ø 160 à joint, L. 100 mm	8534	18	6,70
Manchon placo plastique Ø 200 à joint, L. 100 mm	8535	9	8,50

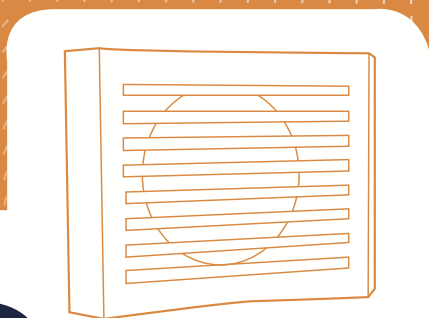

Bouches d'extraction

Bouches fixes
Extraction - Insufflation
Matière métallique et plastique

Terminaux d'extraction et d'insufflation métalliques - TMM et TMP	p 128 - 129
Terminaux matière plastique - TP	p 130
Bouches d'extraction matière plastique - BC et BS	p 131
Accessoires - V.M.C.I	p 131
Bouches d'extraction et d'insufflation plastique - AURÉA	p 132

TMM - TMP

Terminaux métalliques extraction et insufflation



Couleur standard blanc (RAL 9016). Couleur gris sur demande : ajouter GR après le code produit.

TMM



TMP



Montage mural - TMM

Désignation	Code	Cond.	Prix/U
Terminal métallique mural Ø 80 mm TMM 80	1100	34	35,00
Terminal métallique mural Ø 100 mm TMM 100	1101	26	38,00
Terminal métallique mural Ø 125 mm TMM 125	1102	18	42,00
Terminal métallique mural Ø 160 mm TMM 160	1103	10	52,00
Terminal métallique mural Ø 200 mm TMM 200	1104	7	68,00
Plus-value couleur gris RAL 7042	codeGR		6,00

Montage plafond - TMP

Désignation	Code	Cond.	Prix/U
Terminal métallique plafond Ø 80 mm TMP 80	1105	34	35,00
Terminal métallique plafond Ø 100 mm TMP 100	1106	26	38,00
Terminal métallique plafond Ø 125 mm TMP 125	1107	18	42,00
Terminal métallique plafond Ø 160 mm TMP 160	1108	10	52,00
Terminal métallique plafond Ø 200 mm TMP 200	1109	7	68,00
Plus-value couleur gris RAL 7042	codeGR		6,00

Mise en œuvre

Ces terminaux se montent par simple emboîtement sur une manchette type **MTM** pour un montage mural, ou sur un manchon placo type **MPTM** pour un montage en plafond. Le maintien du terminal est assuré par 2 clips, un joint mousse assurant l'étanchéité.

Manchettes terminaux métalliques MTM

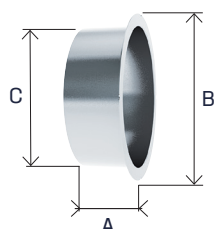

A (mm)	B (mm)	C (mm)	Désignation	Code	Cond.	Prix/U
45	98	78	Manchette Ø 80 pour TMM et TMP	1110	150	2,30
47	121	98	Manchette Ø 100 pour TMM et TMP	1111	100	2,50
47	144	123	Manchette Ø 125 pour TMM et TMP	1112	60	2,90
51	184	158	Manchette Ø 160 pour TMM et TMP (avec moletage)	1113	40	4,20
52	224	198	Manchette Ø 200 pour TMM et TMP (avec moletage)	1114	30	5,00

Manchons placo 3 griffes terminaux métalliques MPTM longueur 100 mm (avec moletage)

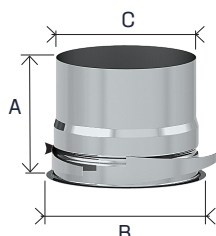

A (mm)	B (mm)	C (mm)	Désignation	Code	Cond.	Prix/U
105	95	78	Manchon placo Ø 80, L. 100 mm	1129	90	5,70
105	120	98	Manchon placo Ø 100, L. 100 mm	1130	54	6,10
105	141	123	Manchon placo Ø 125, L. 100 mm	1131	36	6,70
105	178	157	Manchon placo Ø 160, L. 100 mm	1132	24	8,50
105	217	197	Manchon placo Ø 200, L. 100 mm	1133	14	10,10

Manchons placo 3 griffes terminaux métalliques MPTM longueur 150 mm (avec moletage)

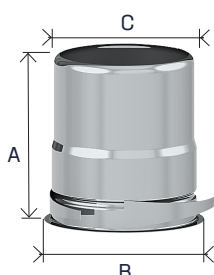

A (mm)	B (mm)	C (mm)	Désignation	Code	Cond.	Prix/U
150	98	78	Manchon placo Ø 80, L. 150 mm	1115	60	6,20
147	115	98	Manchon placo Ø 100, L. 150 mm	1116	36	6,80
147	145	123	Manchon placo Ø 125, L. 150 mm	1117	24	7,60
147	181	157	Manchon placo Ø 160, L. 150 mm	1118	16	9,60
150	179	149	Manchon placo Ø 160/150, L. 150 mm	1119	28	11,00
147	220	197	Manchon placo Ø 200, L. 150 mm	1120	8	11,50

Composition

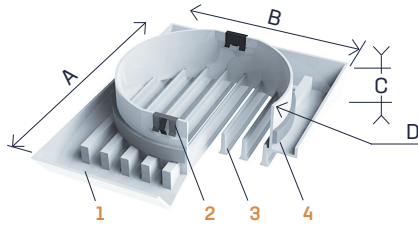

- 1 - Corps en aluminium injecté
- 2 - Clips en acier pour la liaison mécanique

Ø	A (mm)	B (mm)	C (mm)	D (mm)	TMM		TMP	
					Poids (gr)	S (cm ²)	Poids (gr)	S (cm ²)
80	131	105	16	75	200	26	205	18
100	155	127	16	95	265	40	285	29
125	196	150	22	120	440	63	430	46
160	251	190	22	155	735	110	720	77
200	305	230	22	195	965	176	950	91

- 3 - Ailettes profilées en aluminium extrudé fixées sur le corps
- 4 - Joint mousse pour l'étanchéité

Caractéristiques techniques

La portée L_t (m) mesurée dans l'axe de la bouche est déterminée pour une vitesse terminale $V_t = 0,25$ m/s, soit une vitesse résiduelle dans la zone d'occupation $V_r = 0,5 \times V_t = 0,125$ m/s, vitesse recommandée pour une application de confort.

Les essais ont été effectués avec un terminal en montage mural (TMM) ou plafond (TMP) avec effet de plafond et sans registre de réglage ou régulateur de débit. L'emploi d'un de ces éléments modifie les caractéristiques initiales du produit.

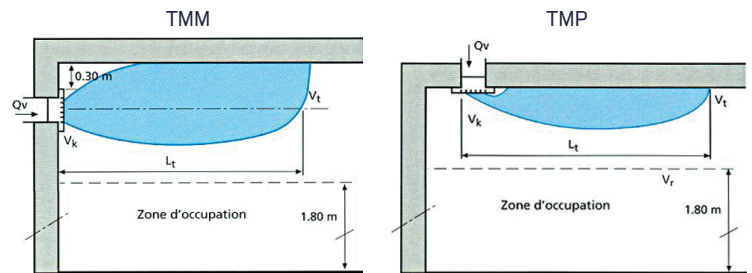

Type	Qv (m ³ /h)	SOUFFLAGE				REPRISE		
		DP (Pa)	Vk (m/s)	Lt (m)	Lw (dB(A))	DP (Pa)	Vk (m/s)	Lw (dB(A))
TMM 80	15	< 2	1,6	1,0	< 20	< 2	2,0	< 20
	30	4	3,2	2,0	< 20	6	3,8	< 20
	45	11	4,8	3,0	< 20	14	6,0	23
	60	19	6,4	4,0	24	25	8,0	29
TMM 100	30	2	2,0	1,0	< 20	3	2,3	< 20
	45	3	3,2	2,0	< 20	6	3,5	< 20
	60	6	4,2	3,0	< 20	11	5,0	< 20
	75	10	5,2	4,0	20	18	6,5	23
	90	14	6,3	5,0	21	26	7,2	35
TMM 125	45	< 2	2,0	1,0	< 20	2	2,0	< 20
	60	2	2,5	1,5	< 20	4	2,8	< 20
	75	4	3,3	2,5	< 20	6	3,8	< 20
	90	5	4,0	3,5	< 20	9	4,5	20
	120	9	5,3	5,5	22	17	6,0	29
	150	15	6,6	8,0	28	26	7,5	33
TMM 160	120	3	3,0	5,0	< 20	7	3,8	< 20
	150	5	3,8	6,5	< 20	10	4,8	21
	180	7	4,5	7,5	21	15	5,8	32
	210	9	5,3	8,5	26	19	6,8	35
	240	12	6,1	9,0	29	26	7,5	38
TMM 200	240	4	3,8	4,0	< 20	10	4,5	23
	270	5	4,3	4,5	< 20	12	5,1	25
	300	6	4,7	5,5	< 20	15	5,6	26
	350	7	5,5	7,0	20	20	6,5	33

Qv : débit d'air soufflé ou extrait par le terminal
DP : perte de pression totale du terminal

Type	Qv (m ³ /h)	SOUFFLAGE				REPRISE		
		DP (Pa)	Vk (m/s)	Lt (m)	Lw (dB(A))	DP (Pa)	Vk (m/s)	Lw (dB(A))
TMP 80	15	3	2,3	1,5	< 20	3	2,8	< 20
	30	10	4,5	2,5	23	14	5,5	28
	45	23	6,9	3,5	32	31	8,8	40
	60	40	9,3	4,5	38	56	10,2	46
TMP 100	30	4	2,8	1,0	< 20	6	3,5	20
	45	10	4,3	2,5	< 20	14	5,8	27
	60	17	5,7	3,5	23	25	7,8	39
	75	29	7,2	4,5	30	39	9,5	44
	90	40	8,6	5,5	35	64	11,8	48
TMP 125	45	3	2,7	1,0	< 20	5	3,2	< 20
	60	6	3,6	2,0	21	9	4,8	27
	75	10	4,5	3,0	25	14	5,8	33
	90	14	5,4	4,0	30	20	7,8	42
	120	25	7,3	7,0	37	37	9,5	45
	150	39	9,1	8,5	44	58	11,5	50
TMP 160	120	9	4,3	5,5	34	14	5,5	28
	150	14	5,4	7,5	37	22	7,0	42
	180	20	6,5	8,0	42	32	9,0	43
	210	28	7,5	9,0	44	43	10,5	48
	240	36	8,7	9,5	52	58	12,0	50
TMP 200	240	18	7,3	8,5	38	28	7,2	43
	270	23	8,2	9,0	41	35	8,5	44
	300	28	9,1	9,5	44	42	9,3	47
	350	38	10,6	10,0	46	57	10,3	50

Vk : vitesse d'air au niveau des ailettes de diffusion
Lw : niveau de puissance acoustique

TP

Terminaux matière plastique



Ø 80



Ø 125



TP 80 - Ø 80

Désignation	Code	Cond.	Prix/U
Terminal TP 80 avec joint	1515	168	2,00
Ensemble TP 80 P = TP 80 + manchon placo 3 griffes Ø 80, L. 100 mm avec joint (sous sachet)	1519	60	4,00
Ensemble TP 80 D = TP 80 + manchon Ø 80 L.275 mm avec joint + collerette plastique (sous sachet)	1517	30	7,00
Ensemble TP 80 MC = TP 80 avec joint + manchon coudé MC Ø 80 + collerette (sous sachet)	1520	18	9,90
Manchon placo 3 griffes Ø 80 mm, L.100 mm	1449	72	2,80
Manchon de traversée de dalle Ø 80, L. 275 mm	1451	32	5,80
Manchon coudé MC Ø 80, L. 300 mm	1441	24	8,70

TP 125 - Ø 125

Désignation	Code	Cond.	Prix/U
Terminal TP 125 avec joint	1505	64	2,90
Ensemble TP 125 P = TP 125 + manchon placo 3 griffes Ø 125, L. 100 mm avec joint (sous sachet)	1509	25	6,40
Ensemble TP 125 D = TP 125 + manchon Ø 125, L. 275 mm, avec joint + collerette plastique (sous sachet)	1507	10	9,80
Manchon placo 3 griffes Ø 125 mm, L.100 mm	1450	36	4,50
Manchon de traversée de dalle Ø 125 L. 275 mm	1452	16	7,90

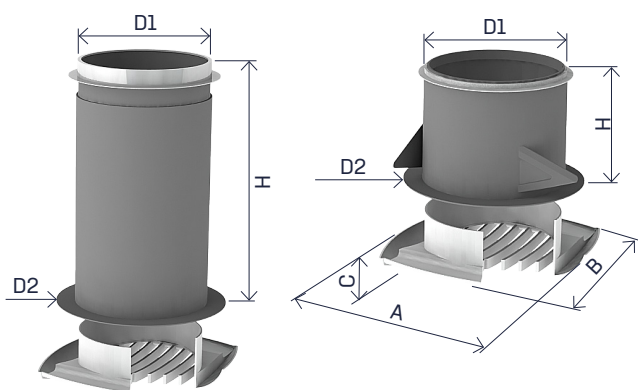

	A (mm)	B (mm)	C (mm)
TP 80	103	118	13
TP 125	163	180	21

	D1 (mm)	D2 (mm)	H (mm)
TP 80 Placo	78	99	100
TP 80 Dalle	78	98	275
TP 125 Placo	122	159	100
TP 125 Dalle	122	154	275

Caractéristiques techniques

La portée L_t (m) mesurée dans l'axe de la bouche est déterminée pour une vitesse terminale $V_t = 0,25$ m/s, soit une vitesse résiduelle dans la zone d'occupation $V_r = 0,5 \times V_t = 0,125$ m/s, vitesse recommandée pour une application de confort.

Les essais ont été effectués avec un terminal en montage mural avec effet de plafond et sans registre de réglage ou régulateur de débit. L'emploi d'un de ces éléments modifie les caractéristiques initiales du produit.

Qv: débit d'air soufflé ou extrait par le terminal
DP: perte de pression totale du terminal
Vk: vitesse d'air au niveau des ailettes de diffusion
Lw: niveau de puissance acoustique
 Ce niveau est caractéristique du terminal.

Type de bouche	Qv (m³/h)	SOUFFLAGE				REPRISE		
		DP (Pa)	Vk (m/s)	Lt (m)	Lw (dB(A))	DP (Pa)	Vk (m/s)	Lw (dB(A))
TP 80	15	< 2	1,5	1,0	< 20	2	1,7	< 20
	30	5	3,0	1,5	22	8	3,5	21
	45	10	4,5	2,5	30	18	5,3	26
	60	-	-	-	-	28	7,0	28
	75	-	-	-	-	45	8,8	33
TP 125	45	< 2	2,0	1,0	< 20	3	1,8	< 20
	60	< 2	2,7	1,5	< 20	4	2,4	< 20
	75	3	3,4	2,5	21	6	2,9	20
	90	4	4,0	3,5	25	8	3,5	23
	120	-	-	-	-	16	4,7	26
	150	-	-	-	-	23	5,8	31
180	-	-	-	-	30	7,0	33	

BS - BC

Bouches d'extraction matière plastique



Ø 80



Ø 125

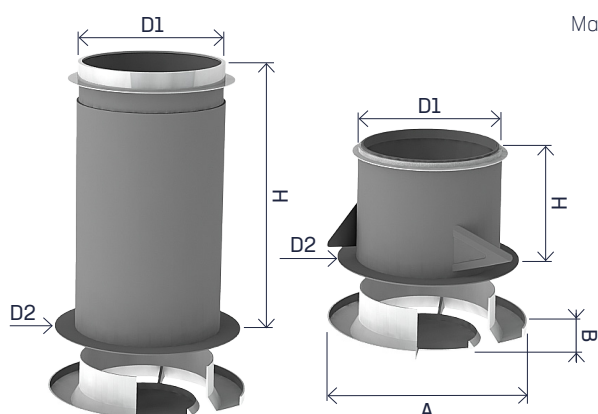

BS 80 - Ø 80

Désignation	Code	Cond.	Prix/U
Bouche BS 80 avec joint	1446	180	1,80
Ensemble BS 80 P = BS 80 + manchon placo 3 griffes Ø 80, L. 100 mm avec joint (sous sachet)	1438	60	3,80
Ensemble BS 80 D = BS 80 + manchon Ø 80 L. 275 mm avec joint + collerette plastique (sous sachet)	1439	30	6,80
Ensemble BS 80 MC = BS 80 avec joint + manchon coudé MC Ø 80 + collerette (sous sachet)	1437	18	9,70

Manchons seuls : voir codes page 130.

BC 125 - Ø 125

Désignation	Code	Cond.	Prix/U
Bouche BC 125 avec joint	1445	70	2,50
Ensemble BC 125 P = BC 125 + manchon placo 3 griffes Ø 125, L. 100 mm, avec joint (sous sachet)	1436	25	6,00
Ensemble BC 125 D = BC 125 + manchon Ø 125, L. 275 mm, avec joint + collerette plastique (sous sachet)	1434	10	9,40

Manchons seuls : voir codes page 130.

	A (mm)	B (mm)
BS 80	115	16
BC 125	170	25

	D1 (mm)	D2 (mm)	H (mm)
BS 80 Placo	78	99	100
BS 80 Dalle	78	98	275
BC 125 Placo	122	159	100
BC 125 Dalle	122	154	275

Caractéristiques techniques

Les essais ont été effectués sans registre de réglage ou régulateur de débit. L'emploi d'un de ces éléments modifie les caractéristiques initiales du produit.

Qv: débit d'air soufflé ou extrait par le terminal

DP: perte de pression totale du terminal

Vk: vitesse d'air au niveau des ailettes de diffusion

Lw: niveau de puissance acoustique

Ce niveau est caractéristique du terminal.

Type de bouche	Qv (m³/h)	REPRISE		
		DP (Pa)	Vk (m/s)	Lw (dB(A))
BS 80	15	3	2,8	< 20
	30	16	5,6	20
	45	35	8,4	27
	60	65	11,2	40

Type de bouche	Qv (m³/h)	REPRISE		
		DP (Pa)	Vk (m/s)	Lw (dB(A))
BC 125	45	2	3,4	< 20
	60	5	4,5	< 20
	75	14	5,7	21
	90	19	6,8	25
	120	32	9,0	29
	150	48	11,4	37
	180	73	13,6	43

V.M.C.I

Accessoires

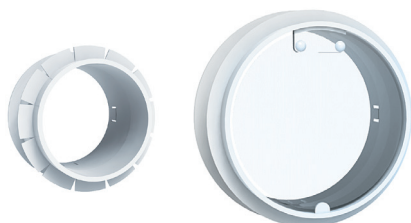

Désignation	Code	Cond.	Prix/U
Piquage plastique Ø 80 à clipser, L. 70 mm	1480	150	2,10
Piquage plastique Ø 125 à clipser, L. 61 mm	1481	90	2,70
Piquage Ø 125 à clipser, avec amplificateur	1482	90	4,60

AURÉA

Bouches d'extraction et d'insufflation plastique

Ø 80



AURÉA 80 - Ø 80

Désignation	Code	Cond.	Prix/U
Ensemble AURÉA 80 P = AURÉA 80 + manchon placo 3 griffes Ø 80, L. 100 mm avec joint (sous sachet)	8540	45	7,20
Ensemble AURÉA 80 D = AURÉA 80 + manchon Ø 80 L. 275 mm avec joint + collerette plastique (sous sachet)	8541	15	10,30
Ensemble AURÉA 80 MC = AURÉA 80 avec joint + manchon coudé MC Ø 80 + collerette (sous sachet)	8542	15	13,20

AURÉA 80 sur manchon Placo

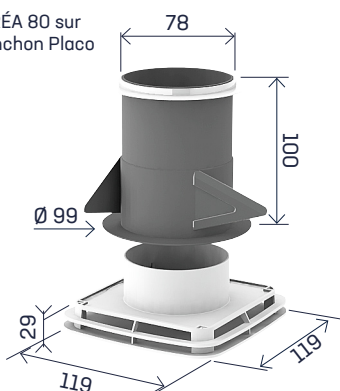

AURÉA 80 sur manchon Dalle

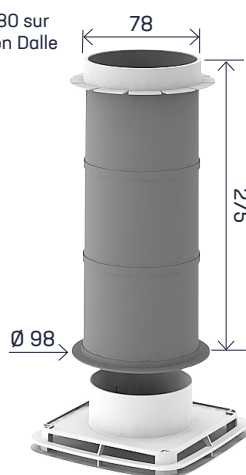

AURÉA 80 sur manchon coudé

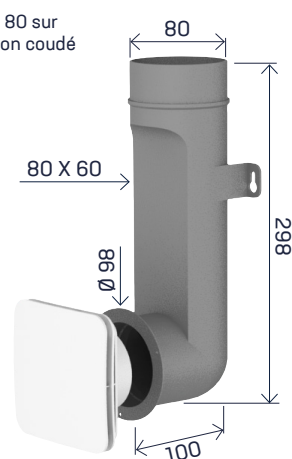

Ø 125



AURÉA 125 - Ø 125

Désignation	Code	Cond.	Prix/U
Ensemble AURÉA 125 P = AURÉA 125 + manchon placo 3 griffes Ø 125, L. 100 mm avec joint (sous sachet)	8545	18	11,30
Ensemble AURÉA 125 D = AURÉA 125 + manchon Ø 125, L. 275 mm, avec joint + collerette plastique (sous sachet)	8546	6	14,00

AURÉA 125 sur manchon Placo

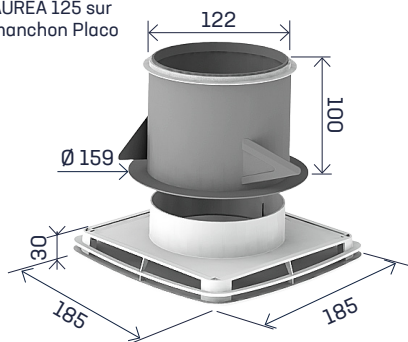

AURÉA 125 sur manchon Dalle

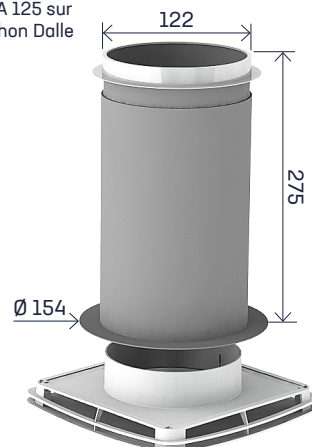

Caractéristiques techniques

Voir page 125

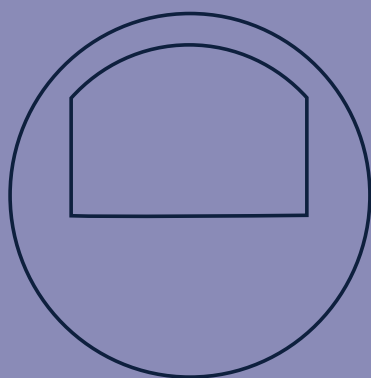

C

omposants
de réseau aéraulique

103

Sommaire

03

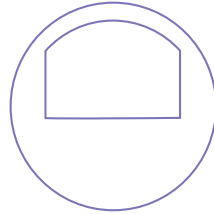

Composants de réseau aéraulique

- 01**  Régulateurs de débits réglables p 135
RDR 50 à 250 Pa
- 02**  Régulateurs de débits Haute Pression p 145
RDR HP 150 à 600 Pa
- 03**  Régulateurs de débits Basse Pression p 151
RDR BP 20 à 100 Pa
- 04**  Registres motorisés bypass motorisés p 155
RM-ME • RM-ME BI-DÉBIT • RMVT • RM2VT et RM2VT BI-DÉBIT • BYP
- 05**  Clapets anti-retour registres manuels accessoires p 165
CAR • MRAR • MRM • RRM • RFCC • PCMPI • MCM • RCM • RCP et RP • MRP

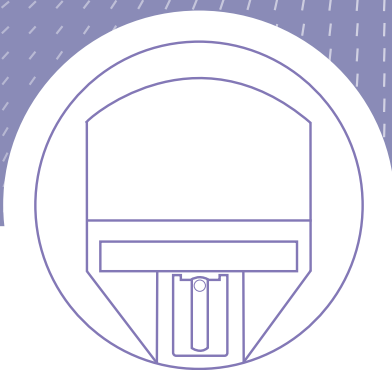

Composants de réseau aéraulique

Régulateurs de
débits réglables
50 à 250 Pa

Régulateurs de débits réglables Ø 80 à Ø 250 mm - **RDR** ————— p 136 - 144

RDR 50 à 250 Pa

Régulateurs de débits réglables Ø 80 à 250 mm



Applications
Logements (double flux)
Locaux tertiaires

Diamètres de raccordement
Ø 80 à 250 mm

Pression de fonctionnement
50 à 250 Pa

Débit réglable
Blocage du module de réglage
par tournevis «torx n°10»

Présentation

Les régulateurs de débits réglables **RDR** sont réalisés dans une matière plastique classée M1 avec une limite d'utilisation en température de 60 °C.

Ils peuvent être réglés sur chantier au débit souhaité pour assurer un débit déterminé dans une plage de pression comprise entre 50 et 250 Pascals.

Réglages

Avant d'effectuer la mise en œuvre du régulateur, il est nécessaire de calibrer le débit :

- Desserrer la vis de blocage du module de réglage avec un tournevis «torx n°10»
- Ajuster le repère du module (situé sur la gauche ou la droite) en face du débit souhaité
- Resserrer la vis de blocage du module de réglage

Il est possible d'obtenir d'autres débits que ceux indiqués sur le régulateur en calant le repère du module de réglage sur une position intermédiaire.

Régulateur de débit	Pas de réglage
RDR Ø 80	2,5 m³/h
RDR Ø 100 - 125 - 150 - 160	5 m³/h
RDR Ø 200	10 m³/h
RDR Ø 250	25 m³/h

Codes débits intermédiaires :

Prendre la base du code repéré par un * et rajouter le débit souhaité.

Exemple : RDR Ø 100 à 35 m³/h, code 9409-035

RDR Ø 100 à 80 m³/h, code 9413-080

RDR Ø 80 et 100 mm

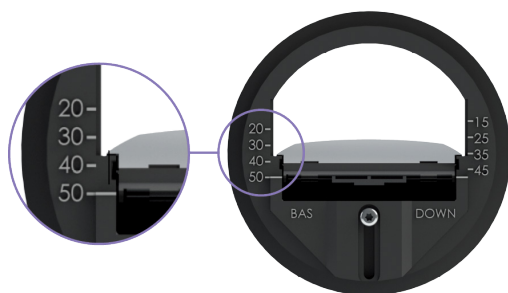

Exemple de réglage à 50 m³/h :
régulateur calé sur le repère gauche «50»

RDR Ø 125 à 250 mm



Exemple de réglage à 180 m³/h :
régulateur calé sur le repère droit «180»

Tableaux de composition des RDR selon débits

RDR	Montage	Débit (m³/h)	Débit réglé (m³/h)	Code
Ø 80	RDR Ø 80	15 à 50	50	9404
Ø 100	RDR Ø 80 + 1 entretoise	15 à 50	50	9409
Ø 100	RDR Ø 100	50 à 100	100	9413
Ø 125	RDR Ø 80 + 1 entretoise ²	15 à 50	50	9419
Ø 125	RDR Ø 100 + 1 entretoise	50 à 100	100	9423
Ø 125	RDR Ø 125	100 à 180	180	9427
Ø 150	RDR Ø 80 + 2 entretoises ²	15 à 50	50	9430
Ø 150	RDR Ø 100 + 2 entretoises	50 à 100	100	9431
Ø 150	RDR Ø 125 + 1 entretoise	100 à 180	180	9434
Ø 150	RDR Ø 150	180 à 300	300	9439
Ø 160	RDR Ø 80 + 2 entretoises ²	15 à 50	50	9440
Ø 160	RDR Ø 100 + 2 entretoises	50 à 100	100	9441

RDR	Montage	Débit (m³/h)	Débit réglé (m³/h)	Code
Ø 160	RDR Ø 125 + 1 entretoise	100 à 180	180	9444
Ø 160	RDR Ø 150	180 à 300	300	9449
Ø 200	RDR Ø 80 + 3 entretoises ²	15 à 50	50	9455
Ø 200	RDR Ø 100 + 3 entretoises	50 à 100	100	9456
Ø 200	RDR Ø 125 + 2 entretoises	100 à 180	180	9457
Ø 200	RDR Ø 160 + 1 entretoise	180 à 300	300	9464
Ø 200	RDR Ø 200	300 à 500	500	9468
Ø 250	RDR Ø 100 + 4 entretoises	50 à 100	100	9475
Ø 250	RDR Ø 125 + 3 entretoises	100 à 180	180	9476
Ø 250	RDR Ø 160 + 2 entretoises	180 à 300	300	9477
Ø 250	RDR Ø 200 + 1 entretoise	300 à 500	500	9483
Ø 250	RDR Ø 250	450 à 800	800	9490

² : composé d'une entretoise double

Composition et dimensionnement

Régulateurs RDR Ø 80, Ø 100 et Ø 125 (≤ 100 m³/h)

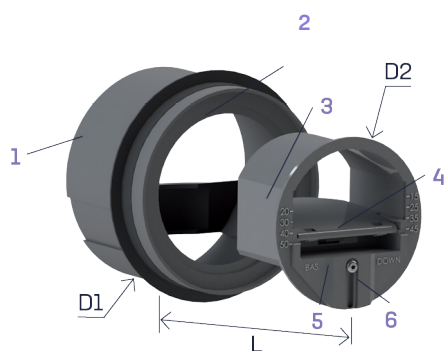

- 1 - Manchette avec joint d'étanchéité
- 2 - Entretoise (selon débit)
- 3 - Corps
- 4 - Élément régulateur
- 5 - Module de réglage du débit
- 6 - Vis de blocage du module de réglage

RDR	D1 (mm)	D2 (mm)	L (mm)
Ø 80	76	76	57
Ø 100	96	93	68
Ø 125	120	60	68

Régulateurs RDR Ø 125 à Ø 250

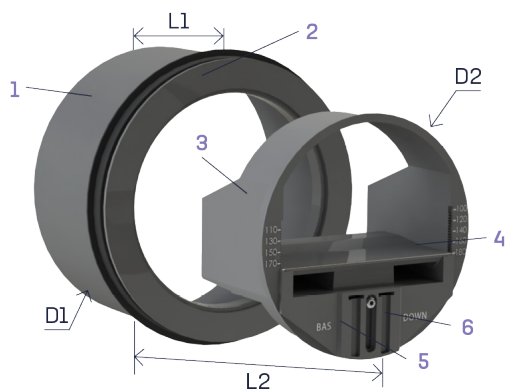

- 1 - Manchette avec joint d'étanchéité
- 2 - Entretoise (selon débit)
- 3 - Corps
- 4 - Élément régulateur
- 5 - Module de réglage du débit
- 6 - Vis de blocage du module de réglage

RDR	D1 (mm)	D2 (mm)	L1 (mm)	L2 (mm)
Ø 125	120	117	80	86
Ø 150	148	148	78	85
Ø 160	148	148	78	85
Ø 200	195	195	82	91
Ø 250	244	245	82	120

RDR 50 à 250 Pa

Régulateurs de débits réglables Ø 80 à 250 mm (suite)

Mise en œuvre

Le régulateur de débit se monte par simple emboîtement à l'intérieur du conduit vertical ou horizontal. Dans un conduit horizontal, respecter le sens BAS indiqué sur l'avant du régulateur. Un joint à lèvres assure l'étanchéité.

Ne pas manipuler ou appuyer sur le volet mobile (élément régulateur) lors de la mise en œuvre. Il est impératif de respecter le sens du flux d'air indiqué sur la manchette.

Lorsque le régulateur est associé à une bouche de diffusion d'air, la distance minimum entre celle-ci et le régulateur doit être au moins d'un diamètre en extraction et de trois diamètres en insufflation.

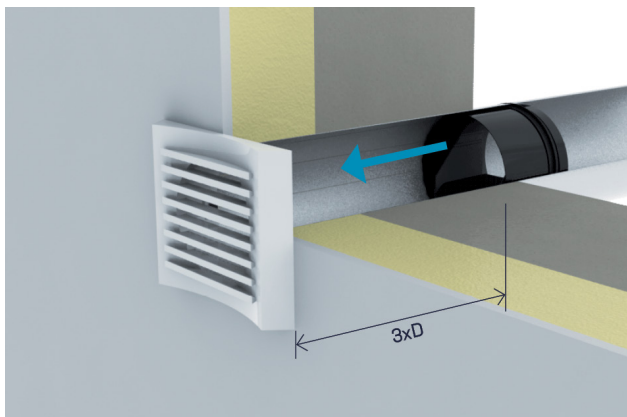

Régulateur RDR en soufflage

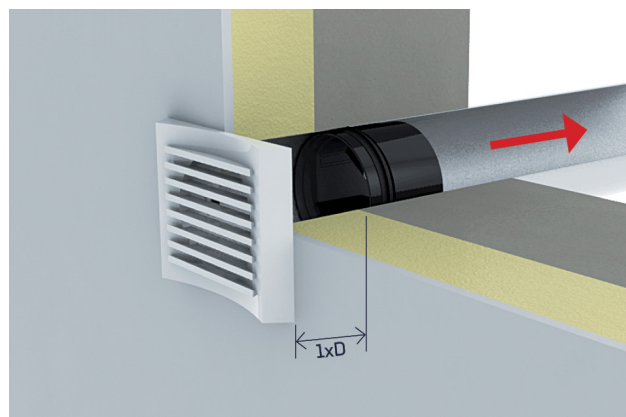

Régulateur RDR en extraction

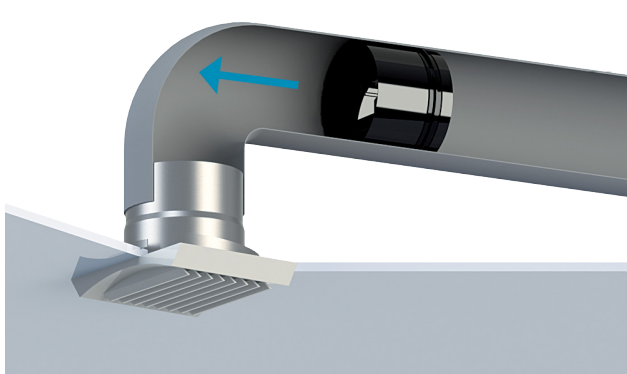

Entretien

Le régulateur de débit doit rester accessible afin de permettre son entretien.

Régulateurs de débits RDR Ø 80 mm



	Débits réglables	Désignation	Code	Cond.	Prix/U
Ø 80 RDR 80	15 à 50 m³/h	RDR 15 m³/h Ø 80	9400	64	13,00
		RDR 25 m³/h Ø 80	9401	64	13,00
		RDR 30 m³/h Ø 80	9402	64	13,00
		RDR 45 m³/h Ø 80	9403	64	13,00
		RDR 50 m³/h Ø 80	9404*	64	13,00
Plus-value pour débit intermédiaire		* Base du code pour débit intermédiaire (explications voir page 136)			2,00

Caractéristiques techniques

Les courbes ci-contre représentent les variations de débit en m³/h des RDR Ø 80 mm en extraction en fonction de la différence de pression en Pascals (régulation sur une pression de 50 à 250 Pa).

Les régulateurs sont caractérisés par leurs niveaux de puissance acoustique Lw exprimés en dB(A).

Débit (m³/h)	Lw en dB(A)			
	50 Pa	100 Pa	150 Pa	200 Pa
15	24	30	33	35
30	27	33	39	43
45	27	33	39	42
50	28	34	38	42

Rapport d'essais aérauliques CETIAT n°1660221.

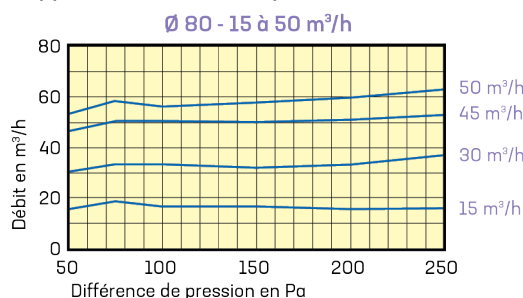

Régulateurs de débits RDR Ø 100 mm



	Débits réglables	Désignation	Code	Cond.	Prix/U
Ø 100 RDR 80 + 1 entretoise	15 à 50 m³/h	RDR 15 m³/h Ø 100, 1 ent.	9405	36	15,50
		RDR 25 m³/h Ø 100, 1 ent.	9406	36	15,50
		RDR 30 m³/h Ø 100, 1 ent.	9407	36	15,50
		RDR 45 m³/h Ø 100, 1 ent.	9408	36	15,50
		RDR 50 m³/h Ø 100, 1 ent.	9409*	36	15,50
Ø 100 RDR 100	50 à 100 m³/h	RDR 60 m³/h Ø 100	9410	36	15,50
		RDR 75 m³/h Ø 100	9411	36	15,50
		RDR 90 m³/h Ø 100	9412	36	15,50
		RDR 100 m³/h Ø 100	9413*	36	15,50
Plus-value pour débit intermédiaire		* Base du code pour débit intermédiaire (explications voir page 136)			2,00

Caractéristiques techniques

Les courbes ci-dessous représentent les variations de débit en m³/h des RDR Ø 100 mm en extraction en fonction de la différence de pression en Pascals (régulation sur une pression de 50 à 250 Pa).

Rapport d'essais aérauliques CETIAT n°1660221.

Les régulateurs sont caractérisés par leurs niveaux de puissance acoustique Lw exprimés en dB(A).

Débit (m³/h)	Lw en dB(A)			
	50 Pa	100 Pa	150 Pa	200 Pa
15	24	26	30	33
30	27	33	37	42
45	29	36	40	42
60	31	37	41	44
75	31	38	42	45
90	33	39	43	46
100	33	39	43	46

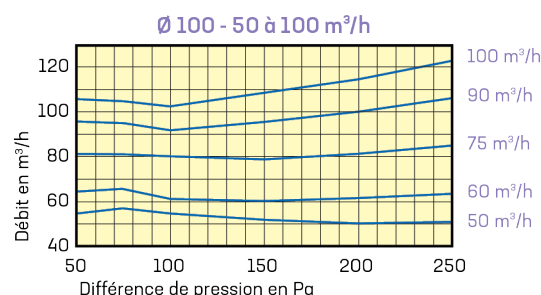
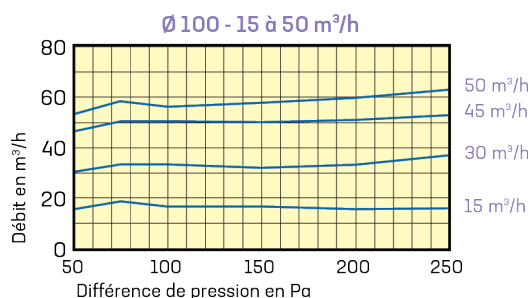

Régulateurs de débits RDR Ø 125 mm



	Débits réglables	Désignation	Code	Cond.	Prix/U
Ø 125 RDR 80 + 1 entretoise double	15 à 50 m³/h	RDR 15 m³/h Ø 125, 1 ent.	9415	18	17,50
		RDR 25 m³/h Ø 125, 1 ent.	9416	18	17,50
		RDR 30 m³/h Ø 125, 1 ent.	9417	18	17,50
		RDR 45 m³/h Ø 125, 1 ent.	9418	18	17,50
		RDR 50 m³/h Ø 125, 1 ent.	9419*	18	17,50
Plus-value pour débit intermédiaire		* Base du code pour débit intermédiaire (explications voir page 136)			2,00



	Débits réglables	Désignation	Code	Cond.	Prix/U
Ø 125 RDR 100 + 1 entretoise	50 à 100 m³/h	RDR 60 m³/h Ø 125, 1 ent.	9420	18	17,50
		RDR 75 m³/h Ø 125, 1 ent.	9421	18	17,50
		RDR 90 m³/h Ø 125, 1 ent.	9422	18	17,50
		RDR 100 m³/h Ø 125, 1 ent.	9423*	18	17,50
Plus-value pour débit intermédiaire		* Base du code pour débit intermédiaire (explications voir page 136)			2,00



	Débits réglables	Désignation	Code	Cond.	Prix/U
Ø 125 RDR 125	100 à 180 m³/h	RDR 120 m³/h Ø 125	9425	12	17,50
		RDR 150 m³/h Ø 125	9426	12	17,50
		RDR 180 m³/h Ø 125	9427*	12	17,50
Plus-value pour débit intermédiaire		* Base du code pour débit intermédiaire (explications voir page 136)			2,00

Caractéristiques techniques

Les courbes ci-contre représentent les variations de débit en m³/h des RDR Ø 125 mm en extraction en fonction de la différence de pression en Pascals (régulation sur une pression de 50 à 250 Pa).

Rapport d'essais aérauliques CETIAT n°1660221.

Les régulateurs sont caractérisés par leurs niveaux de puissance acoustique Lw exprimés en dB(A).

Débit (m³/h)	Lw en dB(A)			
	50 Pa	100 Pa	150 Pa	200 Pa
15	25	29	32	34
30	27	32	37	42
45	28	33	37	41
60	30	35	39	43
75	31	35	39	43
90	32	35	39	43
100	35	40	44	48
120	35	41	45	47
150	36	42	45	47
180	38	42	45	47

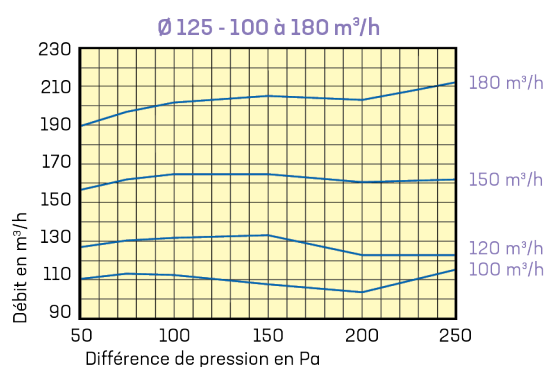
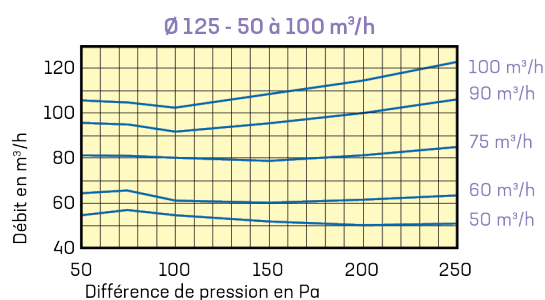

Régulateurs de débits RDR Ø 150 mm

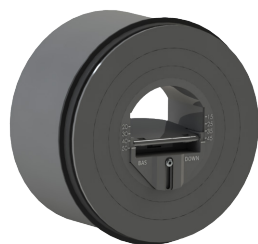

	Débits réglables	Désignation	Code	Cond.	Prix/U
Ø 150 RDR 80 + 2 entretoises	15 à 50 m³/h	RDR 50 m³/h Ø 150, 2 ent.	9430*	10	26,50

1 entretoise simple + 1 entretoise double

Plus-value pour débit intermédiaire	* Base du code pour débit intermédiaire (explications voir page 136)				2,00
-------------------------------------	--	--	--	--	------



	Débits réglables	Désignation	Code	Cond.	Prix/U
Ø 100 RDR 100 + 2 entretoises	50 à 100 m³/h	RDR 100 m³/h Ø 150, 2 ent.	9431*	10	26,50

Plus-value pour débit intermédiaire	* Base du code pour débit intermédiaire (explications voir page 136)				2,00
-------------------------------------	--	--	--	--	------



	Débits réglables	Désignation	Code	Cond.	Prix/U
Ø 150 RDR 125 + 1 entretoise	100 à 180 m³/h	RDR 120 m³/h Ø 150, 1 ent.	9432	10	26,50
		RDR 150 m³/h Ø 150, 1 ent.	9433	10	26,50
		RDR 180 m³/h Ø 150, 1 ent.	9434*	10	26,50

Plus-value pour débit intermédiaire	* Base du code pour débit intermédiaire (explications voir page 136)				2,00
-------------------------------------	--	--	--	--	------



	Débits réglables	Désignation	Code	Cond.	Prix/U
Ø 150 RDR 150	180 à 300 m³/h	RDR 210 m³/h Ø 150	9435	10	26,50
		RDR 240 m³/h Ø 150	9436	10	26,50
		RDR 250 m³/h Ø 150	9437	10	26,50
		RDR 270 m³/h Ø 150	9438	10	26,50
		RDR 300 m³/h Ø 150	9439*	10	26,50

Plus-value pour débit intermédiaire	* Base du code pour débit intermédiaire (explications voir page 136)				2,00
-------------------------------------	--	--	--	--	------

Caractéristiques techniques

Les courbes ci-contre représentent les variations de débit en m³/h des RDR Ø 150 mm en extraction en fonction de la différence de pression en Pascals (régulation sur une pression de 50 à 250 Pa).

Rapport d'essais aérauliques CETIAT n°1660221.

Les régulateurs sont caractérisés par leurs niveaux de puissance acoustique Lw exprimés en dB(A).

Débit (m³/h)	Lw en dB(A)			
	50 Pa	100 Pa	150 Pa	200 Pa
100	38	44	46	49
120	39	44	47	49
150	40	45	49	51
180	38	43	46	49
210	39	45	48	50
240	40	44	47	49
270	39	45	48	50
300	41	46	49	51

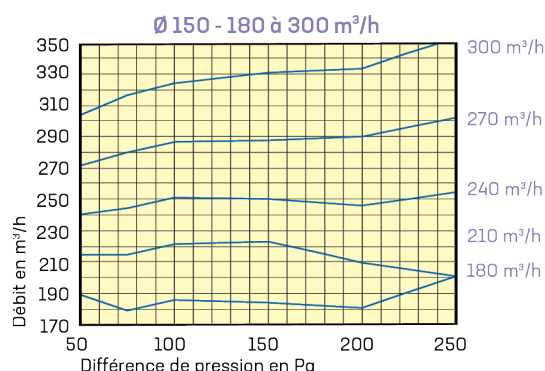
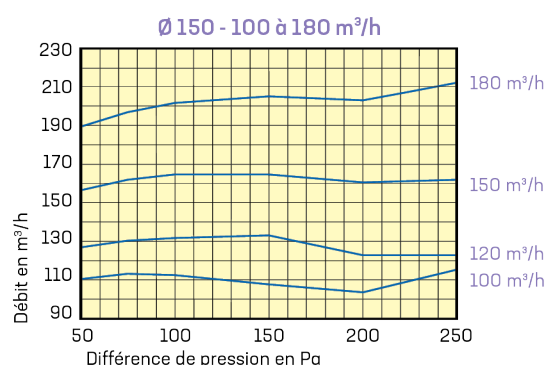

Régulateurs de débits RDR Ø 160 mm

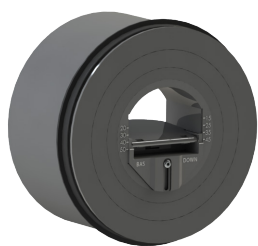

	Débits réglables	Désignation	Code	Cond.	Prix/U
Ø 160 RDR 80 + 2 entretoises	15 à 50 m³/h	RDR 50 m³/h Ø 160, 2 ent.	9440*	8	26,50
1 entretoise simple + 1 entretoise double					
Plus-value pour débit intermédiaire		* Base du code pour débit intermédiaire (explications voir page 136)			2,00



	Débits réglables	Désignation	Code	Cond.	Prix/U
Ø 160 RDR 100 + 2 entretoises	50 à 100 m³/h	RDR 100 m³/h Ø 160, 2 ent.	9441*	8	26,50
Plus-value pour débit intermédiaire		* Base du code pour débit intermédiaire (explications voir page 136)			2,00



	Débits réglables	Désignation	Code	Cond.	Prix/U
Ø 160 RDR 125 + 1 entretoise	100 à 180 m³/h	RDR 120 m³/h Ø 160, 1 ent.	9442	8	26,50
		RDR 150 m³/h Ø 160, 1 ent.	9443	8	26,50
		RDR 180 m³/h Ø 160, 1 ent.	9444*	8	26,50
Plus-value pour débit intermédiaire		* Base du code pour débit intermédiaire (explications voir page 136)			2,00



	Débits réglables	Désignation	Code	Cond.	Prix/U
Ø 160 RDR 160	180 à 300 m³/h	RDR 210 m³/h Ø 160	9445	8	26,50
		RDR 240 m³/h Ø 160	9446	8	26,50
		RDR 250 m³/h Ø 160	9447	8	26,50
		RDR 270 m³/h Ø 160	9448	8	26,50
		RDR 300 m³/h Ø 160	9449*	8	26,50
Plus-value pour débit intermédiaire		* Base du code pour débit intermédiaire (explications voir page 136)			2,00

Caractéristiques techniques

Les courbes ci-contre représentent les variations de débit en m³/h des RDR Ø 160 mm en extraction en fonction de la différence de pression en Pascals (régulation sur une pression de 50 à 250 Pa).

Rapport d'essais aérauliques CETIAT n°1660221.

Les régulateurs sont caractérisés par leurs niveaux de puissance acoustique Lw exprimés en dB(A).

Débit (m³/h)	Lw en dB(A)			
	50 Pa	100 Pa	150 Pa	200 Pa
100	38	44	46	49
120	39	44	47	49
150	40	45	49	51
180	38	43	46	49
210	39	45	48	50
240	40	44	47	49
270	39	45	48	50
300	41	46	49	51

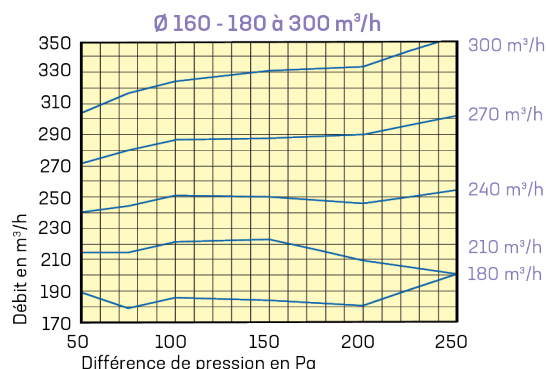
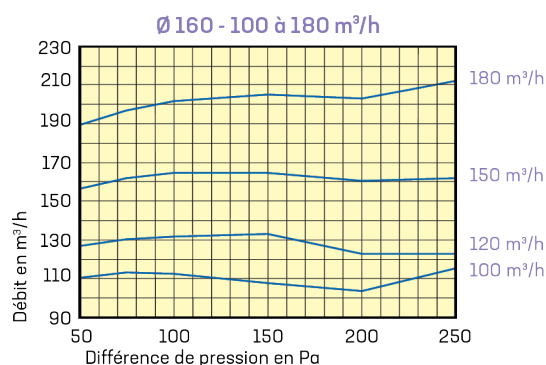

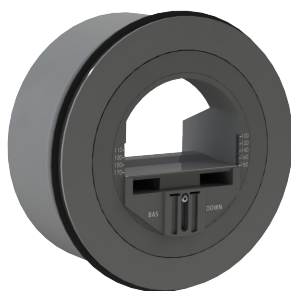

Régulateurs de débits RDR Ø 200 mm

	Débits réglables	Désignation	Code	Cond.	Prix/U
Ø 200 RDR 100 + 3 entretoises	50 à 100 m³/h	RDR 100 m³/h Ø 200, 3 ent.	9456	6	39,50
Ø 200 RDR 125 + 2 entretoises	100 à 180 m³/h	RDR 180 m³/h Ø 200, 2 ent.	9457*	6	39,50
Plus-value pour débit intermédiaire		* Base du code pour débit intermédiaire (explications voir page 136)			2,00



	Débits réglables	Désignation	Code	Cond.	Prix/U
Ø 200 RDR 160 + 1 entretoise	180 à 300 m³/h	RDR 210 m³/h Ø 200, 1 ent.	9460	6	39,50
		RDR 240 m³/h Ø 200, 1 ent.	9461	6	39,50
		RDR 250 m³/h Ø 200, 1 ent.	9462	6	39,50
		RDR 270 m³/h Ø 200, 1 ent.	9463	6	39,50
		RDR 300 m³/h Ø 200, 1 ent.	9464*	6	39,50
Plus-value pour débit intermédiaire		* Base du code pour débit intermédiaire (explications voir page 136)			2,00



	Débits réglables	Désignation	Code	Cond.	Prix/U
Ø 200 RDR 200	300 à 500 m³/h	RDR 350 m³/h Ø 200	9465	6	39,50
		RDR 400 m³/h Ø 200	9466	6	39,50
		RDR 450 m³/h Ø 200	9467	6	39,50
		RDR 500 m³/h Ø 200	9468*	6	39,50
Plus-value pour débit intermédiaire		* Base du code pour débit intermédiaire (explications voir page 136)			2,00

Caractéristiques techniques

Les courbes ci-contre représentent les variations de débit en m³/h des RDR Ø 200 mm en extraction en fonction de la différence de pression en Pascals (régulation sur une pression de 50 à 250 Pa).

Rapport d'essais aérauliques CETIAT n°1660221.

Les régulateurs sont caractérisés par leurs niveaux de puissance acoustique Lw exprimés en dB(A).

Débit (m³/h)	Lw en dB(A)			
	50 Pa	100 Pa	150 Pa	200 Pa
180	39	45	47	50
210	40	46	48	49
240	40	46	49	51
270	40	47	50	51
300	39	44	48	50
350	41	45	49	51
400	41	47	50	52
450	41	47	51	53
500	42	48	52	54

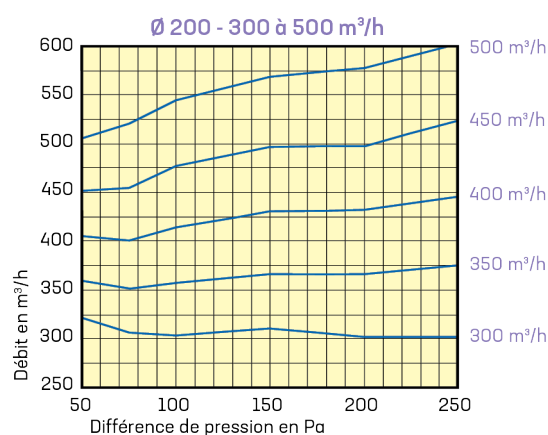
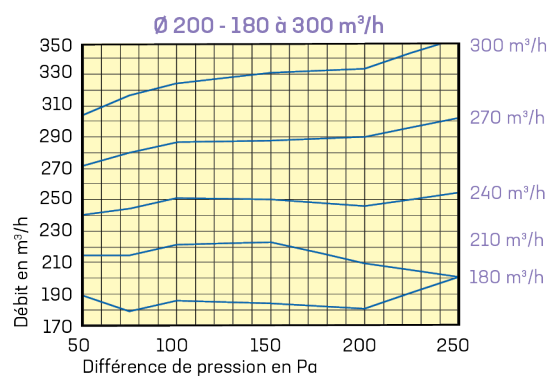

Régulateurs de débits RDR Ø 250 mm

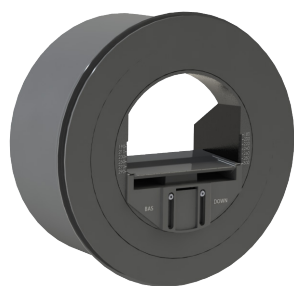

	Débits réglables	Désignation	Code	Cond.	Prix/U
Ø 250 RDR 125 + 3 entretoises	100 à 180 m³/h	RDR 180 m³/h Ø 250, 3 ent.	9476	2	51,50
Ø 250 RDR 160 + 2 entretoises	180 à 300 m³/h	RDR 300 m³/h Ø 250, 2 ent.	9477*	2	51,50
Plus-value pour débit intermédiaire		* Base du code pour débit intermédiaire (explications voir page 136)			2,00



	Débits réglables	Désignation	Code	Cond.	Prix/U
Ø 250 RDR 200 + 1 entretoise	300 à 500 m³/h	RDR 350 m³/h Ø 250, 1 ent.	9480	2	51,50
		RDR 400 m³/h Ø 250, 1 ent.	9481	2	51,50
		RDR 450 m³/h Ø 250, 1 ent.	9482	2	51,50
		RDR 500 m³/h Ø 250, 1 ent.	9483*	2	51,50
Plus-value pour débit intermédiaire		* Base du code pour débit intermédiaire (explications voir page 136)			2,00



	Débits réglables	Désignation	Code	Cond.	Prix/U
Ø 250 RDR 250	450 à 800 m³/h	RDR 550 m³/h Ø 250	9485	2	59,00
		RDR 600 m³/h Ø 250	9486	2	59,00
		RDR 650 m³/h Ø 250	9487	2	59,00
		RDR 700 m³/h Ø 250	9488	2	59,00
		RDR 750 m³/h Ø 250	9489	2	59,00
		RDR 800 m³/h Ø 250	9490*	2	59,00
Plus-value pour débit intermédiaire		* Base du code pour débit intermédiaire (explications voir page 136)			2,00

Caractéristiques techniques

Les courbes ci-contre représentent les variations de débit en m³/h des RDR Ø 250 mm en extraction en fonction de la différence de pression en Pascals (régulation sur une pression de 50 à 250 Pa).

Rapport d'essais aérauliques CETIAT n°1660221.

Les régulateurs sont caractérisés par leurs niveaux de puissance acoustique Lw exprimés en dB(A).

Débit (m³/h)	Lw en dB(A)			
	50 Pa	100 Pa	150 Pa	200 Pa
300	34	44	48	49
350	36	45	49	50
400	37	46	50	52
450	35	42	47	50
500	36	44	48	51
550	44	48	51	54
600	45	50	52	58
650	45	50	53	57
700	46	51	55	56
750	46	52	55	56
800	46	54	55	57

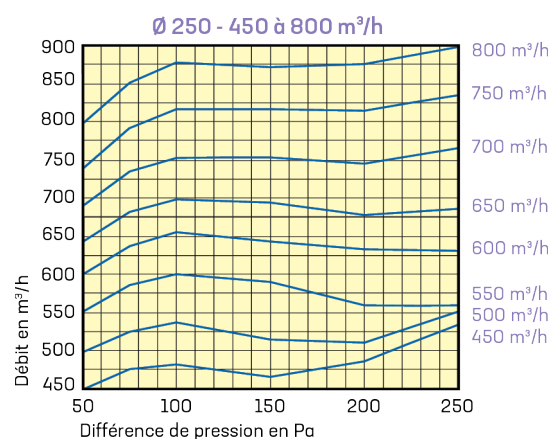
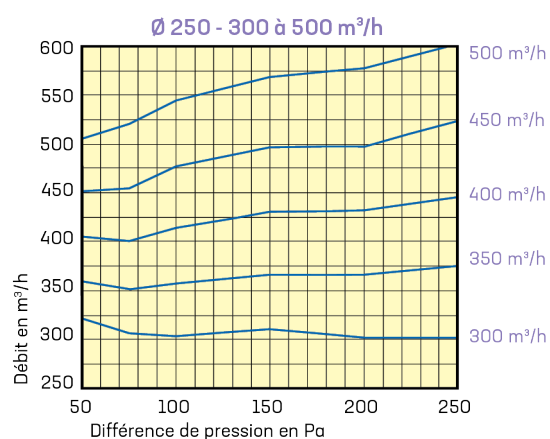

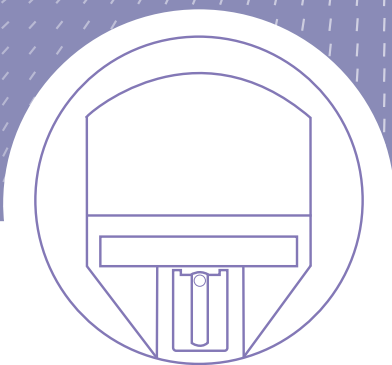

-02

Composants de réseau aéraulique

Régulateurs de
débits réglables

Haute Pression (HP)
150 à 600 Pa

Régulateurs de débits réglables hautes pression Ø 80 à Ø 250 mm - **RDR HP** — p 146 - 150

RDR HP 150 à 600 Pa

Régulateurs de débits réglables Ø 80 à 250 mm

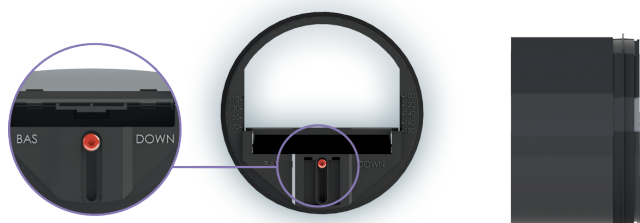

Applications
Logements (double flux)
Locaux tertiaires

Détails produits
Vis de réglage
couleur rouge

**Diamètres de
raccordement**
Ø 80 à 250 mm

**Pression de
fonctionnement**
150 à 600 Pa

Débit réglable
Blocage du module de réglage
par tournevis «torx n°10»

Présentation

Les régulateurs de débits réglables **RDR HP** sont réalisés dans une matière plastique classée M1 avec une limite d'utilisation en température de 60 °C.

Ils peuvent être réglés sur chantier au débit souhaité pour assurer un débit déterminé dans une plage de pression comprise entre 150 et 600 Pascals.

Réglages

Avant d'effectuer la mise en œuvre du régulateur, il est nécessaire de calibrer le débit :

- Desserrer la vis de blocage du module de réglage avec un tournevis «torx n°10»
- Ajuster le repère du module (situé sur la gauche ou la droite) en face du débit souhaité
- Resserrer la vis de blocage du module de réglage

Il est possible d'obtenir d'autres débits que ceux indiqués sur le régulateur en calant le repère du module de réglage sur une position intermédiaire.

Régulateur de débit	Pas de réglage
RDR HP Ø 80	5 m³/h
RDR HP Ø 100	8 m³/h
RDR HP Ø 125	10 m³/h
RDR HP Ø 150 - 160 - 200 - 250	25 m³/h

Codes débits intermédiaires :

Prendre la base du code repéré par un * et rajouter le débit souhaité.

Exemple : RDR HP Ø 100 à 35 m³/h, code 9712-035

RDR HP Ø 125 à 115 m³/h, code 9722-115

RDR HP Ø 80 et 100 mm

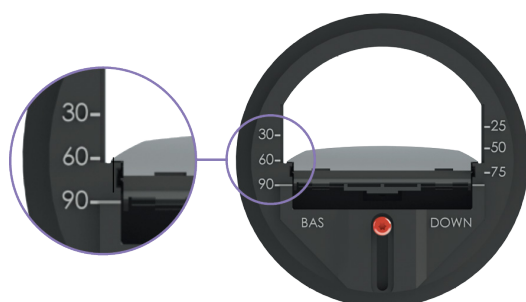

Exemple de réglage à 90 m³/h :
régulateur calé sur le repère gauche «90»

RDR HP Ø 125 à 250 mm

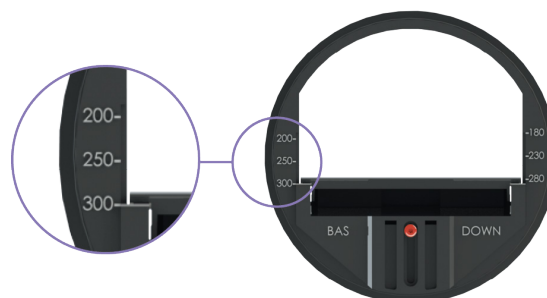

Exemple de réglage à 300 m³/h :
régulateur calé sur le repère gauche «300»

Tableaux de composition des RDR HP selon débits

RDR HP	Montage	Débit (m³/h)	Débit réglé (m³/h)	Code	RDR HP	Montage	Débit (m³/h)	Débit réglé (m³/h)	Code
Ø 80	RDR HP Ø 80	25 à 90	75	9702	Ø 160	RDR HP Ø 100 + 2 entretoises	90 à 170	150	9740
Ø 100	RDR HP Ø 80 + 1 entretoise	25 à 90	75	9712	Ø 160	RDR HP Ø 125 + 1 entretoise	180 à 300	300	9743
Ø 100	RDR HP Ø 100	90 à 170	150	9715	Ø 160	RDR HP Ø 160	300 à 500	500	9747
Ø 125	RDR HP Ø 80 + 1 entretoise ²	25 à 90	75	9719	Ø 200	RDR HP Ø 100 + 3 entretoises	90 à 170	150	9756
Ø 125	RDR HP Ø 100 + 1 entretoise	90 à 170	150	9722	Ø 200	RDR HP Ø 125 + 2 entretoises	180 à 300	300	9759
Ø 125	RDR HP Ø 125	180 à 300	300	9725	Ø 200	RDR HP Ø 160 + 1 entretoise	300 à 500	500	9763
Ø 150	RDR HP Ø 80 + 2 entretoises ²	25 à 90	75	9728	Ø 200	RDR HP Ø 200	500 à 850	800	9766
Ø 150	RDR HP Ø 100 + 2 entretoises	90 à 170	150	9730	Ø 250	RDR HP Ø 125 + 3 entretoises	180 à 300	300	9776
Ø 150	RDR HP Ø 125 + 1 entretoise	180 à 300	300	9733	Ø 250	RDR HP Ø 160 + 2 entretoises	300 à 500	500	9780
Ø 150	RDR HP Ø 150	300 à 500	500	9737	Ø 250	RDR HP Ø 200 + 1 entretoise	500 à 850	800	9783
Ø 160	RDR HP Ø 80 + 2 entretoises ²	25 à 90	75	9738	Ø 250	RDR HP Ø 250	850 à 1300	1200	9787

² : composé d'une entretoise double

Composition et dimensionnement

Régulateurs RDR HP Ø 80, Ø 100 et Ø 125 (≤ 100 m³/h)



- 1 - Manchette avec joint d'étanchéité
- 2 - Entretoise (selon débit)
- 3 - Corps
- 4 - Élément régulateur
- 5 - Module de réglage du débit
- 6 - Vis de blocage du module de réglage (couleur rouge)

RDR HP	D1 (mm)	D2 (mm)	L (mm)
Ø 80	76	76	57
Ø 100	96	93	68
Ø 125	120	60	68

Régulateurs RDR HP Ø 125 à Ø 250

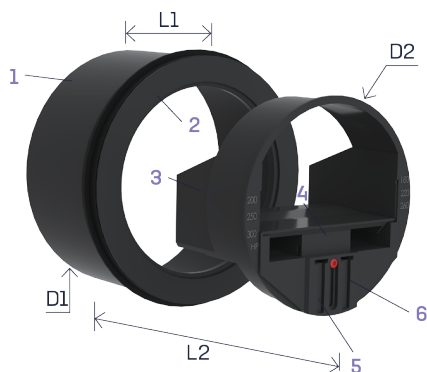

- 1 - Manchette avec joint d'étanchéité
- 2 - Entretoise (selon débit)
- 3 - Corps
- 4 - Élément régulateur
- 5 - Module de réglage du débit
- 6 - Vis de blocage du module de réglage (couleur rouge)

RDR HP	D1 (mm)	D2 (mm)	L1 (mm)	L2 (mm)
Ø 125	120	117	80	86
Ø 150	148	148	78	85
Ø 160	148	148	78	85
Ø 200	195	195	82	91
Ø 250	244	245	82	120

Mise en œuvre et entretien

Identique aux RDR 50 à 250 Pa (voir pages 136)

Régulateurs de débits RDR HP Ø 80 mm



	Débits réglables	Désignation	Code	Cond.	Prix/U
Ø 80 RDR HP 80	25 à 90 m³/h	RDR HP 25 m³/h Ø 80	9700	64	14,20
		RDR HP 50 m³/h Ø 80	9701	64	14,20
		RDR HP 75 m³/h Ø 80	9702*	64	14,20
Plus-value pour débit intermédiaire		* Base du code pour débit intermédiaire (explications voir page 146)			2,00

Régulateurs de débits RDR HP Ø 100 mm



	Débits réglables	Désignation	Code	Cond.	Prix/U
Ø 100 RDR HP 80 + 1 entretoise	25 à 90 m³/h	RDR HP 15 m³/h Ø 100, 1 ent.	9710	36	17,00
		RDR HP 50 m³/h Ø 100, 1 ent.	9711	36	17,00
		RDR HP 75 m³/h Ø 100, 1 ent.	9712*	36	17,00
Ø 100 RDR HP 100	90 à 170 m³/h	RDR HP 100 m³/h Ø 100	9713	36	17,00
		RDR HP 125 m³/h Ø 100	9714	36	17,00
		RDR HP 150 m³/h Ø 100	9715*	36	17,00
Plus-value pour débit intermédiaire		* Base du code pour débit intermédiaire (explications voir page 146)			2,00

Régulateurs de débits RDR HP Ø 125 mm



	Débits réglables	Désignation	Code	Cond.	Prix/U
Ø 125 RDR HP 80 + 1 entretoise double	25 à 90 m³/h	RDR HP 25 m³/h Ø 125, 1 ent.	9717	18	19,20
		RDR HP 50 m³/h Ø 125, 1 ent.	9718	18	19,20
		RDR HP 75 m³/h Ø 125, 1 ent.	9719*	18	19,20
Ø 125 RDR HP 100 + 1 entretoise	90 à 170 m³/h	RDR HP 25 m³/h Ø 125, 1 ent.	9720	18	19,20
		RDR HP 50 m³/h Ø 125, 1 ent.	9721	18	19,20
		RDR HP 75 m³/h Ø 125, 1 ent.	9722*	18	19,20
Ø 125 RDR HP 125	180 à 300 m³/h	RDR HP 200 m³/h Ø 125	9723	12	19,20
		RDR HP 250 m³/h Ø 125	9724	12	19,20
		RDR HP 300 m³/h Ø 125	9725*	12	19,20
Plus-value pour débit intermédiaire		* Base du code pour débit intermédiaire (explications voir page 146)			2,00

Caractéristiques techniques

Les courbes ci-contre représentent les variations de débit en m³/h des RDR HP Ø 80, 100 et 125 mm en extraction en fonction de la différence de pression en Pascals (régulation sur une pression de 150 à 600 Pa).

Les valeurs indiquées sont des valeurs moyennes, elles peuvent varier de :

- + ou - 3 m³/h pour les débits ≤ 50 m³/h
- + ou - 5 % pour les débits > 50 m³/h

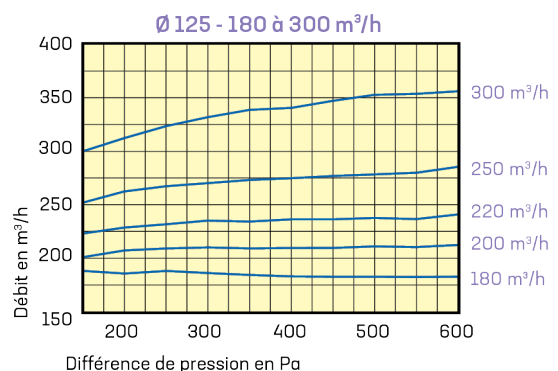
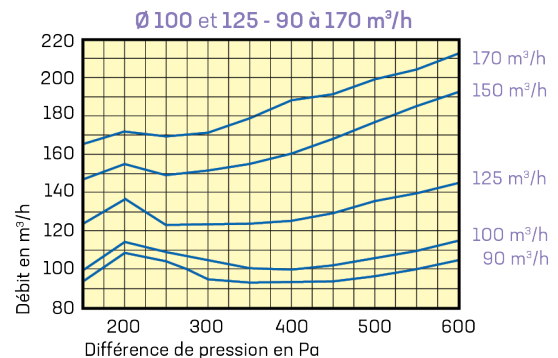
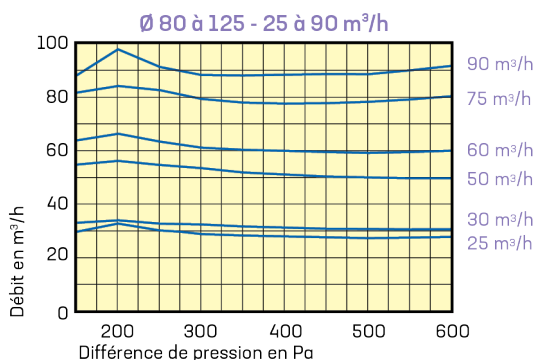

Régulateurs de débits RDR HP Ø 150 mm



	Débits réglables	Désignation	Code	Cond.	Prix/U
Ø 150 RDR HP 80 + 2 entretoises	25 à 90 m³/h	RDR HP 75 m³/h Ø 150, 3 ent.	9728*	10	29,00
1 entretoise simple + 1 entretoise double					
Ø 150 RDR HP 100 + 2 entretoises	90 à 170 m³/h	RDR HP 150 m³/h Ø 150, 2 ent.	9730*	10	29,00
Ø 150 RDR HP 125 + 1 entretoise	180 à 300 m³/h	RDR HP 200 m³/h Ø 150, 1 ent.	9731	10	29,00
		RDR HP 250 m³/h Ø 150, 1 ent.	9732	10	29,00
		RDR HP 300 m³/h Ø 150, 1 ent.	9733*	10	29,00
Ø 150 RDR HP 150	300 à 500 m³/h	RDR HP 350 m³/h Ø 150	9734	10	29,00
		RDR HP 400 m³/h Ø 150	9735	10	29,00
		RDR HP 450 m³/h Ø 150	9736	10	29,00
		RDR HP 500 m³/h Ø 150	9737*	10	29,00
Plus-value pour débit intermédiaire		* Base du code pour débit intermédiaire (explications voir page 146)			2,00

Régulateurs de débits RDR HP Ø 160 mm



	Débits réglables	Désignation	Code	Cond.	Prix/U
Ø 160 RDR HP 80 + 2 entretoises	25 à 90 m³/h	RDR HP 75 m³/h Ø 160, 2 ent.	9738*	8	29,00
1 entretoise simple + 1 entretoise double					
Ø 160 RDR HP 100 + 2 entretoises	90 à 170 m³/h	RDR HP 150 m³/h Ø 160, 2 ent.	9740*	8	29,00
Ø 160 RDR HP 125 + 1 entretoise	180 à 300 m³/h	RDR HP 200 m³/h Ø 160, 1 ent.	9741	8	29,00
		RDR HP 250 m³/h Ø 160, 1 ent.	9742	8	29,00
		RDR HP 300 m³/h Ø 160, 1 ent.	9743*	8	29,00
Ø 160 RDR HP 150	300 à 500 m³/h	RDR HP 350 m³/h Ø 160	9744	8	29,00
		RDR HP 400 m³/h Ø 160	9745	8	29,00
		RDR HP 450 m³/h Ø 160	9746	8	29,00
		RDR HP 500 m³/h Ø 160	9747*	8	29,00
Plus-value pour débit intermédiaire		* Base du code pour débit intermédiaire (explications voir page 146)			2,00

Caractéristiques techniques

Les courbes ci-contre représentent les variations de débit en m³/h des RDR HP Ø150 et 160 mm en extraction en fonction de la différence de pression en Pascals (régulation sur une pression de 150 à 600 Pa).

Les valeurs indiquées sont des valeurs moyennes, elles peuvent varier de + ou - 5 %.

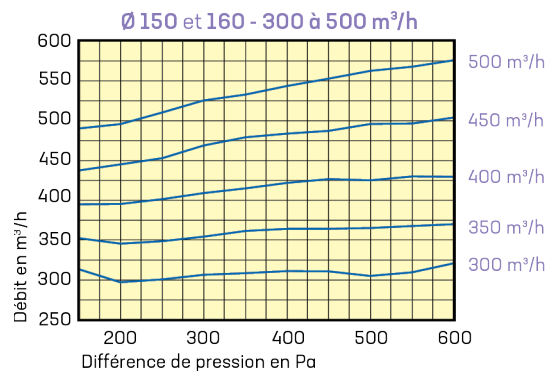
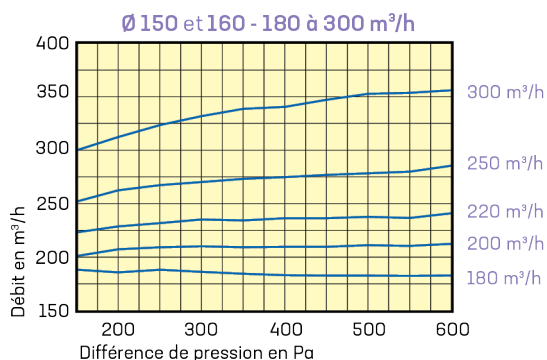

Régulateurs de débits RDR HP Ø 200 mm

	Débits réglables	Désignation	Code	Cond.	Prix/U
Ø 200 RDR HP 100 + 3 entretoises	90 à 170 m³/h	RDR HP 150 m³/h Ø 200, 3 ent.	9756*	6	43,50
		RDR HP 125 m³/h Ø 200, 2 ent.	9759*	6	43,50
Ø 200 RDR HP 160 + 1 entretoise	300 à 500 m³/h	RDR HP 350 m³/h Ø 200, 1 ent.	9760	6	43,50
		RDR HP 400 m³/h Ø 200, 1 ent.	9761	6	43,50
		RDR HP 450 m³/h Ø 200, 1 ent.	9762	6	43,50
		RDR HP 500 m³/h Ø 200, 1 ent.	9763*	6	43,50
Ø 200 RDR HP 200	500 à 850 m³/h	RDR HP 600 m³/h Ø 200	9764	6	43,50
		RDR HP 700 m³/h Ø 200	9765	6	43,50
		RDR HP 800 m³/h Ø 200	9766*	6	43,50
Plus-value pour débit intermédiaire		* Base du code pour débit intermédiaire (explications voir page 146)			2,00



Régulateurs de débits RDR HP Ø 250 mm

	Débits réglables	Désignation	Code	Cond.	Prix/U
Ø 250 RDR HP 125 + 3 entretoises	180 à 300 m³/h	RDR HP 300 m³/h Ø 250, 3 ent.	9776*	2	56,00
		RDR HP 160 m³/h Ø 250, 2 ent.	9780*	2	56,00
Ø 250 RDR HP 200 + 1 entretoise	500 à 850 m³/h	RDR HP 600 m³/h Ø 250, 1 ent.	9781	2	56,00
		RDR HP 700 m³/h Ø 250, 1 ent.	9782	2	56,00
		RDR HP 800 m³/h Ø 250, 1 ent.	9783*	2	56,00
Ø 250 RDR HP 250	850 à 1300 m³/h	RDR HP 900 m³/h Ø 250	9784	2	65,00
		RDR HP 1000 m³/h Ø 250	9785	2	65,00
		RDR HP 1100 m³/h Ø 250	9786	2	65,00
		RDR HP 1200 m³/h Ø 250	9787*	2	65,00
Plus-value pour débit intermédiaire		* Base du code pour débit intermédiaire (explications voir page 146)			2,00



Caractéristiques techniques

Les courbes ci-contre représentent les variations de débit en m³/h des RDR HP Ø 200 et 250 mm en extraction en fonction de la différence de pression en Pascals (régulation sur une pression de 150 à 600 Pa).

Les valeurs indiquées sont des valeurs moyennes, elles peuvent varier de + ou - 5 %.

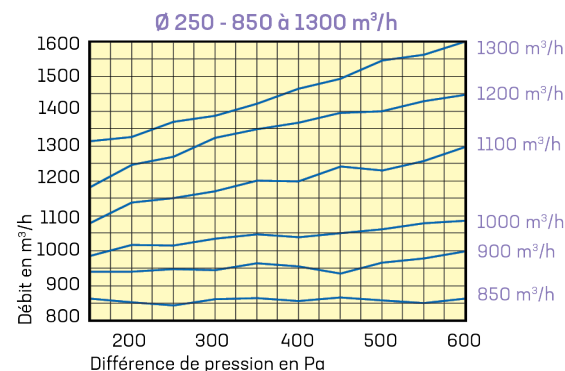
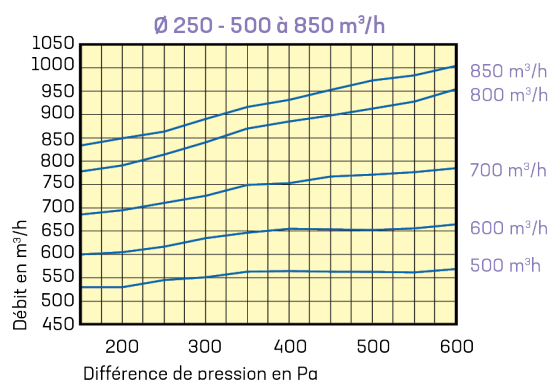
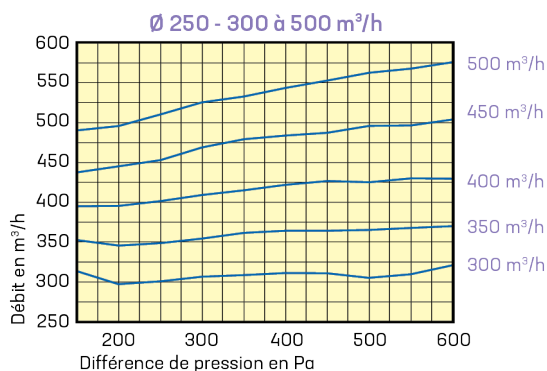

03

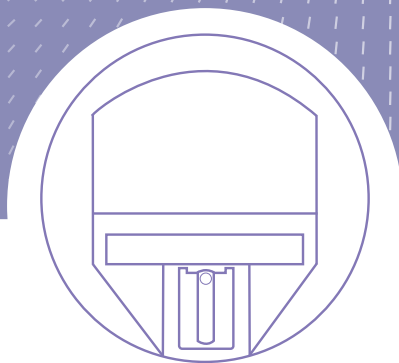

-03

Composants de réseau aéraulique

Régulateurs de
débits réglables

Basse Pression (BP)
20 à 100 Pa

Régulateurs de débits réglables basse pression Ø 80 à Ø 125 mm - **RDR BP** ——— p 152 - 154

RDR BP 20 à 100 Pa

Régulateurs de débits réglables Ø 80 à 125 mm

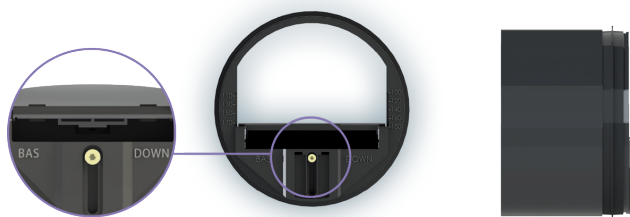

Applications
Logements (double flux)
Locaux tertiaires

Détails produits
Vis de réglage
couleur jaune

**Diamètres de
raccordement**
Ø 80 à 125 mm

**Pression de
fonctionnement**
20 à 100 Pa

Débit réglable
Blocage du module de réglage
par tournevis «torx n°10»

Présentation

Les régulateurs de débits réglables **RDR BP** sont réalisés dans une matière plastique classée M1 avec une limite d'utilisation en température de 60 °C.

Ils peuvent être réglés sur chantier au débit souhaité pour assurer un débit déterminé dans une plage de pression comprise entre 20 et 100 Pascals.

Réglages

Avant d'effectuer la mise en œuvre du régulateur, il est nécessaire de calibrer le débit :

- Desserrer la vis de blocage du module de réglage avec un tournevis «torx n°10»
- Ajuster le repère du module (situé sur la gauche ou la droite) en face du débit souhaité
- Resserrer la vis de blocage du module de réglage

Il est possible d'obtenir d'autres débits que ceux indiqués sur le régulateur en calant le repère du module de réglage sur une position intermédiaire.

Régulateur de débit	Pas de réglage
RDR BP Ø 80	1,5 m³/h
RDR BP Ø 100	3 m³/h
RDR BP Ø 125	5 m³/h

Codes débits intermédiaires :

Prendre la base du code repéré par un * et rajouter le débit souhaité.

Exemple : RDR BP Ø 100 à 35 m³/h, code 9317-035
RDR BP Ø 125 à 115 m³/h, code 9333-115

RDR BP Ø 80 et 100 mm

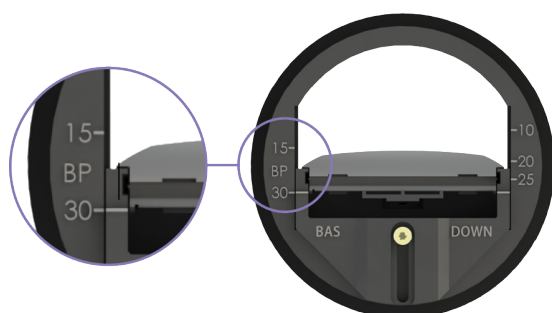

Exemple de réglage à 30 m³/h :
régulateur calé sur le repère gauche «30»

RDR BP Ø 125 mm

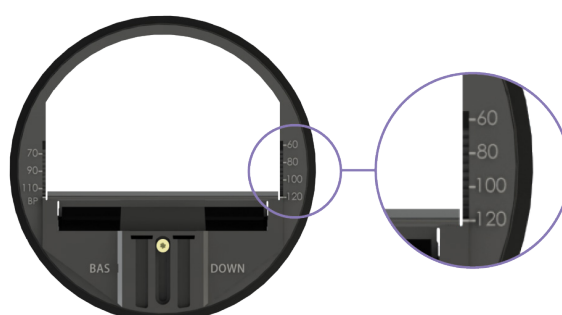

Exemple de réglage à 120 m³/h :
régulateur calé sur le repère droit «120»

Tableaux de composition des RDR BP selon débits

RDR BP	Montage	Débit (m³/h)	Débit réglé (m³/h)	Code
Ø 80	RDR BP Ø 80	15 à 30	30	9304
Ø 100	RDR BP Ø 80 + 1 entretoise	15 à 30	30	9314
Ø 100	RDR BP Ø 100	30 à 60	60	9317

RDR BP	Montage	Débit (m³/h)	Débit réglé (m³/h)	Code
Ø 125	RDR BP Ø 80 + 1 entretoise ²	10 à 30	30	9324
Ø 125	RDR BP Ø 100 + 1 entretoise	30 à 60	60	9327
Ø 125	RDR BP Ø 125	60 à 120	120	9333

² : composé d'une entretoise double

Composition et dimensionnement

Régulateurs RDR BP Ø 80, Ø 100 et Ø 125 (≤ 100 m³/h)

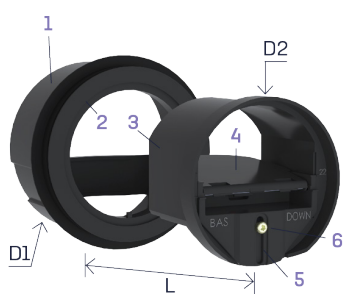

- 1 - Manchette avec joint d'étanchéité
- 2 - Entretoise (selon débit)
- 3 - Corps (avec collerette pour Ø 80)
- 4 - Élément régulateur
- 5 - Module de réglage du débit
- 6 - Vis de blocage du module de réglage (couleur jaune)

RDR BP	D1 (mm)	D2 (mm)	L (mm)
Ø 80	76	76	57
Ø 100	96	93	68
Ø 125	120	60	68

Régulateurs RDR BP Ø 125

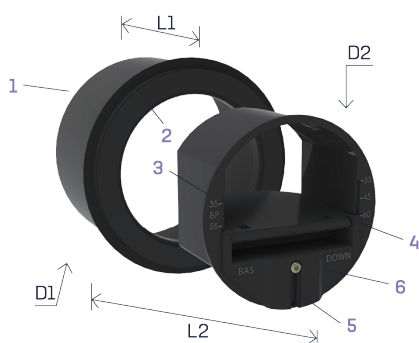

- 1 - Manchette avec joint d'étanchéité
- 2 - Entretoise (selon débit)
- 3 - Corps
- 4 - Élément régulateur
- 5 - Module de réglage du débit
- 6 - Vis de blocage du module de réglage (couleur jaune)

RDR BP	D1 (mm)	D2 (mm)	L1 (mm)	L2 (mm)
Ø 125	120	117	80	86

Mise en œuvre

Le régulateur de débit se monte par simple emboîtement à l'intérieur du conduit vertical ou horizontal. Dans un conduit horizontal, respecter le sens BAS indiqué sur l'avant du régulateur. Un joint à lèvres assure l'étanchéité.

Ne pas manipuler ou appuyer sur le volet mobile (élément régulateur) lors de la mise en œuvre. Il est impératif de respecter le sens du flux d'air indiqué sur la manchette.

Lorsque le régulateur est associé à une bouche de diffusion d'air, la distance minimum entre celle-ci et le régulateur doit être au moins d'un diamètre en extraction et de trois diamètres en insufflation.

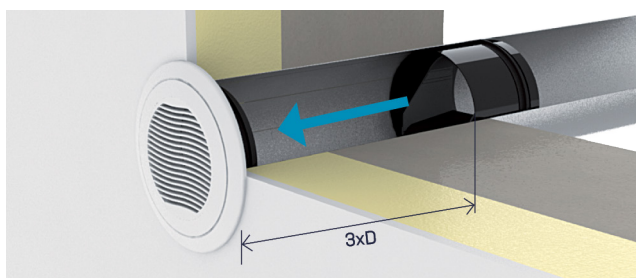

Régulateur RDR BP en soufflage

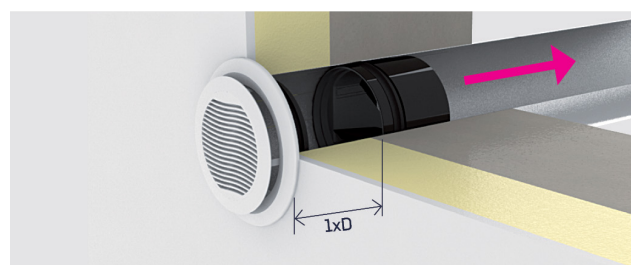

Régulateur RDR BP en extraction

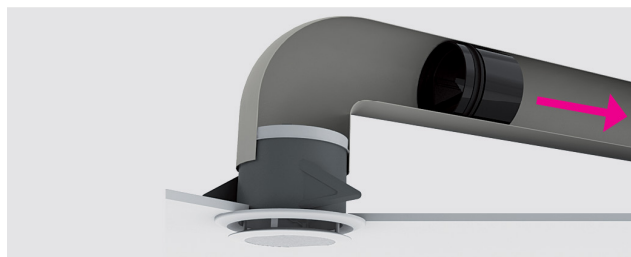
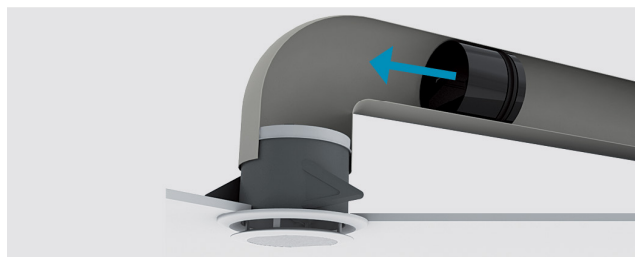

Entretien

Le régulateur de débit doit rester accessible afin de permettre son entretien.

Régulateurs de débits RDR BP Ø 80 mm



	Débits réglables	Désignation	Code	Cond.	Prix/U
Ø 80 RDR BP 80 (avec collerette)	15 à 30 m³/h	RDR BP 15 m³/h Ø 80	9300	64	14,20
		RDR BP 22 m³/h Ø 80	9302	64	14,20
		RDR BP 30 m³/h Ø 80	9304*	64	14,20
Plus-value pour débit intermédiaire		* Base du code pour débit intermédiaire (explications voir page 152)			2,00

Régulateurs de débits RDR BP Ø 100 mm



	Débits réglables	Désignation	Code	Cond.	Prix/U
Ø 100 RDR BP 80 + 1 entretoise	15 à 30 m³/h	RDR BP 15 m³/h Ø 100, 1 ent.	9310	36	17,00
		RDR BP 22 m³/h Ø 100, 1 ent.	9312	36	17,00
		RDR BP 30 m³/h Ø 100, 1 ent.	9314*	36	17,00
Ø 100 RDR BP 100	30 à 60 m³/h	RDR BP 45 m³/h Ø 100	9315	36	17,00
		RDR BP 60 m³/h Ø 100	9317*	36	17,00
Plus-value pour débit intermédiaire		* Base du code pour débit intermédiaire (explications voir page 152)			2,00

Régulateurs de débits RDR BP Ø 125 mm



	Débits réglables	Désignation	Code	Cond.	Prix/U
Ø 125 RDR BP 80 + 1 entretoise double	10 à 30 m³/h	RDR BP 15 m³/h Ø 125, 1 ent.	9320	18	19,20
		RDR BP 22 m³/h Ø 125, 1 ent.	9322	18	19,20
		RDR BP 30 m³/h Ø 125, 1 ent.	9324*	18	19,20
Ø 125 RDR BP 100 + 1 entretoise	30 à 60 m³/h	RDR BP 45 m³/h Ø 125, 1 ent.	9325	18	19,20
		RDR BP 60 m³/h Ø 125, 1 ent.	9327*	18	19,20
Ø 125 RDR BP 125	60 à 120 m³/h	RDR BP 75 m³/h Ø 125	9330	12	19,20
		RDR BP 90 m³/h Ø 125	9331	12	19,20
		RDR BP 120 m³/h Ø 125	9333*	12	19,20
Plus-value pour débit intermédiaire		* Base du code pour débit intermédiaire (explications voir page 152)			2,00

Caractéristiques techniques

Les courbes ci-contre représentent les variations de débit en m³/h des RDR BP Ø 80, 100 et 125 mm en extraction en fonction de la différence de pression en Pascals (régulation sur une pression de 20 à 100 Pa).

Les valeurs indiquées sont des valeurs moyennes, elles peuvent varier de :

- + ou - 3 m³/h pour les débits ≤ 50 m³/h
- + ou - 5 % pour les débits > 50 m³/h

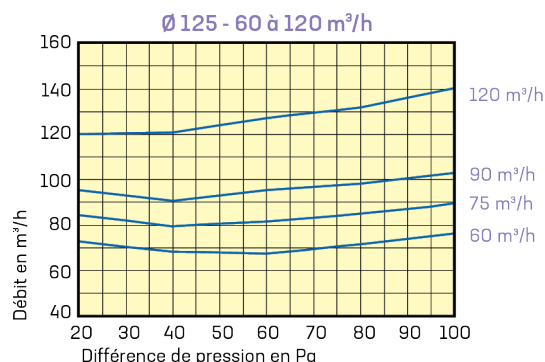
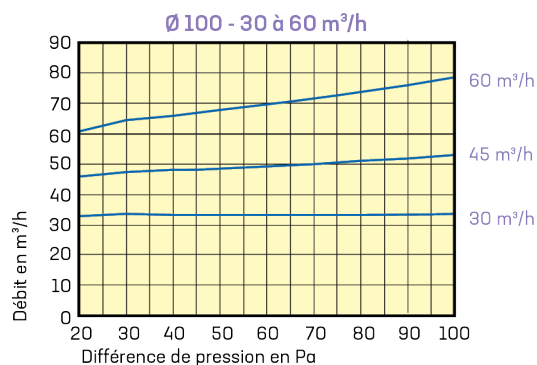
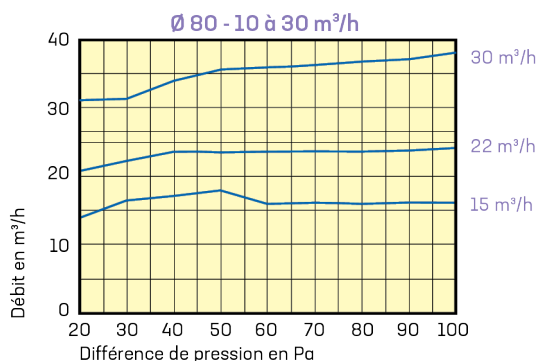

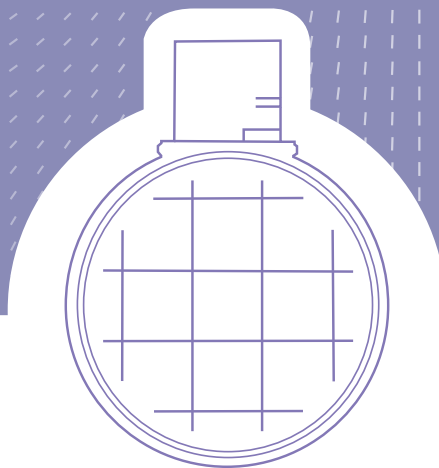

Composants de réseau aéraulique

Registre motorisés Bypass motorisés

Registres motorisés - RM-ME	_____	p 156 - 157
Registres motorisés - RM-ME Bi-Débit	_____	p 158 - 159
Registres motorisés - RMVT	_____	p 160 - 161
Registres motorisés - RM2VT et RM2VT Bi-Débit	_____	p 162 - 163
Bypass motorisés - BYP	_____	p 164

RM-ME

Registres motorisés

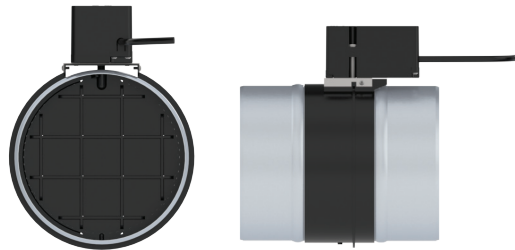

Applications
Locaux tertiaires

Diamètres de raccordement
Ø 100 à 200 mm

Commande
230 V ou 24 Vac/dc
Moteur électrique



Présentation

Le registre motorisé **RM-ME** fonctionne suivant une vanne tout ou rien pilotée par un moteur électrique. Il se compose d'un clapet circulaire de diamètre 100 à 200 mm destiné à isoler une branche d'un réseau de ventilation ou de conditionnement d'air.

La gamme de registres motorisés RM-ME offre la possibilité d'une fermeture du canal aéraluque par une mise sous tension ou hors tension. Le retour en position initiale du volet se fait hors tension par l'action d'un ressort.

Composition

- 1 - Corps + volet en matière plastique (classée M1)
- 2 - Manchettes de connexion en acier galvanisé
- 3 - Bloc moteur électrique pour l'ouverture ou la fermeture du volet
- 4 - Câble de raccordement (longueur d'environ 20 cm)

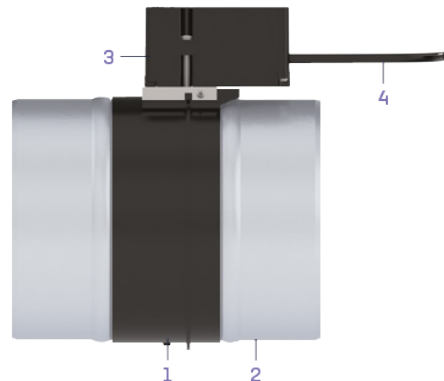

Caractéristiques techniques

- Alimentation 230 V (ou 24 Vac/dc) par câble 2 x 0,75 mm²
- Consommation 2,5 W (1,2 W en 24 Vac/dc)
- Pression de fonctionnement : $P \leq 200$ Pa
- Nombre de cycles : 30000
- Température maxi d'utilisation : 60 °C
- Couple 0,3 Nm

Temps de réponse	
à l'ouverture	8 sec.
à la fermeture	8 sec.

Mise en œuvre et préconisations

Le registre s'adapte sur tous types de gaines circulaires dans les diamètres allant de 100 à 200 mm. Il doit rester facilement accessible pour les opérations de maintenance. Les gaines s'emboîtent sur les manchettes de connexion métalliques sans porter sur la partie en matière plastique. L'étanchéité est assurée par mastic, ruban adhésif ou colliers en fonction du type de conduit.

Respecter le sens de l'air indiqué sur le registre.

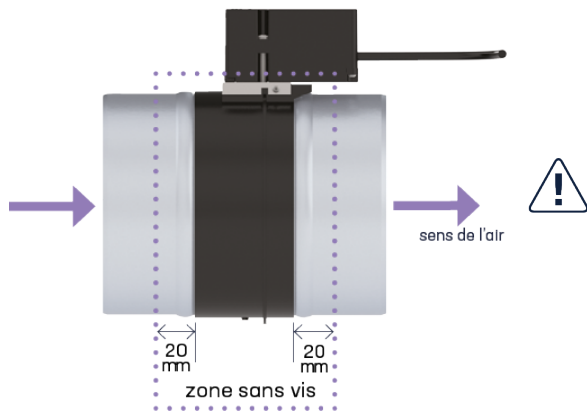

Ne pas mettre de vis dans le corps plastique et à moins de 20 mm de chaque côté de ce dernier (risque de blocage du volet). Au-delà de cette zone, la longueur des vis sera de 20 mm maxi.

Lors de la mise en place du registre, ne pas actionner le volet manuellement (risque de détérioration du moteur).

Les manchettes de connexion métalliques ne doivent en aucun cas être démontées de la partie plastique.

Le registre est ouvert ou fermé, il n'est donc pas possible de limiter la course en ouverture ou en fermeture (interdiction de mise en œuvre de butées empêchant l'ouverture ou la fermeture complète).

Il ne doit pas être soumis à un fonctionnement prolongé dans des conditions d'humidité élevée et jamais au-delà de 90% HR.

Raccordement électrique

Raccorder le câble sur un boîtier de connexion placé à proximité.

Pour la sécurité, prévoir un disjoncteur phase + neutre 1 A. Avant toute intervention sur les registres, couper l'alimentation sur le tableau électrique.

Tarifs registres motorisés RM-ME

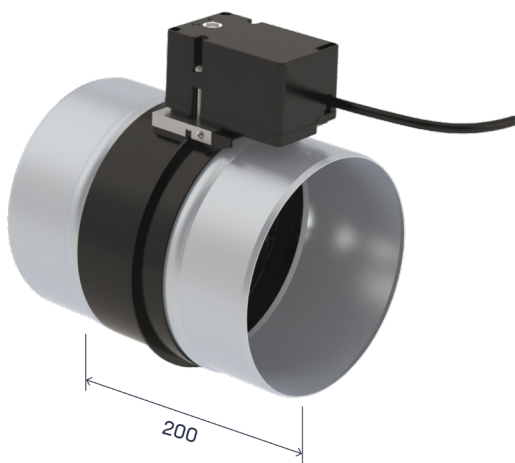

Alimentation 230 V ouvert sous tension

Désignation	Code	Cond.	Prix/U
RM-ME Ø 100 230 V OST	1310	1	107,00
RM-ME Ø 125 230 V OST	1311	1	112,00
RM-ME Ø 150 230 V OST	1312	1	117,00
RM-ME Ø 160 230 V OST	1313	1	117,00
RM-ME Ø 200 230 V OST	1315	1	123,00

Taxe «Eco-participation» 0,91 net HT non incluse dans le prix



Alimentation 24 V (ac/dc) ouvert sous tension

Désignation	Code	Cond.	Prix/U
RM-ME Ø 100 24 V OST	1310-24V	1	107,00
RM-ME Ø 125 24 V OST	1311-24V	1	112,00
RM-ME Ø 150 24 V OST	1312-24V	1	117,00
RM-ME Ø 160 24 V OST	1313-24V	1	117,00
RM-ME Ø 200 24 V OST	1315-24V	1	123,00

Taxe «Eco-participation» 0,91 net HT non incluse dans le prix



Moteurs RM-ME

Désignation	Code	Cond.	Prix/U
Moteur RM-ME 230 Volts	1338	1	82,00
Moteur RM-ME 24 Volts	1339	1	82,00

Taxe «Eco-participation» 0,22 net HT non incluse dans le prix



RM-ME Bi-débit

Registres motorisés

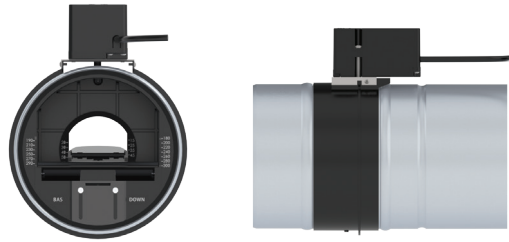

Applications
Locaux tertiaires

Diamètres de raccordement
Ø 125 à 200 mm

Commande
230 V ou 24 Vac/dc
Moteur électrique



Présentation

Utilisé pour la ventilation modulée en tertiaire, le registre motorisé **RM-ME bi-débit autorégulés** fonctionne en tout ou peu suivant une vanne pilotée par un moteur électrique.

En position fermée, (hors tension) un volet plein équipé d'un régulateur de débit Ø 80 ou Ø 100 mm permet d'obtenir une partie du débit nominal.

En position ouverte, (sous tension), un régulateur de débit installé en amont du registre régule le débit nominal.

Les régulateurs de débits assurent un débit déterminé dans une plage de pression comprise entre 50 et 250 Pa pour le débit mini et entre 60 et 250 Pa pour le débit maxi.

Composition

- 1 - Corps + volet en matière plastique (classée M1)
- 2 - Manchettes de connexion en acier galvanisé
- 3 - Bloc moteur électrique pour l'ouverture ou la fermeture du volet
- 4 - Câble de raccordement (longueur d'environ 20 cm)
- 5 - Régulateur de débit dans le volet pour réguler le débit mini
- 6 - Régulateur de débit en amont du registre pour réguler le débit maxi

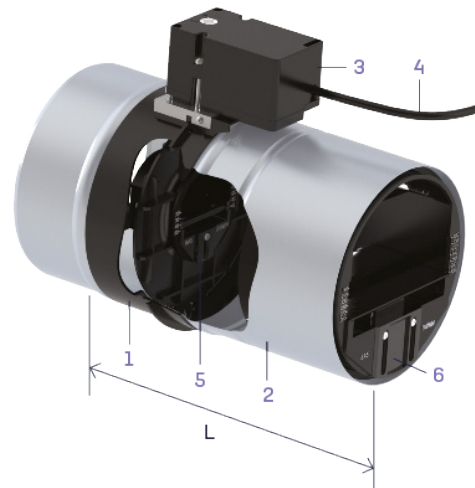

Caractéristiques techniques

- Alimentation 230 V (ou 24 Vac/dc) par câble 2 x 0,75 mm²
- Consommation 2,5 W (1,2 W en 24 Vac/dc)
- Pression de fonctionnement : $P \leq 250$ Pa
- Nombre de cycles : 30000
- Température maxi d'utilisation : 60 °C
- Couple 0,3 Nm

Temps de réponse	
à l'ouverture	8 sec.
à la fermeture	8 sec.

Voir caractéristiques des régulateurs de débit [page 136 à 144](#).

Mise en œuvre et préconisations

Le registre s'adapte sur tous types de gaines circulaires dans les diamètres allant de 125 à 200 mm. Il doit rester facilement accessible pour les opérations de maintenance. Les gaines s'emboîtent sur les manchettes de connexion métalliques sans porter sur la partie en matière plastique. L'étanchéité est assurée par mastic, ruban adhésif ou colliers en fonction du type de conduit.

Dans un conduit horizontal, respecter le sens BAS indiqué sur l'avant du régulateur (moteur en haut). Respecter le sens de l'air indiqué sur le registre.

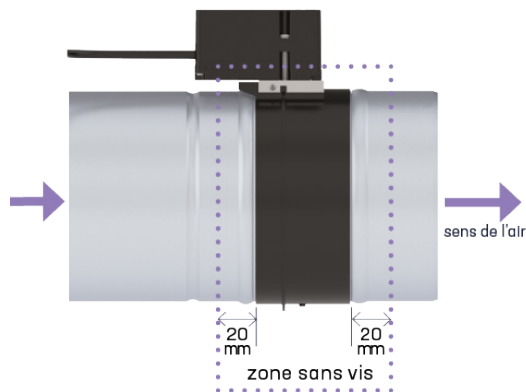

Ne pas mettre de vis dans le corps plastique et à moins de 20 mm de chaque côté de ce dernier (risque de blocage du volet). Au delà de cette zone, la longueur des vis sera de 20 mm maxi.

Lors de la mise en place du registre, ne pas actionner le volet manuellement (risque de détérioration du moteur).

Les manchettes de connexion métalliques ne doivent en aucun cas être démontées de la partie plastique.

Le registre est ouvert ou fermé, il n'est donc pas possible de limiter la course en ouverture ou en fermeture (interdiction de mise en œuvre de butées empêchant l'ouverture ou la fermeture complète).

Il ne doit pas être soumis à un fonctionnement prolongé dans des conditions d'humidité élevée et jamais au delà de 90% HR.

Raccordement électrique

Raccorder le câble sur un boîtier de connexion placé à proximité.

Pour la sécurité, prévoir un disjoncteur phase + neutre 1 A. Avant toute intervention sur les registres, couper l'alimentation sur le tableau électrique.

Tarifs registres motorisés RM-ME Bi-Débit

Les registres RM-ME bi-débit sont équipés de deux RDR qui peuvent être commandés avec les débits donnés dans le tableau ci-contre.

Débits disponibles

RM-ME bi-débit		Débit mini (hors tension)
Ø 125	15 à 50 m³/h	Sur la base d'un RDR Ø 80 (voir p 139)
	50 à 100 m³/h	Sur la base d'un RDR Ø 100 (voir p 139)
Ø 160	15 à 50 m³/h	Sur la base d'un RDR Ø 80 (voir p 139)
	50 à 100 m³/h	Sur la base d'un RDR Ø 100 (voir p 139)
Ø 200	15 à 50 m³/h	Sur la base d'un RDR Ø 80 (voir p 139)
	50 à 100 m³/h	Sur la base d'un RDR Ø 100 (voir p 139)

RM-ME bi-débit		Débit maxi (sous tension)
Ø 125	50 à 180 m³/h	Sur la base d'un RDR Ø 125 (voir p 140)
	100 à 300 m³/h	Sur la base d'un RDR Ø 160 (voir p 142)
Ø 160	100 à 300 m³/h	Sur la base d'un RDR Ø 160 (voir p 142)
	100 à 500 m³/h	Sur la base d'un RDR Ø 200 (voir p 143)

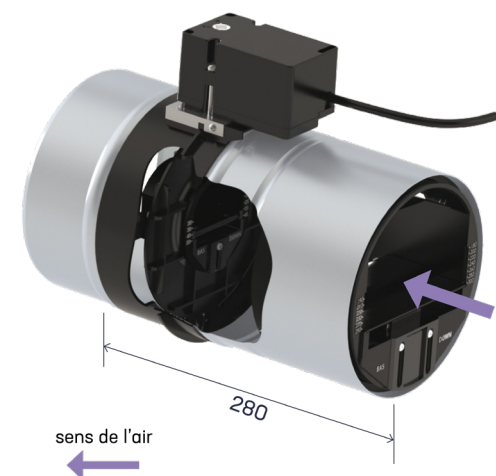

Alimentation 230 V ouvert sous tension

Désignation	Code	Cond.	Prix/U
RM-ME bi-débit Ø 125 230 V OST	1331	1	142,50
RM-ME bi-débit Ø 150 230 V OST	1332	1	159,00
RM-ME bi-débit Ø 160 230 V OST	1333	1	159,00
RM-ME bi-débit Ø 200 230 V OST	1335	1	178,00

Taxe «Eco-participation» 0,91 net HT non incluse dans le prix



Alimentation 24 V (ac/dc) ouvert sous tension

Désignation	Code	Cond.	Prix/U
RM-ME bi-débit Ø 125 24 V OST	1341	1	142,50
RM-ME bi-débit Ø 150 24 V OST	1342	1	159,00
RM-ME bi-débit Ø 160 24 V OST	1343	1	159,00
RM-ME bi-débit Ø 200 24 V OST	1345	1	178,00

Taxe «Eco-participation» 0,91 net HT non incluse dans le prix



RMVT

Registres motorisés

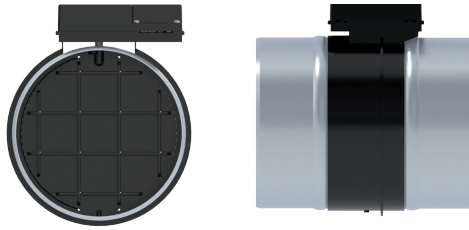

Applications
Locaux tertiaires

Diamètres de raccordement
Ø 100 à 200 mm

Commande
230 V ou 12/24 V ac/dc
Vérin thermique



Présentation

Le registre motorisé **RMVT** est un clapet circulaire destiné à isoler une branche d'un réseau de ventilation ou de conditionnement d'air. En option, le registre peut être équipé d'un contacteur fin de course permettant de raccorder un témoin d'ouverture.

Composition

- 1 - Corps + volet en matière plastique
- 2 - Manchettes de connexion en acier galvanisé
- 3 - Vérin thermique pour l'ouverture ou la fermeture du volet

Mise en œuvre et préconisations

Le registre s'adapte sur tous types de gaines circulaires dans les diamètres allant de 100 à 200 mm. Il doit rester facilement accessible pour les opérations de maintenance.

Les gaines s'emboîtent sur les manchettes de connexion métalliques sans porter sur la partie en matière plastique. L'étanchéité est assurée par mastic, ruban adhésif ou colliers en fonction du type de conduit.

Respecter le sens de l'air indiqué sur le registre.

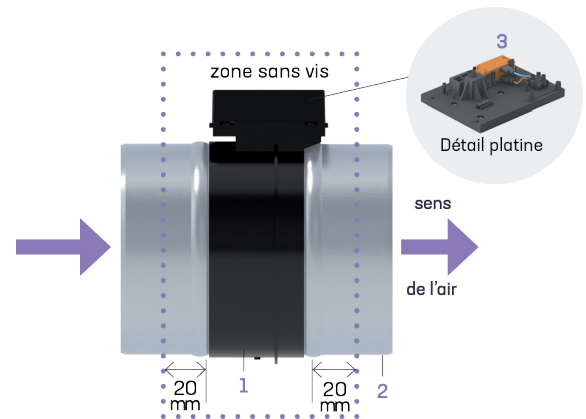

Ne pas mettre de vis dans le corps plastique et à moins de 20 mm de chaque côté de ce dernier (risque de blocage du volet). Au delà de cette zone, la longueur des vis sera de 20 mm maxi.

Lors de la mise en place du registre, ne pas actionner le volet manuellement (risque de détérioration du moteur).

Les manchettes de connexion métalliques ne doivent en aucun cas être démontées de la partie plastique.

Le capot de protection de la platine renfermant le moteur thermique doit être entièrement dégagé et non recouvert de laine de verre ou autre matériau pour une bonne ventilation du compartiment moteur.

Le registre doit être disposé de telle sorte que le boîtier soit placé sur le haut ou sur le côté mais jamais sur le bas.

Le registre est ouvert ou fermé, il n'est donc pas possible de limiter la course en ouverture ou en fermeture (interdiction de mise en œuvre de butées empêchant l'ouverture ou la fermeture complète). Il ne doit pas être soumis à un fonctionnement prolongé dans des conditions d'humidité élevée et jamais au delà de 90% HR.



Caractéristiques techniques

- Alimentation 230 V (ou 12/24 V) par câble 2 x 0,75 mm²
- Consommation 3,5 W en 230 V (2,8 W en 24 V)
- Pression de fonctionnement : P ≤ 200 Pa
- Température maxi d'utilisation : 60 °C
- **Durée maxi sous tension : 12 heures en continu**

La courbe ci-contre indique le nombre de cycles maximal en fonction de la durée de mise sous tension en continu du registre motorisé. Exemple : Pour une mise sous tension en continu de 12 heures, le nombre de cycle est d'environ 2500.

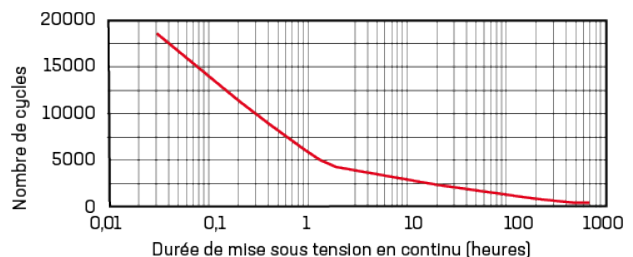

Temps de réponse	RMVT ouvert sous tension	RMVT fermé sous tension
à l'ouverture	60 sec.	180 sec.
à la fermeture	180 sec.	60 sec.

Raccordement électrique

Après avoir retiré le couvercle, le câble est passé par le passage de câble aménagé sur la platine support moteur et les fils sont raccordés sur le boîtier de connexion. Avec le contacteur fin de course, il est possible de raccorder un témoin de mise sous tension.

Pour la sécurité, prévoir un disjoncteur phase + neutre 1 A. Avant toute intervention sur les registres, couper l'alimentation sur le tableau électrique.



Registres ouverts sous tension

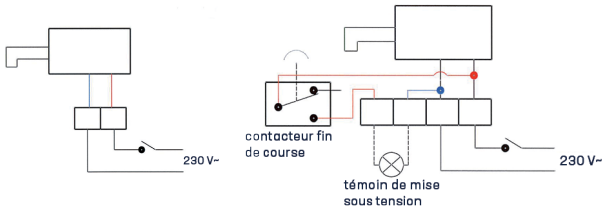

Registres fermés sous tension

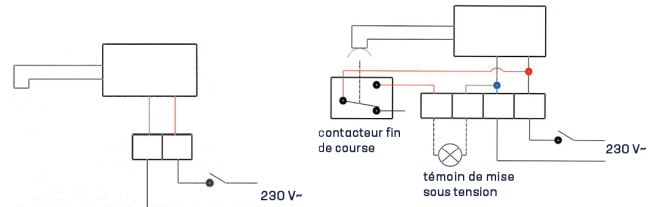

Tarifs registres motorisés RMVT

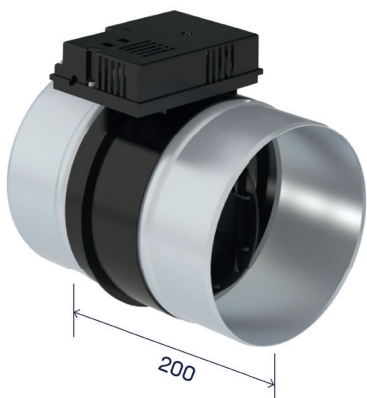

RMVT alimentation 230 V ouvert sous tension

Désignation	Code	Cond.	Prix/U
RMVT Ø 100 230 V OST	1220	1	69,00
RMVT Ø 125 230 V OST	1221	1	74,00
RMVT Ø 150 230 V OST	1222	1	79,00
RMVT Ø 160 230 V OST	1223	1	79,00
RMVT Ø 200 230 V OST	1225	1	85,00

Taxe «Eco-participation» 0,91 net HT non incluse dans le prix



RMVT alimentation 12/24 V (ac/dc) ouvert sous tension

Désignation	Code	Cond.	Prix/U
RMVT Ø 100 12/24 V OST	1220-24V	1	69,00
RMVT Ø 125 12/24 V OST	1221-24V	1	74,00
RMVT Ø 150 12/24 V OST	1222-24V	1	79,00
RMVT Ø 160 12/24 V OST	1223-24V	1	79,00
RMVT Ø 200 12/24 V OST	1225-24V	1	85,00

Taxe «Eco-participation» 0,91 net HT non incluse dans le prix



RMVT alimentation 230 V fermé sous tension

Désignation	Code	Cond.	Prix/U
RMVT Ø 100 230 V FST	1280	1	69,00
RMVT Ø 125 230 V FST	1281	1	74,00
RMVT Ø 150 230 V FST	1282	1	79,00
RMVT Ø 160 230 V FST	1283	1	79,00
RMVT Ø 200 230 V FST	1285	1	85,00

Taxe «Eco-participation» 0,91 net HT non incluse dans le prix



RMVT alimentation 12/24 V (ac/dc) fermé sous tension

Désignation	Code	Cond.	Prix/U
RMVT Ø 100 12/24 V FST	1280-24V	1	69,00
RMVT Ø 125 12/24 V FST	1281-24V	1	74,00
RMVT Ø 150 12/24 V FST	1282-24V	1	79,00
RMVT Ø 160 12/24 V FST	1283-24V	1	79,00
RMVT Ø 200 12/24 V FST	1285-24V	1	85,00

Taxe «Eco-participation» 0,91 net HT non incluse dans le prix



Option contacteur fin de course

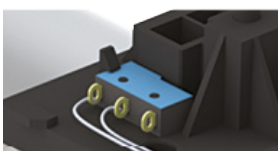

Détail contacteur fin de course sur platine RMVT

Avec contacteur fin de course FC (+ valeur)	FC *	14,00
---	------	-------

* Ajouter FC après le code du RMVT

RM2VT et RM2VT Bi-débit

Registres motorisés double vérin

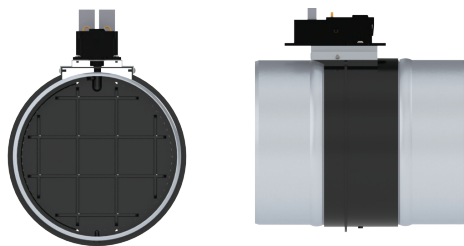
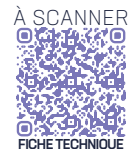

Applications
Locaux tertiaires

Diamètres de raccordement
Ø 100 à 200 mm

Commande
12/24 Vac/dc
2 vérins thermiques

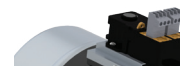

Présentation

Le registre motorisé **RM2VT double vérin** est un clapet circulaire destiné à isoler une branche d'un réseau de ventilation ou de conditionnement d'air. Ce registre doit être alimenté par 2 câbles avec un interrupteur inverseur.

Il demande une gestion temporelle de l'alimentation électrique (à l'aide d'un automate ou tout autre système) de façon à assurer l'alimentation de l'ouverture ou de la fermeture durant 60 secondes (voir raccordement électrique).

Le RM2VT double vérin a ainsi une consommation nulle en position ouverte comme en position fermée. Le registre motorisé **RM2VT double vérin bi-débit** est un clapet circulaire destiné à réguler en «tout ou peu» une branche d'un réseau de ventilation ou de conditionnement d'air.

Composition

- 1 - Corps + volet en matière plastique
- 2 - Manchettes de connexion en acier galvanisé
- 3 - 2 Vérins thermiques pour l'ouverture et la fermeture du volet
- 4 - Connecteurs sur vérins thermiques

Composants supplémentaires pour RM2VT double vérin bi-débit

- 5 - Régulateur de débit dans le volet pour réguler le débit mini
- 6 - Régulateur de débit en amont du registre pour réguler le débit maxi

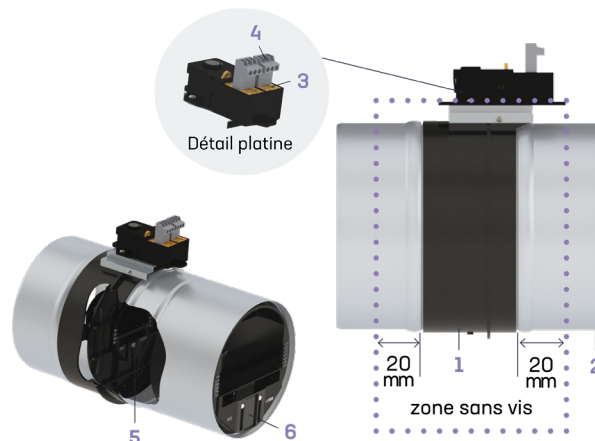

Mise en œuvre et préconisations

Le registre s'adapte sur tous types de gaines circulaires dans les diamètres allant de 100 à 200 mm. Il doit rester facilement accessible pour les opérations de maintenance. Les gaines s'emboîtent sur les manchettes de connexion métalliques sans porter sur la partie en matière plastique. Assurer l'étanchéité. **Respecter le sens de l'air indiqué sur le registre.**

Ne pas mettre de vis dans le corps plastique et à moins de 20 mm de chaque côté de ce dernier (risque de blocage du volet). Au delà de cette zone, la longueur des vis sera de 20 mm maxi.

Lors de la mise en place du registre, ne pas actionner le volet manuellement (risque de détérioration du moteur).

Les manchettes de connexion métalliques ne doivent en aucun cas être démontées de la partie plastique.

Le capot de protection de la platine renfermant les moteurs thermiques doit être entièrement dégagé et non recouvert de laine de verre ou autre matériau pour une bonne ventilation du compartiment moteur. Le registre doit être disposé de telle sorte que le boîtier soit placé sur le haut ou sur le côté mais jamais sur le bas. Le registre est ouvert ou fermé, il n'est donc pas possible de limiter la course en ouverture ou en fermeture (interdiction de mise en œuvre de butées empêchant l'ouverture ou la fermeture complète). Il ne doit pas être soumis à un fonctionnement prolongé dans des conditions d'humidité élevée et jamais au delà de 90% HR.



Caractéristiques techniques

- Alimentation 12/24 V par 2 câbles 2 x 0,75 mm²
- Consommation à l'ouverture ou la fermeture 8 W (1 minute de fonctionnement)
- Pression de fonctionnement : $P \leq 200$ Pa (250 Pa pour bi-débit)
- Température maxi d'utilisation : 60 °C

Raccordement électrique

Les câbles sont raccordés sur les boîtiers de connexion montés sur les vérins thermiques.

Fonctionnement :

L'ouverture complète du registre se fait en assurant l'alimentation électrique du vérin (V1) durant une minute (schéma 1). Elle doit ensuite être coupée (schéma 2).

La fermeture complète du registre se fait en assurant l'alimentation électrique du vérin (V2) durant une minute (schéma 3). Elle doit ensuite être coupée (schéma 4).

La coupure doit être d'au moins 5 minutes entre l'ouverture et la fermeture du volet.

Le registre n'est donc alimenté que pendant l'ouverture ou la fermeture du volet.

Temps de réponse	
à l'ouverture	60 sec.
à la fermeture	60 sec.

Pour la sécurité, prévoir un disjoncteur phase + neutre 1 A. Avant toute intervention sur les registres, couper l'alimentation sur le tableau électrique.

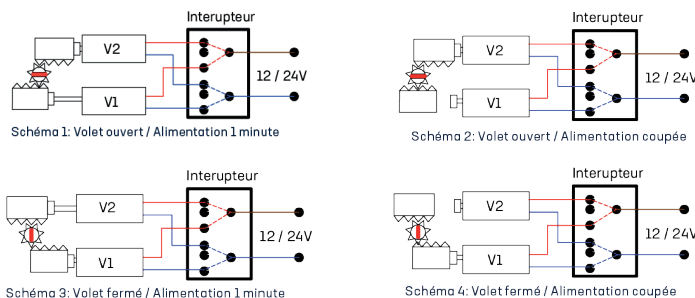

La position du volet est indiquée par un témoin sur l'axe : position fermée (■) ou position ouverte (◄)

Tarifs registres motorisés RM2VT double vérin

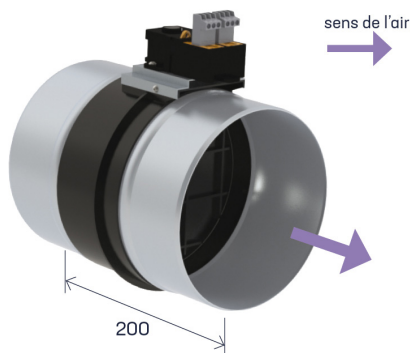

Alimentation 12/24 V (ac/dc)

Désignation	Code	Cond.	Prix/U
RM2VT double vérin Ø 100 12/24 V	1290	1	69,00
RM2VT double vérin Ø 125 12/24 V	1291	1	74,00
RM2VT double vérin Ø 150 12/24 V	1292	1	79,00
RM2VT double vérin Ø 160 12/24 V	1293	1	79,00
RM2VT double vérin Ø 200 12/24 V	1295	1	85,00

Taxe «Eco-participation» 0,91 net HT non incluse dans le prix



Tarifs registres motorisés RM2VT double vérin bi-débit

Utilisé pour la ventilation modulée en tertiaire, le registre motorisé **RM2VT double vérin bi-débit autorégulés** fonctionne en tout ou peu suivant une vanne pilotée par 2 vérins thermiques. En position fermée, un volet plein équipé d'un régulateur de débit Ø 80 ou Ø 100 mm permet d'obtenir une partie du débit nominal. En position ouverte, un régulateur de débit installé en amont du registre régule le débit nominal. Les régulateurs de débits assurent un débit déterminé dans une plage de pression comprise entre 50 et 250 Pa pour le débit mini et entre 60 et 250 Pa pour le débit maxi. **Voir caractéristiques des régulateurs pages 136 à 144.**

Débits disponibles

RM2VT bi-débit	Débit mini (hors tension)		RM2VT bi-débit	Débit maxi (sous tension)	
Ø 125	15 à 50 m ³ /h	Sur la base d'un RDR Ø 80 (voir p 139)	Ø 125	50 à 180 m ³ /h	Sur la base d'un RDR Ø 125 (voir p 140)
	15 à 50 m ³ /h	Sur la base d'un RDR Ø 80 (voir p 139)		Ø 160	100 à 300 m ³ /h
Ø 160	50 à 100 m ³ /h	Sur la base d'un RDR Ø 100 (voir p 139)	Ø 200		100 à 500 m ³ /h
	15 à 50 m ³ /h	Sur la base d'un RDR Ø 80 (voir p 139)			
Ø 200	50 à 100 m ³ /h	Sur la base d'un RDR Ø 100 (voir p 139)			

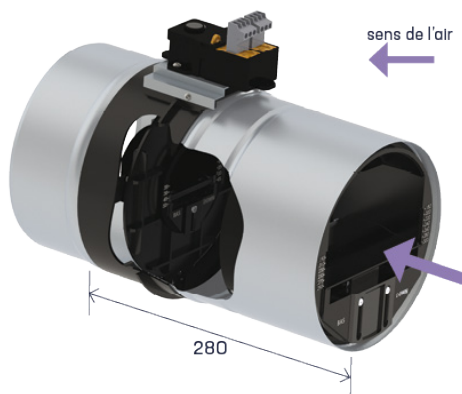

Alimentation 12/24 V (ac/dc)

Désignation	Code	Cond.	Prix/U
RM2VT double vérin bi-débit Ø 125 12/24 V	1296	1	104,50
RM2VT double vérin bi-débit Ø 160 12/24 V	1298	1	121,00
RM2VT double vérin bi-débit Ø 200 12/24 V	1299	1	140,00

Taxe «Eco-participation» 0,91 net HT non incluse dans le prix



BYP

Bypass motorisés

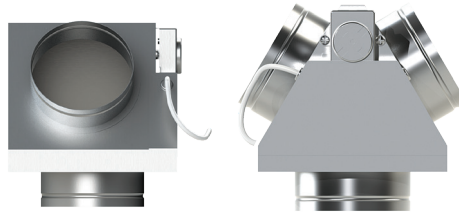

Applications
Locaux tertiaires

Diamètres de raccordement
Ø 125 à 200 mm

Commande
Moteur électrique 230 V

Présentation

Le bypass **BYP** est un distributeur 3 voies, 2 positions à commande électrique. L'action sur l'interrupteur inverseur permet de passer d'une voie à l'autre.

Composition et dimensionnement

- 1 - Corps en acier galvanisé ép 0,75 mm avec 3 piquages
- 2 - Volet mobile tôle avec mousse pour l'étanchéité
- 3 - Moteur électrique
- 4 - 2 contacteurs fin de course
- 5 - Interrupteur inverseur + câble de raccordement

BYP	A (mm)	B (mm)	C (mm)
Ø 125	210	240	240
Ø 150	210	240	240
Ø 160	210	240	240
Ø 200	340	340	340

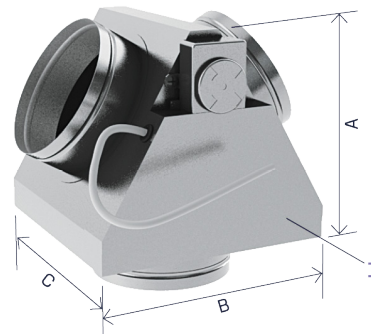

Raccordement électrique

Le bypass est livré câblé. Raccordement 230 V + T.

Pour la sécurité, prévoir un disjoncteur phase + neutre 1A. Avant toute intervention sur les bypass, couper l'alimentation sur le tableau électrique.

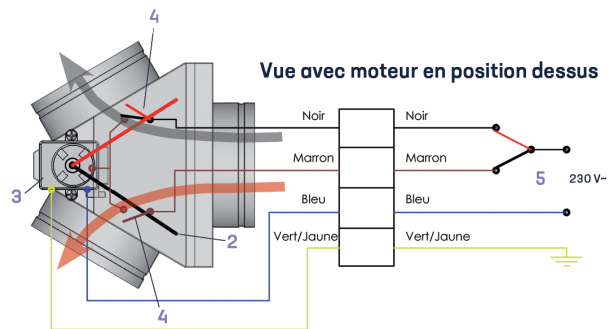

Mise en œuvre et préconisations

Les conduits sont raccordés sur les piquages, maintien par mastic, scotch ou colliers.
Les bypass doivent rester facilement accessibles pour les opérations de maintenance.

Le bypass BYP 200 doit être posé à plat, avec moteur sur le haut, pour un fonctionnement correct.



BYPASS motorisé BYP

Désignation	Code	Cond.	Prix/U
Bypass motorisé Ø 125 BYP 125	1210	1	270,00
Bypass motorisé Ø 150 BYP 150	1211	1	275,00
Bypass motorisé Ø 160 BYP 160	1212	1	275,00
Bypass motorisé Ø 200 BYP 200	1213	1	340,00
Moins-value pour bypass livré sans interrupteur	SB		41,00

Taxe «Eco-participation» 0,91 net HT non incluse dans le prix



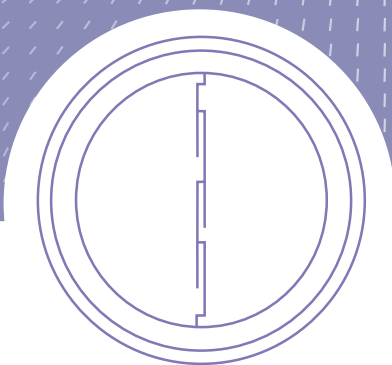

Composants de réseau aéraulique

Clapets anti-retour - Registres manuels Accessoires

Clapets anti-retour - CAR	p 166 - 167
Manchon raccords anti-retour - MRAR	p 167
Manchons raccords métalliques - MRM	p 167
Registres de réglage à commande manuelle - RRM	p 168
Registres à commande par câble - RFCC	p 168
Piquage circulaire métallique pour panneaux isolants - PCMPI	p 169
Manchette circulaire métallique - MCM	p 169
Réductions métalliques - RCM	p 169
Réductions plastique - RCP et RP	p 170
Manchons raccords plastique - MRP	p 170
Bouchons plastiques	p 170

CAR \varnothing 80 à 400 mm

Clapets anti-retour

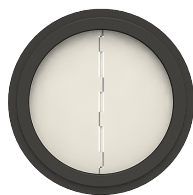

Applications
Locaux tertiaires

Diamètres de raccordement
 \varnothing 80 à 400 mm

Présentation

Destinés à équiper les installations de ventilation, les clapets anti-retour **CAR** permettent d'éviter l'entrée d'air extérieur dans les locaux en cas d'arrêt du ventilateur. Les volets du clapet sont en position ouverte lorsque le ventilateur est en fonctionnement et se ferment automatiquement lors de l'arrêt de celui-ci.

Mise en œuvre

Les clapets anti-retour se montent par simple emboîtement dans le conduit, un joint mousse assurant l'étanchéité. Dans le cas d'un montage sur conduit vertical, les volets devront s'ouvrir vers le haut.

Attention de bien respecter le sens de pose afin que les volets soient en position ouverte lors du fonctionnement du ventilateur.

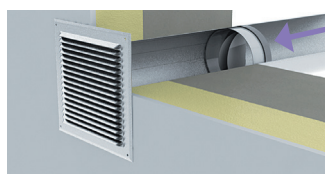

Ventilateur en fonctionnement



Ventilateur à l'arrêt

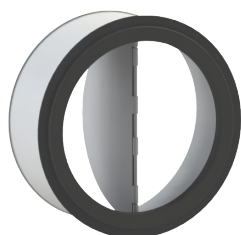

Clapets anti-retour emboutis

Désignation	Code	Cond.	Prix/U
Clapet anti-retour CAR \varnothing 80 mm	0924	32	11,60
Clapet anti-retour CAR \varnothing 100 mm	0925	54	12,00
Clapet anti-retour CAR \varnothing 110 mm	0923	40	13,20
Clapet anti-retour CAR \varnothing 125 mm	0926	25	13,20
Clapet anti-retour CAR \varnothing 150 mm	0927	16	14,50
Clapet anti-retour CAR \varnothing 160 mm	0928	12	14,80
Clapet anti-retour CAR \varnothing 175 mm	0920	10	24,50
Clapet anti-retour CAR \varnothing 200 mm	0922	8	25,00

Emballage individuel : plus-value 1,50 €

Composition et dimensionnement

Clapets constitués en acier galvanisé embouti.

	\varnothing D1 (mm)	L1 (mm)	L2 (mm)	Poids (gr)
CAR 80	76	40	42	60
CAR 100	96	46	51	85
CAR 110	96	46	51	90
CAR 125	121	51	65	130
CAR 150	146	64	77	190
CAR 160	156	68	82	220
CAR 175	170	69	90	280
CAR 200	195	74	95	320

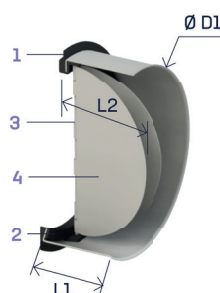

- 1 - Joint pour l'étanchéité du clapet avec le conduit
- 2 - Joint pour l'étanchéité entre les volets et le clapet
- 3 - Axe + ressorts
- 4 - Volets en aluminium



Clapets anti-retour soudés moletés

Désignation	Code	Cond.	Prix/U
Clapet anti-retour CAR Ø 200 mm	0930	1	32,00
Clapet anti-retour CAR Ø 250 mm	0931	1	35,00
Clapet anti-retour CAR Ø 315 mm	0932	1	48,00
Clapet anti-retour CAR Ø 355 mm	0933	1	59,00
Clapet anti-retour CAR Ø 400 mm	0934	1	71,00

Emballage individuel

Composition et dimensionnement

Clapets constitués en acier galvanisé soudé et moletés.

	Ø D1 (mm)	L1 (mm)	L2 (mm)	Poids (gr)
CAR 200	197	120	126	640
CAR 250	247	120	145	670
CAR 315	312	160	178	1130
CAR 355	352	160	198	1270
CAR 400	397	160	223	1420

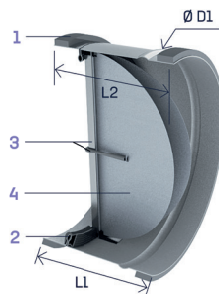

- 1 - 2 joints pour l'étanchéité du clapet avec le conduit
- 2 - Joint pour l'étanchéité entre les volets et le clapet
- 3 - 2 axes + ressort
- 4 - Volets en aluminium

MRAR

Manchons raccords anti-retour Ø 100 à 160 mm

Mise en œuvre

Le manchon se monte par simple emboîtement dans le conduit. S'assurer du maintien et de l'étanchéité. Dans le cas d'un montage sur conduit vertical, les volets devront s'ouvrir vers le haut. Attention de bien respecter le sens de pose afin que les volets soient en position ouverte lors du fonctionnement du ventilateur.

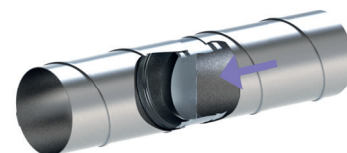

Composition et dimensionnement

Clapets constitués en acier galvanisé soudé et moletés.

	Ø D (mm)	L (mm)	Poids (gr)
MRAR 100	99	68	110
MRAR 125	124	79	180
MRAR 150	149	86	220
MRAR 160	159	96	240

- 1 - Corps
- 2 - Volets en aluminium
- 3 - Axe + ressort

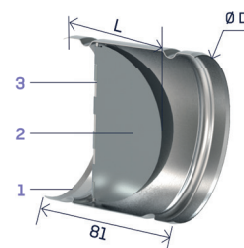

Désignation	Code	Cond.	Prix/U
Manchon raccord anti-retour MRAR Ø 100 mm	0910	20	12,00
Manchon raccord anti-retour MRAR Ø 125 mm	0911	12	13,20
Manchon raccord anti-retour MRAR Ø 150 mm	0912	6	14,50

MRM

Manchons raccords métalliques



Désignation	Code	Cond.	Prix/U
Manchon raccord métallique MRM Ø 80, L. 85 mm	1401	140	2,80
Manchon raccord métallique MRM Ø 100, L. 85 mm	1402	84	3,10
Manchon raccord métallique MRM Ø 125, L. 85 mm	1404	50	3,40
Manchon raccord métallique MRM Ø 150, L. 85 mm	1405	32	3,90
Manchon raccord métallique MRM Ø 160, L. 85 mm	1406	40	4,20
Manchon raccord métallique MRM Ø 200, L. 85 mm	1408	20	4,90

Réalisés en acier galvanisé épaisseur 0,75 mm, les manchons permettent la liaison rigide entre 2 éléments de conduits aérauliques.

RRM Registres de réglage à commande manuelle



Présentation

Les registres de réglage à commande manuelle **RRM**, réalisés en acier galvanisé, sont des clapets circulaires destinés à équilibrer une branche d'un réseau de ventilation ou de conditionnement d'air. Ils sont munis d'une poignée en matériau composite avec vis de blocage permettant le réglage de l'ouverture du volet. Les registres peuvent être motorisés avec la plupart des moteurs du marché après avoir enlevé la poignée de commande (axe 8 x 8 mm). (Température maxi d'utilisation : 60 °C)

Composition

- 1 - Fourreau en acier galvanisé ép. 0,75 mm
- 2 - Platine support + volet plein
- 3 - Poignée de réglage
- 4 - Vis de blocage de la poignée

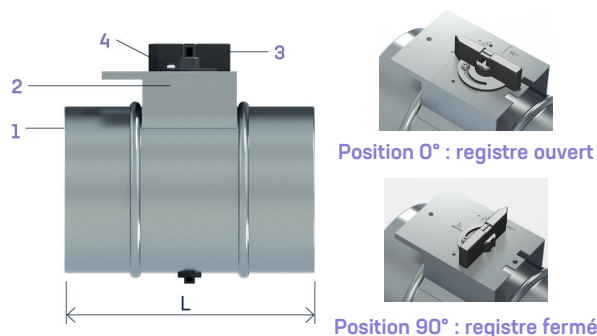

Mise en œuvre

Les conduits sont raccordés sur le registre. Après avoir dévissé la vis de blocage de la poignée, effectuer le réglage et resserrer la vis.

Désignation	Code	Cond.	Prix/U
Registre RRM Ø 80, L. 170 mm	8900	40	14,00
Registre RRM Ø 100, L. 170 mm	8901	30	14,50
Registre RRM Ø 125, L. 170 mm	8902	20	15,50
Registre RRM Ø 160, L. 170 mm	8904	14	17,50
Registre RRM Ø 200, L. 170 mm	8905	8	19,50
Registre RRM Ø 250, L. 210 mm	8906	2	25,00
Registre RRM Ø 315, L. 210 mm	8907	2	29,50
Registre RRM Ø 355, L. 210 mm	8908	1	44,00
Registre RRM Ø 400, L. 250 mm	8909	1	53,00

RFCC Registres de réglage à commande par câble

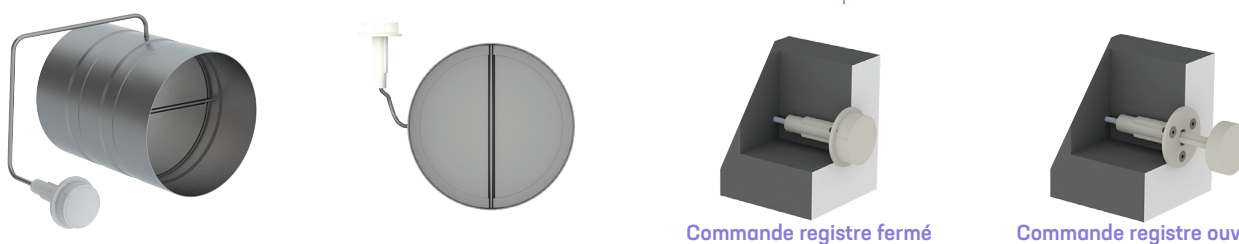

Présentation

Le registre à commande par câble **RFCC** est un clapet circulaire destiné à isoler une branche d'un réseau de ventilation. Il est muni d'une poignée déportée par un câble longueur 1,5 m destinée à être encastrée permettant l'ouverture ou la fermeture totale du volet.

Composition

- 1 - Fourreau et volet en acier galvanisé
- 2 - Câble longueur 1,50 m
- 3 - Commande à encastrer

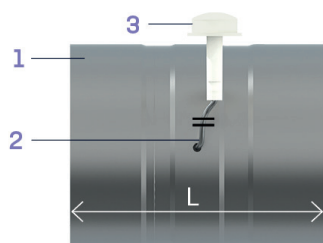

Mise en œuvre

Les conduits sont raccordés sur le registre. La commande est encastrée. Pour bloquer le volet en position ouverte, tirer la commande et tourner celle-ci d'un quart de tour.

Désignation	Code	Cond.	Prix/U
RFCC Ø 100 avec commande par câble L. 150 mm	1201	26	40,00
RFCC Ø 125 avec commande par câble L. 150 mm	1202	20	42,00
RFCC Ø 150 avec commande par câble L. 150 mm	1203	8	43,50
RFCC Ø 160 avec commande par câble L. 150 mm	1204	7	44,00
RFCC Ø 200 avec commande par câble L. 200 mm	1205	1	52,00

PCMPI Piquage circulaire métallique pour panneaux isolants

Présentation

Le piquage **PCMPI** fabriqué en acier galvanisé est disponible en plusieurs diamètres de 80 à 630 mm. Il facilite le raccordement des conduits rigides ou des conduits souples sur les panneaux autoporteurs isolés d'une épaisseur de 25 mm ou permet la création de plénums et boîte à bouche.

Composition

- 1 - Manchette en acier galvanisé
- 2 - Platine support
- 3 - Griffes de maintien

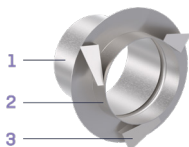

Mise en œuvre

Après avoir réalisé une ouverture dans le conduit, emboîter le piquage, verrouillage en effectuant $\frac{1}{4}$ de tour.

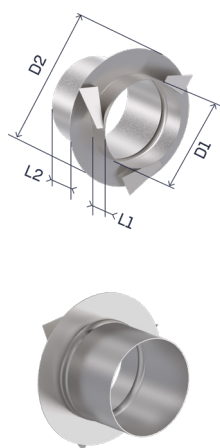

D1 (mm)	D2 (mm)	L1 (mm)	L2 (mm)	Désignation	Code	Cond.	Prix/U
78,5	123,5	22	60	Piquage PCMPI Ø 80 mm	1690	72	7,90
98,5	143,5	22	60	Piquage PCMPI Ø 100 mm	1691	50	8,10
123,5	168,5	22	60	Piquage PCMPI Ø 125 mm	1692	32	8,80
148,5	193,5	22	60	Piquage PCMPI Ø 150 mm	1693	26	9,50
158,5	203,5	22	60	Piquage PCMPI Ø 160 mm	1694	26	9,50
198,5	243,5	22	60	Piquage PCMPI Ø 200 mm	1695	12	10,70
248,5	293,5	22	60	Piquage PCMPI Ø 250 mm	1696	10	12,10
313,5	358,5	22	60	Piquage PCMPI Ø 315 mm	1697	7	15,00
353,5	398,5	22	60	Piquage PCMPI Ø 355 mm	1698	19	18,00
398,5	443,5	22	60	Piquage PCMPI Ø 400 mm	1699	14	21,60
448,5	493,5	22	60	Piquage PCMPI Ø 450 mm	1680	11	26,30
498,5	543,5	22	60	Piquage PCMPI Ø 500 mm	1681	11	29,00
558,5	603,5	22	60	Piquage PCMPI Ø 560 mm	1682	13	32,20
628,5	673,5	22	60	Piquage PCMPI Ø 630 mm	1683	13	36,00

MCM Manchette circulaire métallique

Présentation

La manchette **MCM** fabriquée en acier galvanisé est disponible en plusieurs diamètres de 80 à 200 mm.

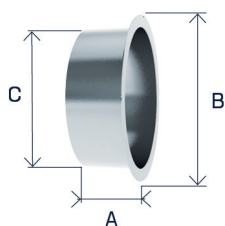

A (mm)	B (mm)	C (mm)	Désignation	Code	Cond.	Prix/U
45	98	78	Manchette métallique Ø 80, L. 45 mm	1110	150	2,30
47	121	98	Manchette métallique Ø 100, L. 47 mm	1159	100	2,50
47	155	123	Manchette métallique Ø 125, L. 47 mm	1164	60	2,90
51	184	158	Manchette métallique Ø 160, L. 51 mm	1169	40	3,60
52	224	198	Manchette métallique Ø 200, L. 52 mm	1174	30	4,40

RCM Réductions métalliques

Présentation

La réduction **RCM** fabriquée en acier galvanisé. (emboutissage)

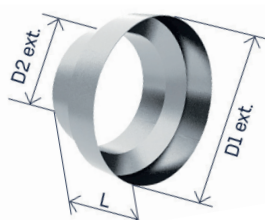

D1 (mm)	D2 (mm)	L (mm)	Désignation	Code	Cond.	Prix/U
158	123	88	Réduction métallique mâle-mâle RCM 160/125	1274	60	9,20

RCP et RP

Réductions plastique

Réalisées en polystyrène blanc.

Réductions RCP femelle-mâle (mâle-femelle à couper)

Raccordement femelle-mâle ou mâle-femelle entre 2 conduits. Plusieurs diamètres de raccords possibles en coupant les réductions comme indiqué sur le schéma ci-dessous.

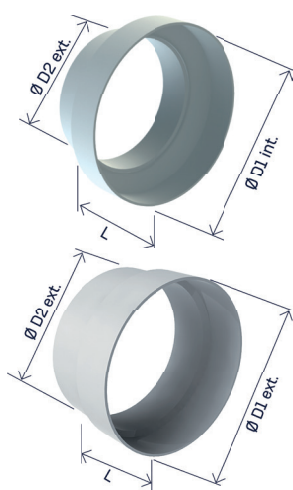
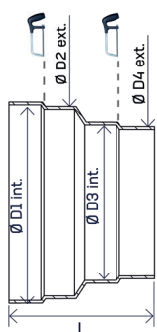

Désignation	Code	Cond.	Prix/U
Réduction plastique femelle-mâle RCP 80/60	1261	380	1,30
Réduction plastique femelle-mâle RCP 100/80	1262	264	1,35
Réduction plastique femelle-mâle RCP 125/100	1263	192	1,55
Réduction plastique femelle-mâle RCP 125/100/80	1267	160	2,40
Réduction plastique femelle-mâle RCP 150/125	1264	120	1,90
Réduction plastique femelle-mâle RCP 160/125	1269	80	2,50
Réduction plastique femelle-mâle RCP 200/160	1270	32	4,00

	Ø D1 int. (mm)	Ø D2 ext. (mm)	Ø D3 int. (mm)	Ø D4 ext. (mm)	L (mm)
RCP 80/60	80	79	-	59	73
RCP 100/80	100	98	80	78	86
RCP 125/100	125	123	100	98	86
RCP 125/100/80	125	123	100	98/78	122
RCP 150/125	150	148	125	123	86
RCP 160/125	160	158	125	123	102
RCP 200/160	200	198	-	158	105

Réductions RP femelle-mâle

Ø D1 (mm)	Ø D2 (mm)	L (mm)	Désignation	Code	Cond.	Prix/U
100	78	58	Réduction plastique femelle-mâle RP 100/80	1271	264	1,20
125	98	58	Réduction plastique femelle-mâle RP 125/100	1272	192	1,30
150	124	58	Réduction plastique femelle-mâle RP 150/125	1273	120	1,55

Réductions RP mâle-mâle

Ø D1 (mm)	Ø D2 (mm)	L (mm)	Désignation	Code	Cond.	Prix/U
174	159 / 145	88	Réduction plastique mâle-mâle RP 175/160/150	1265	80	2,80
200	174	95	Réduction plastique mâle-mâle RP 200/175	1266	32	4,50
160	149	85	Réduction plastique mâle-mâle RP 160/150	1268	48	2,50

MRP

Manchons raccords matière plastique

Réalisés en polystyrène, les manchons permettent la liaison rigide entre 2 éléments de conduits aérauliques.

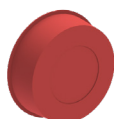

1491



1493

Désignation	Code	Cond.	Prix/U
Manchon raccord plastique MRP Ø 60, L. 100 mm	1415	100	1,50
Manchon raccord plastique MRP Ø 80, L. 100 mm	1416	120	1,50
Manchon raccord plastique MRP Ø 125, L. 100 mm	1418	56	2,10

Bouchons plastique

Désignation	Code	Cond.	Prix/U
Bouchon plastique Ø 80 mâle	1491	300	1,30
Bouchon plastique Ø 100 mâle	1492	500	1,50
Bouchon plastique Ø 125 mâle	1494	240	2,00
Bouchon plastique Ø 125 femelle-mâle	1493	100	2,00

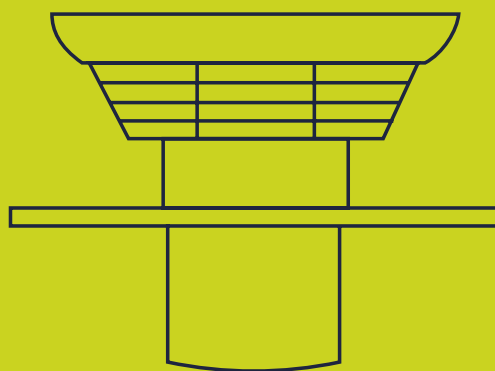

Pprises et rejets d'air

Chapeaux de toiture matière plastique Ø 125 et 160 mm - CARA	_____	p 172
Chapeaux de toiture matière plastique Ø 125 et 160 mm - CTP2	_____	p 173
Chapeaux de toiture métalliques Ø 125 à 630 mm - CTM	_____	p 174 - 175
Prises d'air de façade - PA	_____	p 176
Prises d'air sur cadre	_____	p 176
Prises d'air de traversée de mur avec clapet anti-retour et grilles de façade	_____	p 176

04

CARA \varnothing 125 et 160 mm

Chapeaux de toiture matière plastique



Présentation

Le chapeau de toiture **CARA** est employé pour le rejet ou la prise d'air d'installations utilisant des systèmes de ventilation mécanique : VMC simple et double flux, hottes de cuisine domestiques.

Il s'adapte pratiquement à tous les systèmes de couverture tuile ou ardoise, et assure une bonne étanchéité.

Le capot et le conduit de raccordement sont réalisés en matière plastique.



Composition

- 1- Capot pare-pluie
- 2- Abergement en plomb
- 3- Conduit de raccordement

Le fourreau **3** permettant le raccordement au conduit de ventilation est solidaire de la feuille de plomb **2** façonnable pour réaliser l'étanchéité.

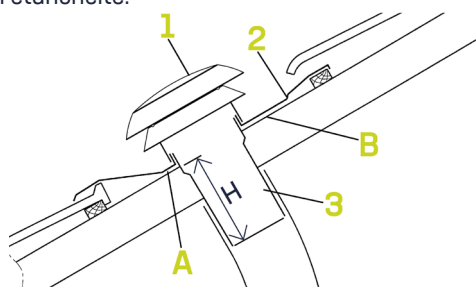

Tarifs chapeaux de toiture

Désignation	Code	Cond.	Prix/U
Chapeau de toiture matière plastique CARA 125 tuile - feuille de plomb 500 x 385	6022	54	52,00
Chapeau de toiture matière plastique CARA 160 tuile - feuille de plomb 500 x 385	6024	54	54,00
Chapeau de toiture matière plastique CARA 125 ardoise - feuille de plomb 500 x 385	6027	54	52,00
Chapeau de toiture matière plastique CARA 160 ardoise - feuille de plomb 500 x 385	6029	54	54,00

Emballage individuel

Mise en œuvre

- Former l'abergement (plomb) **2** en épousant les reliefs tout en évitant les abords du sertissage.

- S'il s'agit d'une couverture tuile, il est souhaitable de réaliser un calage dans sens des liteaux afin de supporter l'abergement en **A** et **B**.

PLOMB : Avant l'installation, il est conseillé d'appliquer de l'huile de patine sur la plaque de plomb afin d'éviter toute salissure sur les tuiles avoisinantes.

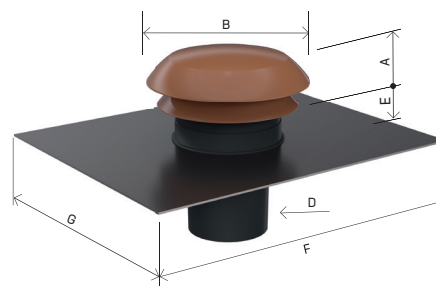

Il est important de vérifier l'étanchéité conduit/caisson de ventilation et conduit/chapeau de toiture.

	A (mm)	B (mm)	D (mm)	E (mm)	F (mm)	G (mm)	H (mm)	Poids (kg)
CARA 125	81	241	125	53	500	385	140	3,4
CARA 160	81	241	160	53	500	385	140	3,4

Caractéristiques techniques

Rapport d'essais CETIAT 2330873

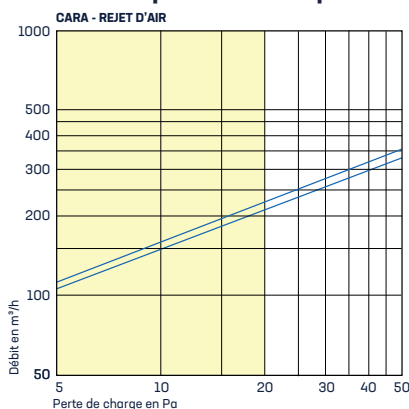

CARA	Débit à 20 Pa (m³/h)	
	Rejet d'air	Prise d'air
125	225	230
160	210	215

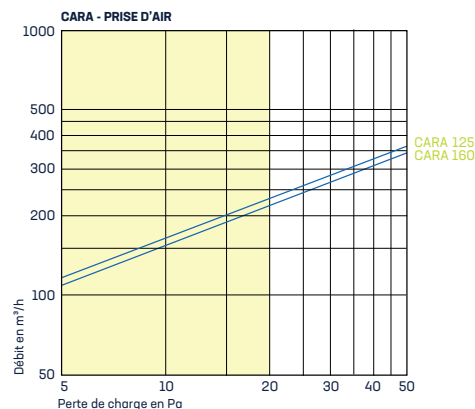

CTP2 Ø 125 et 160 mm

Chapeaux de toiture matière plastique



Présentation

Le chapeau de toiture **CTP2** est employé pour le rejet ou la prise d'air d'installations utilisant des systèmes de ventilation mécanique : VMC simple et double flux, hottes de cuisine domestiques.

Il s'adapte pratiquement à tous les systèmes de couverture tuile ou ardoise, et assure une bonne étanchéité.

Le capot et le conduit de raccordement sont réalisés en matière plastique.



Composition

- 1 - Capot pare-pluie avec grille de protection
 - 2 - Abergement en plomb ou en PVB recyclé
 - 3 - Conduit de raccordement
- Le fourreau **3** permettant le raccordement au conduit de ventilation est solidaire de la feuille de l'abergement **2** façonnable pour réaliser l'étanchéité.
- Les grilles de protection protègent les ouvertures des oiseaux ou rongeurs.

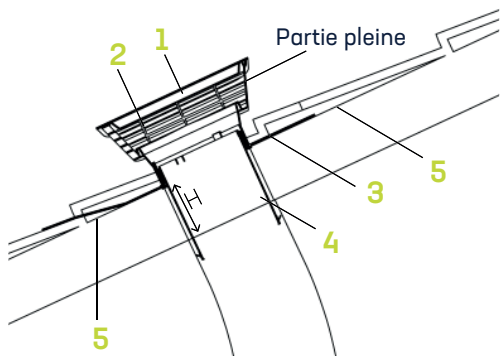

Mise en œuvre

- Former l'abergement **3** en épousant les reliefs tout en évitant les abords du sertissage.
- Pour une couverture tuile, il est souhaitable de réaliser un calage dans le sens des liteaux afin de supporter l'abergement en **A** et **B**.
- Installer le capot pare-pluie avec la partie pleine orientée vers le faîtage (voir figure ci-dessus).

PLOMB : Avant l'installation, il est conseillé d'appliquer de l'huile de patine uniquement sur la feuille de plomb afin d'éviter toute salissure sur les tuiles avoisinantes.

PVB : Pour une meilleure étanchéité de l'abergement utiliser un polymère MS hybride haute adhérence.

! Il est important de vérifier l'étanchéité conduit/caisson de ventilation et conduit/chapeau de toiture.

Tarifs chapeaux de toiture

Désignation	Code	Cond.	Prix/U
Chapeau de toiture matière plastique CTP2 125 tuile - feuille plomb 600 x 385	3012	54	65,00
Chapeau de toiture matière plastique CTP2 160 tuile - feuille plomb 600 x 385	3014	54	67,00
Chapeau de toiture matière plastique CTP2 125 ardoise - feuille plomb 600 x 385	3062	54	65,00
Chapeau de toiture matière plastique CTP2 160 ardoise - feuille plomb 600 x 385	3064	54	67,00

Désignation	Code	Cond.	Prix/U
Chapeau de toiture matière plastique CTP2 PVB 125 tuile - feuille PVB 600 x 385	3018	54	65,00
Chapeau de toiture matière plastique CTP2 PVB 160 tuile - feuille PVB 600 x 385	3020	54	67,00
Chapeau de toiture matière plastique CTP2 PVB 125 ardoise - feuille PVB 600 x 385	3068	54	65,00
Chapeau de toiture matière plastique CTP2 PVB 160 ardoise - feuille PVB 600 x 385	3070	54	67,00

Emballage individuel

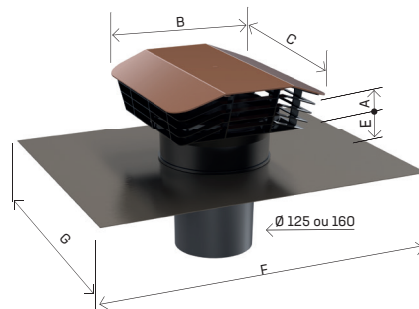

	A (mm)	B (mm)	C (mm)	E (mm)	F (mm)	G (mm)	H (mm)	Poids (kg)
CTP2 PLOMB	83	245	287	57	600	385	140	3,0
CTP2 PVB	83	245	287	57	600	385	140	1,3

Caractéristiques techniques

Rapport d'essais CETIAT 2431846

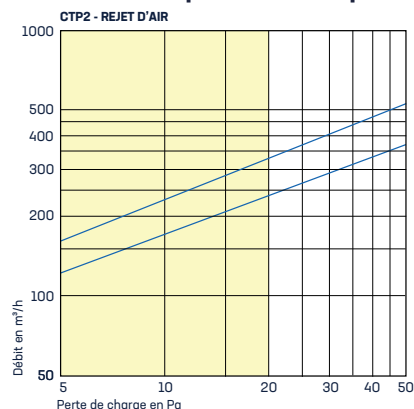

CTP2	Débit à 20 Pa (m³/h)	
	Rejet d'air	Prise d'air
125	240	350
160	330	380



CTM \varnothing 125 et 160 mm

Chapeaux de toiture métalliques



Présentation

Le chapeau de toiture **CTM** est employé pour le rejet ou la prise d'air d'installations utilisant des systèmes de ventilation mécanique : VMC simple et double flux, hottes de cuisine domestiques.

Il s'adapte pratiquement à tous les systèmes de couverture tuile ou ardoise, et assure une bonne étanchéité.

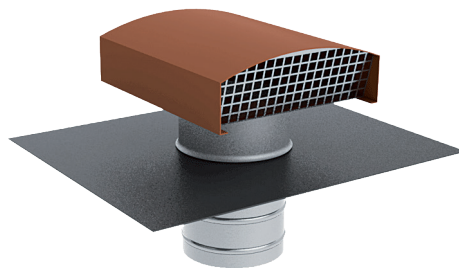

Composition

1 - Capot pare-pluie en aluminium prélaqué avec grille de protection

2 - Abergement en plomb

3 - Conduit de raccordement en acier galvanisé

Le fourreau métallique **3** permettant le raccordement au conduit de ventilation est solidaire de la feuille de plomb **2** façonnable pour réaliser l'étanchéité.

Le capot pare-pluie **1** est amovible afin de faciliter l'installation et l'entretien. Les grilles de protection protègent les ouvertures des oiseaux ou rongeurs.

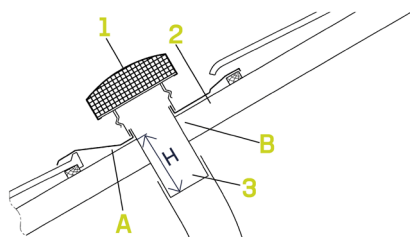

Mise en œuvre

Avant l'installation, il est conseillé d'appliquer de l'huile de patine sur la plaque de plomb afin d'éviter toute salissure sur les tuiles avoisinantes.

- Déposer le capot pare-pluie **1** cliqué sur le manchon.
- Former la feuille de plomb **2** en épousant les reliefs tout en évitant les abords du sertissage.
- S'il s'agit d'une couverture tuile, il est souhaitable de réaliser un calage dans le sens des liteaux afin de supporter la feuille de plomb en **A** et **B**.
- Installer le capot pare-pluie avec l'écoulement d'air perpendiculaire à la pente du toit (voir figure ci-contre).

Tarifs chapeaux de toiture

Désignation	Code	Cond.	Prix/U
Chapeau de toiture métallique CTM 125 tuile	6005	54	68,00
Chapeau de toiture métallique CTM 160 tuile	6007	54	75,00
Chapeau de toiture métallique CTM 125 ardoise	6055	54	68,00
Chapeau de toiture métallique CTM 160 ardoise	6057	54	75,00

Emballage individuel

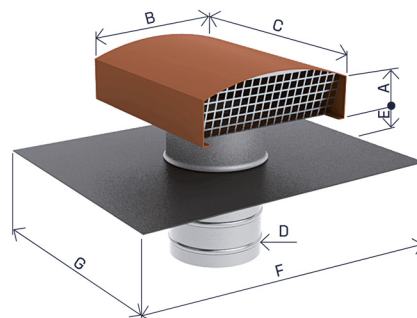

	A (mm)	B (mm)	C (mm)	D (mm)	E (mm)	F (mm)	G (mm)	H (mm)	Poids (kg)
CTM 125	55	203	247	125	82	500	385	140	4
CTM 160	60	252	300	160	82	500	385	140	4



Il est important de vérifier l'étanchéité conduit/caisson de ventilation et conduit/chapeau de toiture.

Caractéristiques techniques

Rapport d'essais CETIAT 2330873

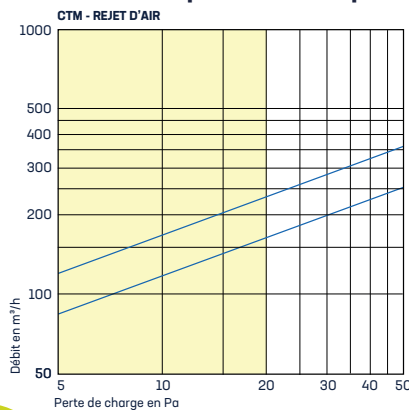

Débit à 20 Pa (m³/h)		
CTM	Rejet d'air	Prise d'air
125	165	215
160	230	310

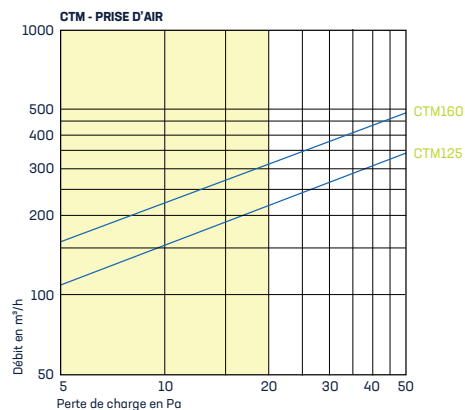

CTM Ø 200 à 630 mm

Chapeaux de toiture métalliques



Présentation

Le chapeau de toiture **CTM** est employé pour le rejet ou la prise d'air d'installations utilisant des systèmes de ventilation mécanique : VMC simple et double flux, systèmes de conditionnement d'air et de climatisation, hottes de cuisine. Il s'adapte pratiquement à tous les systèmes de couverture tuile ou ardoise, et assure une bonne étanchéité.

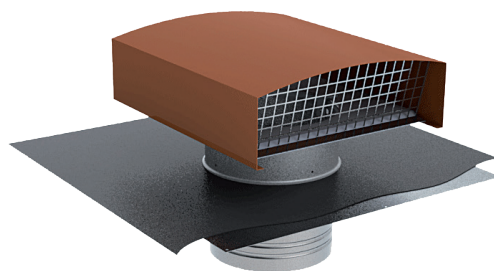

Composition

- 1- Capot pare-pluie amovible en aluminium prélaqué avec grille de protection
- 2- Abergement en plomb
- 3- Tôle support avec trous pour fixation sur la charpente
- 4- Conduit de raccordement en acier galvanisé

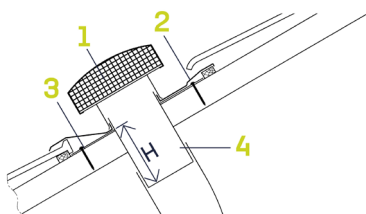

Mise en œuvre

Voir préconisation sur plaque de plomb page ci-contre.

- Déposer le capot pare-pluie **1** maintenu par 4 vis (2 vis sur CTM 200 - 250 - 315).
- Fixer la tôle support **3** sur la charpente en utilisant le maximum de trous prévus à cet effet.
- Former la feuille de plomb **2** en épousant les reliefs tout en évitant les abords du sertissage.
- Installer le capot pare-pluie avec l'écoulement d'air perpendiculaire à la pente du toit (voir figure ci-contre).
- Remettre et bloquer impérativement les 4 vis de fixation.
- Raccorder le fourreau métallique **4** au conduit de ventilation.

Tarifs chapeaux de toiture

Désignation	Code	Cond.	Prix/U
Chapeau de toiture métallique CTM 200 tuile	6011	20	144,00
Chapeau de toiture métallique CTM 250 tuile	6012	20	151,00
Chapeau de toiture métallique CTM 315 tuile	6013	20	170,00
Chapeau de toiture métallique CTM 355 tuile	6014	6	320,00
Chapeau de toiture métallique CTM 400 tuile	6015	6	330,00
Chapeau de toiture métallique CTM 450 tuile	6016	6	340,00
Chapeau de toiture métallique CTM 500 tuile	6017	3	595,00
Chapeau de toiture métallique CTM 630 tuile	6018	2	680,00
Chapeau de toiture métallique CTM 200 ardoise	6061	20	144,00
Chapeau de toiture métallique CTM 250 ardoise	6062	20	151,00
Chapeau de toiture métallique CTM 315 ardoise	6063	20	170,00
Chapeau de toiture métallique CTM 355 ardoise	6064	6	320,00
Chapeau de toiture métallique CTM 400 ardoise	6065	6	330,00
Chapeau de toiture métallique CTM 450 ardoise	6066	6	340,00
Chapeau de toiture métallique CTM 500 ardoise	6067	3	595,00
Chapeau de toiture métallique CTM 630 ardoise	6068	2	680,00

Emballage individuel



Il est important de vérifier l'étanchéité conduit/caisson de ventilation et conduit/chapeau de toiture.

	A (mm)	B (mm)	C (mm)	D (mm)	E (mm)	F (mm)	G (mm)	H (mm)	I (mm)	J (mm)	Poids (kg)
CTM 200	100	335	397	200	82	580	580	140	380	500	8
CTM 250	100	335	397	250	82	580	580	140	380	500	8
CTM 315	112	382	498	315	82	580	580	140	380	500	9
CTM 355	205	550	660	355	160	900	750	215	580	750	17
CTM 400	205	550	660	400	160	900	750	215	580	750	17
CTM 450	205	550	660	450	160	900	750	215	580	750	17
CTM 500	247	650	900	500	160	1200	1000	215	780	997	34
CTM 630	320	770	1000	630	160	1200	1000	215	780	997	36

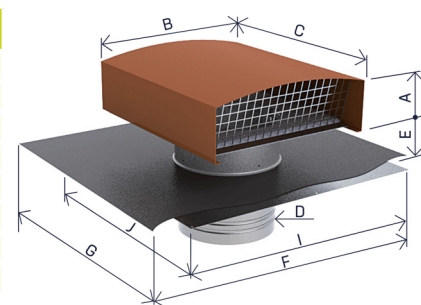

Caractéristiques techniques

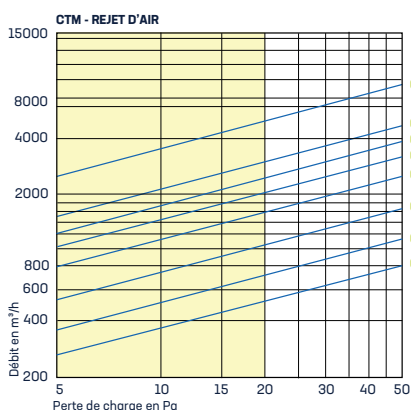

Rapport d'essais CETIAT 2330873

CTM	Débit à 20 Pa (m³/h)	
	Rejet d'air	Prise d'air
200	510	685
250	710	795
315	1035	1145
355	1565	2080
400	2000	2345
450	2410	2535
500	2930	3560
630	4925	5310

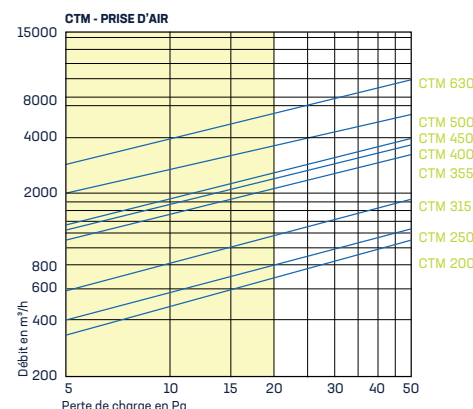

PA de façade

Prises d'air

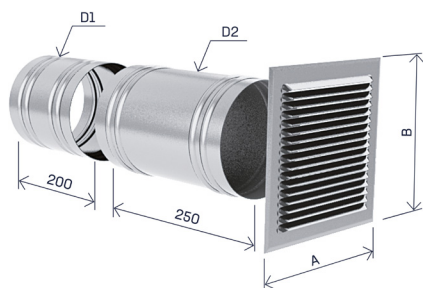

Mise en œuvre

Les manchons, scellés dans la maçonnerie avec une légère pente vers l'extérieur, permettent d'assurer la traversée de mur d'épaisseur 250 à 400 mm. Prévoir un recouvrement d'au moins 20 mm entre les 2 manchons. La grille se clippe sur le manchon côté extérieur.

	A (mm)	B (mm)	D1 (mm)	D2 (mm)	Poids (kg)
PA 100	150	150	97	100	1,0
PA 125	165	165	122	127	1,2
PA 150	200	200	150	155	1,4
PA 160	200	200	157	162	1,4
PA 200	250	250	197	202	1,8
PA 250	300	300	247	252	2,4
PA 315	350	350	315	320	3,0
PA 355	390	390	355	360	3,4
PA 400	440	440	403	408	4,0

Tarifs prises d'air

Désignation	Code	Cond.	Prix/U
Prise d'air de façade PA 100	1600	128	24,50
Prise d'air de façade PA 125	1601	128	26,00
Prise d'air de façade PA 150	1602	128	29,50
Prise d'air de façade PA 160	1603	128	30,00
Prise d'air de façade PA 200	1604	40	49,00
Prise d'air de façade PA 250	1605	40	59,00
Prise d'air de façade PA 315	1606	20	70,50
Prise d'air de façade PA 355	1607	20	80,50
Prise d'air de façade PA 400	1608	10	91,00

Emballage individuel

Composition

- Manchons en acier galvanisé
- Grille aluminium ton naturel à simple série d'auvents pour PA Ø 100 à 200 mm et double série d'auvents pour les Ø supérieurs

Section passage d'air (cm ²)	Débit à 20 Pa (m ³ /h)	
	Rejet d'air	Prise d'air
55	115	80
80	170	120
120	225	185
130	235	195
190	350	290
280	485	400
480	830	680
600	1060	870
930	1610	1320

PA sur cadre



Mise en œuvre

Le cadre est scellé dans la maçonnerie, parfaitement maintenu par la jambe de force. La grille se fixe par vis sur le cadre.

Désignation	Code	Cond.	Prix/U
Prise d'air sur cadre 200 x 100 PA 240 x 140	1625	1680	17,50
Prise d'air sur cadre 300 x 100 PA 340 x 140	1623	520	23,20
Prise d'air sur cadre 300 x 150 PA 340 x 190	1626	360	30,70
Prise d'air sur cadre 400 x 150 PA 440 x 190	1624	240	34,00
Prise d'air sur cadre 400 x 200 PA 440 x 240	1627	160	38,70
Prise d'air sur cadre 500 x 200 PA 550 x 250	1628	160	55,00
Prise d'air sur cadre 600 x 300 PA 650 x 350	1629	300	78,50

Composition

- Cadre en acier galvanisé avec jambe de force. Epaisseur du cadre 50 mm sauf cadre 200 x 100 (20 mm)
- Grille aluminium à une série d'auvents pour PA 240 x 140, 2 séries pour PA 340 x 190 à 550 x 250 et 3 séries pour PA 650 x 350

PA de traversée de mur avec clapet anti-retour et grille de façade

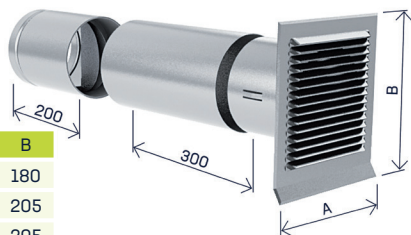

Ø	A	B
100	165	180
125	190	205
150	190	205

Désignation	Code	Cond.	Prix/U
Prise d'air de traversée de mur Ø 100 avec clapet anti-retour intégré et grille aluminium à auvents	1615	72	36,00
Prise d'air de traversée de mur Ø 125 avec clapet anti-retour intégré et grille aluminium à auvents	1616	72	39,00
Prise d'air de traversée de mur Ø 150 avec clapet anti-retour intégré et grille aluminium à auvents	1617	72	43,00

Emballage individuel

Composition

- 1 manchon fixe en acier galvanisé
- 1 manchon de réglage en acier galvanisé
- Grille aluminium en forme de goutte d'eau vissée sur le manchon de réglage lg. 100 mm.

Mise en œuvre

Les manchons permettent d'assurer la traversée de mur d'épaisseur 300 à 450 mm. Le manchon fixe est scellé dans la maçonnerie, le manchon de réglage assure la traversée du doublage intérieur. Le manchon associé à la grille s'emboîte dans le manchon fixe. Prévoir un recouvrement d'au moins 20 mm entre les 2 manchons.



G

rilles de ventilation

Grilles à auvents en aluminium brut - GA AL	p 178
Grilles à auvents en aluminium prélaqué blanc - GA BL	p 179
Grilles à auvents en aluminium anodisé - GA AN	p 180
Grilles à auvents en aluminium doré - GA DO	p 181
Grilles obturables aluminium - GO AL, GO BL, GO AN, GO DO	p 182
Grilles matière plastique à auvents - GAE, GEM, AV et EX 150	p 183

05

GA AL

Grilles à auvents en aluminium brut Largeur x Hauteur



Présentation et Mise en œuvre

Réalisées en aluminium épaisseur 10/10e, les grilles **GA AL** sont percées de trous de fixation et peuvent être équipées d'un grillage anti-moustiques (GAM) collé. Le montage s'effectue par vis ou par clips soudés sur la grille. Epaisseur de la grille : 9 mm.



Désignation	S (cm ²)	Code	Cond.	Prix/U	Désignation	S (cm ²)	Code	Cond.	Prix/U
GA AL 100 x 100	20	6802	240	1,90	GA AL 100 x 100 GAM	20	6812	60	2,60
GA AL 150 x 150	60	6803	120	2,70	GA AL 150 x 150 GAM	60	6813	30	3,60
GA AL 165 x 165	90	6804	40	3,00	GA AL 165 x 165 GAM	90	6814	20	4,10
GA AL 200 x 200	120	6805	40	3,80	GA AL 200 x 200 GAM	120	6815	10	5,10
GA AL 210 x 210	175	6806	40	4,40	GA AL 210 x 210 GAM	175	6816	10	5,80
GA AL 250 x 250	210	6807	20	5,70	GA AL 250 x 250 GAM	210	6817	5	7,40
GA AL 300 x 300	330	6808	20	8,40	GA AL 300 x 300 GAM	330	6818	5	10,60
GA AL 140 x 50	21	6820	360	1,60	GA AL 140 x 50 GAM	21	6840	90	2,30
GA AL 190 x 50	30	6821	240	1,90	GA AL 190 x 50 GAM	30	6841	60	2,70
GA AL 290 x 50	45	6822	160	2,70	GA AL 290 x 50 GAM	45	6842	40	3,80
GA AL 390 x 50	60	6823	120	3,50	GA AL 390 x 50 GAM	60	6843	30	4,90
GA AL 140 x 80	30	6825	240	1,90	GA AL 140 x 80 GAM	30	6845	60	2,70
GA AL 190 x 80	40	6826	160	2,30	GA AL 190 x 80 GAM	40	6846	40	3,20
GA AL 290 x 80	70	6827	100	3,30	GA AL 290 x 80 GAM	70	6847	25	4,50
GA AL 390 x 80	100	6828	80	4,40	GA AL 390 x 80 GAM	100	6848	20	5,90
GA AL 200 x 100	50	6830	120	2,40	GA AL 200 x 100 GAM	50	6850	30	3,40
GA AL 240 x 100	70	6829	80	3,00	GA AL 240 x 100 GAM	70	6849	20	4,10
GA AL 300 x 100	85	6831	80	3,60	GA AL 300 x 100 GAM	85	6851	20	4,90
GA AL 390 x 100	135	6832	60	5,60	GA AL 390 x 100 GAM	135	6852	15	7,20
GA AL 165 x 140	85	6838	80	2,70	GA AL 165 x 140 GAM	85	6858	20	3,80
GA AL 190 x 140	100	6833	80	3,00	GA AL 190 x 140 GAM	100	6853	20	4,20
GA AL 210 x 165	120	6835	40	3,60	GA AL 210 x 165 GAM	120	6855	20	4,90
GA AL 240 x 140	130	6834	60	3,50	GA AL 240 x 140 GAM	130	6854	15	4,80
GA AL 240 x 165	150	6839	40	4,00	GA AL 240 x 165 GAM	150	6859	10	5,50
GA AL 240 x 190	180	6836	40	4,70	GA AL 240 x 190 GAM	180	6856	10	6,30
GA AL 300 x 150	150	6809	20	4,60	GA AL 300 x 150 GAM	150	6810	10	6,20
GA AL 300 x 200	210	6837	40	5,60	GA AL 300 x 200 GAM	210	6857	10	7,40
GA AL 50 x 140	21	6860	360	1,60	GA AL 50 x 140 GAM	21	6870	90	2,30
GA AL 50 x 190	30	6861	240	1,90	GA AL 50 x 190 GAM	30	6871	60	2,70
GA AL 50 x 280	45	6862	160	2,70	GA AL 50 x 280 GAM	45	6872	40	3,80
GA AL 100 x 200	60	6878	120	2,50	GA AL 100 x 200 GAM	60	6879	30	3,50
GA AL 140 x 190	90	6863	80	3,00	GA AL 140 x 190 GAM	90	6873	20	4,20
GA AL 140 x 240	115	6864	60	3,50	GA AL 140 x 240 GAM	115	6874	15	4,80
GA AL 150 x 300	140	6880	40	4,60	GA AL 150 x 300 GAM	140	6881	10	6,20
GA AL 165 x 210	130	6865	40	3,60	GA AL 165 x 210 GAM	130	6875	10	4,90
GA AL 190 x 240	170	6866	40	4,70	GA AL 190 x 240 GAM	170	6876	10	6,30
GA AL 210 x 290	255	6867	40	5,60	GA AL 210 x 290 GAM	255	6877	10	7,40

Grilles sur mesure - Hauteur à la demande (mini. 100 mm, maxi. 700 mm) - Matériel ni repris ni échangé

La section de passage d'air se calcule en prenant la hauteur de grille en cm.

Les prix sont donnés pour des unités entières de 100 mm de hauteur de grille. Exemple : grille GA AL 340 x 240 = 5,00 € x 3 = 15,00 €.



Désignation	S (cm ²)	Code	Prix/U	Désignation	S (cm ²)	Code	Prix/U
GA AL 290 x H	14x(H-4)	6882	4,20	GA AL 290 x H GAM	14x(H-4)	6892	5,40
GA AL 340 x H	17x(H-4)	6883	5,00	GA AL 340 x H GAM	17x(H-4)	6893	6,40
GA AL 390 x H	20x(H-4)	6884	5,80	GA AL 390 x H GAM	20x(H-4)	6894	7,40
GA AL 440 x H	24x(H-4)	6885	6,60	GA AL 440 x H GAM	24x(H-4)	6895	8,40
GA AL 550 x H	29x(H-5)	6886	8,20	GA AL 550 x H GAM	29x(H-5)	6896	10,40
GA AL 650 x H	34x(H-5)	6887	9,70	GA AL 650 x H GAM	34x(H-5)	6897	12,20

Pattes de scellement ou clips fixés sur grille alu, la paire

7170 4,40

GA BL

Grilles à auvents en aluminium prélaqué blanc
Largeur x Hauteur



Présentation et Mise en œuvre

Réalisées en aluminium prélaqué blanc épaisseur 10/10e, les grilles GA BL sont percées de trous de fixation et peuvent être équipées d'un grillage anti-moustiques (GAM) collé. Le montage s'effectue par vis. Epaisseur de la grille : 9 mm.



Désignation	S (cm²)	Code	Cond.	Prix/U	Désignation	S (cm²)	Code	Cond.	Prix/U
GA BL 100 x 100	20	6702	240	2,10	GA BL 100 x 100 GAM	20	6712	60	2,80
GA BL 150 x 150	60	6703	120	3,10	GA BL 150 x 150 GAM	60	6713	30	4,00
GA BL 165 x 165	90	6704	40	3,60	GA BL 165 x 165 GAM	90	6714	20	4,60
GA BL 200 x 200	120	6705	40	4,50	GA BL 200 x 200 GAM	120	6715	10	5,80
GA BL 210 x 210	175	6706	40	5,40	GA BL 210 x 210 GAM	175	6716	10	6,70
GA BL 250 x 250	210	6707	20	6,60	GA BL 250 x 250 GAM	210	6717	5	8,30
GA BL 300 x 300	330	6708	20	10,20	GA BL 300 x 300 GAM	330	6718	5	12,30
GA BL 140 x 50	21	6720	360	1,80	GA BL 140 x 50 GAM	21	6740	90	2,50
GA BL 190 x 50	30	6721	240	2,20	GA BL 190 x 50 GAM	30	6741	60	3,00
GA BL 290 x 50	45	6722	160	3,10	GA BL 290 x 50 GAM	45	6742	40	4,20
GA BL 390 x 50	60	6723	120	4,00	GA BL 390 x 50 GAM	60	6743	30	5,40
GA BL 140 x 80	30	6725	240	2,30	GA BL 140 x 80 GAM	30	6745	60	3,10
GA BL 190 x 80	40	6726	160	2,70	GA BL 190 x 80 GAM	40	6746	40	3,60
GA BL 290 x 80	70	6727	100	3,80	GA BL 290 x 80 GAM	70	6747	25	5,00
GA BL 390 x 80	100	6728	80	5,20	GA BL 390 x 80 GAM	100	6748	20	6,70
GA BL 200 x 100	50	6730	120	2,90	GA BL 200 x 100 GAM	50	6750	30	3,80
GA BL 240 x 100	70	6729	80	3,40	GA BL 240 x 100 GAM	70	6749	20	4,50
GA BL 300 x 100	85	6731	80	4,20	GA BL 300 x 100 GAM	85	6751	20	5,50
GA BL 390 x 100	135	6732	60	6,60	GA BL 390 x 100 GAM	135	6752	15	8,20
GA BL 165 x 140	85	6738	80	3,20	GA BL 165 x 140 GAM	85	6758	20	4,30
GA BL 190 x 140	100	6733	80	3,70	GA BL 190 x 140 GAM	100	6753	20	4,90
GA BL 210 x 165	120	6735	40	4,30	GA BL 210 x 165 GAM	120	6755	20	5,60
GA BL 240 x 140	130	6734	60	4,20	GA BL 240 x 140 GAM	130	6754	15	5,50
GA BL 240 x 165	150	6739	40	4,70	GA BL 240 x 165 GAM	150	6759	10	6,20
GA BL 240 x 190	180	6736	40	5,50	GA BL 240 x 190 GAM	180	6756	10	7,10
GA BL 300 x 150	150	6709	40	5,50	GA BL 300 x 150 GAM	150	6710	10	7,10
GA BL 300 x 200	210	6737	40	6,60	GA BL 300 x 200 GAM	210	6757	10	8,40
GA BL 50 x 140	21	6760	360	1,80	GA BL 50 x 140 GAM	21	6770	90	2,50
GA BL 50 x 190	30	6761	240	2,20	GA BL 50 x 190 GAM	30	6771	60	3,00
GA BL 50 x 280	45	6762	160	3,10	GA BL 50 x 280 GAM	45	6772	40	4,20
GA BL 100 x 200	60	6778	120	2,80	GA BL 100 x 200 GAM	60	6779	30	3,80
GA BL 140 x 190	90	6763	80	3,60	GA BL 140 x 190 GAM	90	6773	20	4,80
GA BL 140 x 240	115	6764	60	4,20	GA BL 140 x 240 GAM	115	6774	15	5,50
GA BL 150 x 300	140	6780	40	5,50	GA BL 150 x 300 GAM	140	6781	10	7,10
GA BL 165 x 210	130	6765	40	4,30	GA BL 165 x 210 GAM	130	6775	10	5,60
GA BL 190 x 240	170	6766	40	5,50	GA BL 190 x 240 GAM	170	6776	10	7,10
GA BL 210 x 290	255	6767	40	6,60	GA BL 210 x 290 GAM	255	6777	10	8,40

Grilles sur mesure - Hauteur à la demande (mini. 100 mm, maxi. 700 mm) - Matériel ni repris ni échangé

La section de passage d'air se calcule en prenant la hauteur de grille en cm.

Les prix ci-dessous pour des unités entières de 100 mm de hauteur de grille. Exemple : grille GA BL 340 x 240 = 5,80 € x 3 = 17,40 €.



Désignation	S (cm²)	Code	Prix/U	Désignation	S (cm²)	Code	Prix/U
GA BL 290 x H	14x(H-4)	6782	5,00	GA BL 290 x H GAM	14x(H-4)	6792	6,20
GA BL 340 x H	17x(H-4)	6783	5,80	GA BL 340 x H GAM	17x(H-4)	6793	7,20
GA BL 390 x H	20x(H-4)	6784	6,70	GA BL 390 x H GAM	20x(H-4)	6794	8,30
GA BL 440 x H	24x(H-4)	6785	7,60	GA BL 440 x H GAM	24x(H-4)	6795	9,40
GA BL 550 x H	29x(H-5)	6786	9,40	GA BL 550 x H GAM	29x(H-5)	6796	11,60
GA BL 650 x H	34x(H-5)	6787	11,20	GA BL 650 x H GAM	34x(H-5)	6797	13,70

Pattes de scellement ou clips fixés sur grille alu, la paire 7170 4,40

GA AN

Grilles à auvents en aluminium anodisé Largeur x Hauteur



Présentation et Mise en œuvre

Réalisées en aluminium anodisé épaisseur 10/10e, les grilles GA AN sont percées de trous de fixation et peuvent être équipées d'un grillage anti-moustiques (GAM) collé. Le montage s'effectue par vis. Epaisseur de la grille : 9 mm.



Désignation	S (cm²)	Code	Cond.	Prix/U	Désignation	S (cm²)	Code	Cond.	Prix/U
GA AN 100 x 100	20	6602	240	2,10	GA AN 100 x 100 GAM	20	6612	60	2,80
GA AN 150 x 150	60	6603	120	3,10	GA AN 150 x 150 GAM	60	6613	30	4,00
GA AN 165 x 165	90	6604	40	3,60	GA AN 165 x 165 GAM	90	6614	20	4,60
GA AN 200 x 200	120	6605	40	4,50	GA AN 200 x 200 GAM	120	6615	10	5,80
GA AN 210 x 210	175	6606	40	5,40	GA AN 210 x 210 GAM	175	6616	10	6,70
GA AN 250 x 250	210	6607	20	6,60	GA AN 250 x 250 GAM	210	6617	5	8,30
GA AN 300 x 300	330	6608	20	10,20	GA AN 300 x 300 GAM	330	6618	5	12,30
GA AN 140 x 50	21	6620	360	1,80	GA AN 140 x 50 GAM	21	6640	90	2,50
GA AN 190 x 50	30	6621	240	2,20	GA AN 190 x 50 GAM	30	6641	60	3,00
GA AN 290 x 50	45	6622	160	3,10	GA AN 290 x 50 GAM	45	6642	40	4,20
GA AN 390 x 50	60	6623	120	4,00	GA AN 390 x 50 GAM	60	6643	30	5,40
GA AN 140 x 80	30	6625	240	2,30	GA AN 140 x 80 GAM	30	6645	60	3,10
GA AN 190 x 80	40	6626	160	2,70	GA AN 190 x 80 GAM	40	6646	40	3,60
GA AN 290 x 80	70	6627	100	3,80	GA AN 290 x 80 GAM	70	6647	25	5,00
GA AN 390 x 80	100	6628	80	5,20	GA AN 390 x 80 GAM	100	6648	20	6,70
GA AN 200 x 100	50	6630	120	2,90	GA AN 200 x 100 GAM	50	6650	30	3,80
GA AN 240 x 100	70	6629	80	3,40	GA AN 240 x 100 GAM	70	6649	20	4,50
GA AN 300 x 100	85	6631	80	4,20	GA AN 300 x 100 GAM	85	6651	20	5,50
GA AN 390 x 100	135	6632	60	6,60	GA AN 390 x 100 GAM	135	6652	15	8,20
GA AN 165 x 140	85	6638	80	3,20	GA AN 165 x 140 GAM	85	6658	20	4,30
GA AN 190 x 140	100	6633	80	3,70	GA AN 190 x 140 GAM	100	6653	20	4,90
GA AN 210 x 165	120	6635	40	4,30	GA AN 210 x 165 GAM	120	6655	20	5,60
GA AN 240 x 140	130	6634	60	4,20	GA AN 240 x 140 GAM	130	6654	15	5,50
GA AN 240 x 165	150	6639	40	4,70	GA AN 240 x 165 GAM	150	6659	10	6,20
GA AN 240 x 190	180	6636	40	5,50	GA AN 240 x 190 GAM	180	6656	10	7,10
GA AN 300 x 150	150	6609	40	5,50	GA AN 300 x 150 GAM	150	6610	10	7,10
GA AN 300 x 200	210	6637	40	6,60	GA AN 300 x 200 GAM	210	6657	10	8,40
GA AN 50 x 140	21	6660	360	1,80	GA AN 50 x 140 GAM	21	6670	60	2,50
GA AN 50 x 190	30	6661	240	2,20	GA AN 50 x 190 GAM	30	6671	40	3,00
GA AN 50 x 280	45	6662	160	3,10	GA AN 50 x 280 GAM	45	6672	20	4,20
GA AN 100 x 200	60	6678	120	2,80	GA AN 100 x 200 GAM	60	6679	15	3,80
GA AN 140 x 190	90	6663	80	3,60	GA AN 140 x 190 GAM	90	6673	15	4,80
GA AN 140 x 240	115	6664	60	4,20	GA AN 140 x 240 GAM	115	6674	10	5,50
GA AN 150 x 300	140	6680	40	5,50	GA AN 150 x 300 GAM	140	6681	10	7,10
GA AN 165 x 210	130	6665	40	4,30	GA AN 165 x 210 GAM	130	6675	10	5,60
GA AN 190 x 240	170	6666	40	5,50	GA AN 190 x 240 GAM	170	6676	10	7,10
GA AN 210 x 290	255	6667	40	6,60	GA AN 210 x 290 GAM	255	6677	10	8,40

Grilles sur mesure - Hauteur à la demande (mini. 100 mm, maxi. 700 mm) - Matériel ni repris ni échangé

La section de passage d'air se calcule en prenant la hauteur de grille en cm.

Les prix sont donnés pour des unités entières de 100 mm de hauteur de grille. Exemple : grille GA AN 340 x 240 = 5,80 € x 3 = 17,40 €

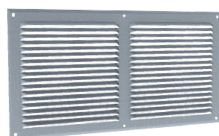

Désignation	S (cm²)	Code	Prix/U	Désignation	S (cm²)	Code	Prix/U
GA AN 290 x H	14x(H-4)	6682	5,00	GA AN 290 x H GAM	14x(H-4)	6692	6,20
GA AN 340 x H	17x(H-4)	6683	5,80	GA AN 340 x H GAM	17x(H-4)	6693	7,20
GA AN 390 x H	20x(H-4)	6684	6,70	GA AN 390 x H GAM	20x(H-4)	6694	8,30
GA AN 440 x H	24x(H-4)	6685	7,60	GA AN 440 x H GAM	24x(H-4)	6695	9,40
GA AN 550 x H	29x(H-5)	6686	9,40	GA AN 550 x H GAM	29x(H-5)	6696	11,60
GA AN 650 x H	34x(H-5)	6687	11,20	GA AN 650 x H GAM	34x(H-5)	6697	13,70

Pattes de scellement ou clips fixés sur grille alu, la paire

7170

4,40

GA DO

Grilles à auvents en aluminium prélaqué doré
Largeur x Hauteur

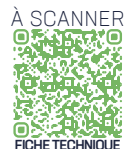

Présentation et Mise en œuvre

Réalisées en aluminium prélaqué doré épaisseur 10/10e, les grilles GA DO sont percées de trous de fixation et peuvent être équipées d'un grillage anti-moustiques (GAM) collé. Le montage s'effectue par vis. Epaisseur de la grille : 9 mm.

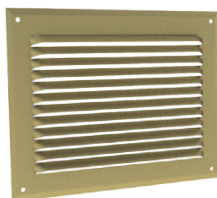

Désignation	S (cm ²)	Code	Cond.	Prix/U	Désignation	S (cm ²)	Code	Cond.	Prix/U
GA DO 100 x 100	20	8002	240	2,10	GA DO 100 x 100 GAM	20	8012	60	2,80
GA DO 150 x 150	60	8003	120	3,10	GA DO 150 x 150 GAM	60	8013	30	4,00
GA DO 165 x 165	90	8004	40	3,60	GA DO 165 x 165 GAM	90	8014	20	4,60
GA DO 200 x 200	120	8005	40	4,50	GA DO 200 x 200 GAM	120	8015	10	5,80
GA DO 210 x 210	175	8006	40	5,40	GA DO 210 x 210 GAM	175	8016	10	6,70
GA DO 250 x 250	210	8007	20	6,60	GA DO 250 x 250 GAM	210	8017	5	8,30
GA DO 300 x 300	330	8008	20	10,20	GA DO 300 x 300 GAM	330	8018	5	12,30
GA DO 140 x 50	21	8020	360	1,80	GA DO 140 x 50 GAM	21	8040	90	2,50
GA DO 190 x 50	30	8021	240	2,20	GA DO 190 x 50 GAM	30	8041	60	3,00
GA DO 290 x 50	45	8022	160	3,10	GA DO 290 x 50 GAM	45	8042	40	4,20
GA DO 390 x 50	60	8023	120	4,00	GA DO 390 x 50 GAM	60	8043	30	5,40
GA DO 140 x 80	30	8025	240	2,30	GA DO 140 x 80 GAM	30	8045	60	3,10
GA DO 190 x 80	40	8026	160	2,70	GA DO 190 x 80 GAM	40	8046	40	3,60
GA DO 290 x 80	70	8027	100	3,80	GA DO 290 x 80 GAM	70	8047	25	5,00
GA DO 390 x 80	100	8028	80	5,20	GA DO 390 x 80 GAM	100	8048	20	6,70
GA DO 200 x 100	50	8030	120	2,90	GA DO 200 x 100 GAM	50	8050	30	3,80
GA DO 240 x 100	70	8029	80	3,40	GA DO 240 x 100 GAM	70	8049	20	4,50
GA DO 300 x 100	85	8031	80	4,20	GA DO 300 x 100 GAM	85	8051	20	5,50
GA DO 390 x 100	135	8032	60	6,60	GA DO 390 x 100 GAM	135	8052	15	8,20
GA DO 165 x 140	85	8038	80	3,20	GA DO 165 x 140 GAM	85	8058	20	4,30
GA DO 190 x 140	100	8033	80	3,70	GA DO 190 x 140 GAM	100	8053	20	4,90
GA DO 210 x 165	120	8035	40	4,30	GA DO 210 x 165 GAM	120	8055	20	5,60
GA DO 240 x 140	130	8034	60	4,20	GA DO 240 x 140 GAM	130	8054	15	5,50
GA DO 240 x 165	150	8039	40	4,70	GA DO 240 x 165 GAM	150	8059	10	6,20
GA DO 240 x 190	180	8036	40	5,50	GA DO 240 x 190 GAM	180	8056	10	7,10
GA DO 300 x 150	150	8009	40	5,50	GA DO 300 x 150 GAM	150	8010	10	7,10
GA DO 300 x 200	210	8037	40	6,60	GA DO 300 x 200 GAM	210	8057	10	8,40
GA DO 50 x 140	21	8060	360	1,80	GA DO 50 x 140 GAM	21	8070	90	2,50
GA DO 50 x 190	30	8061	240	2,20	GA DO 50 x 190 GAM	30	8071	60	3,00
GA DO 50 x 280	45	8062	160	3,10	GA DO 50 x 280 GAM	45	8072	40	4,20
GA DO 100 x 200	60	8078	160	2,80	GA DO 100 x 200 GAM	60	8079	30	3,80
GA DO 140 x 190	90	8063	80	3,60	GA DO 140 x 190 GAM	90	8073	20	4,80
GA DO 140 x 240	115	8064	60	4,20	GA DO 140 x 240 GAM	115	8074	15	5,50
GA DO 150 x 300	140	8080	40	5,50	GA DO 150 x 300 GAM	140	8081	10	7,10
GA DO 165 x 210	130	8065	40	4,30	GA DO 165 x 210 GAM	130	8075	10	5,60
GA DO 190 x 240	170	8066	40	5,50	GA DO 190 x 240 GAM	170	8076	10	7,10
GA DO 210 x 290	255	8067	40	6,60	GA DO 210 x 290 GAM	255	8077	10	8,40

Grilles sur mesure - Hauteur à la demande (mini. 100 mm, maxi. 700 mm) - Matériel ni repris ni échangé

La section de passage d'air se calcule en prenant la hauteur de grille en cm.

Les prix ci-dessous pour des unités entières de 100 mm de hauteur de grille. Exemple : grille GA DO 340 x 240 = 5,80 € x 3 = 17,40 €.



Désignation	S (cm ²)	Code	Prix/U	Désignation	S (cm ²)	Code	Prix/U
GA DO 290 x H	14x(H-4)	8082	5,00	GA DO 290 x H GAM	14x(H-4)	8092	6,20
GA DO 340 x H	17x(H-4)	8083	5,80	GA DO 340 x H GAM	17x(H-4)	8093	7,20
GA DO 390 x H	20x(H-4)	8084	6,70	GA DO 390 x H GAM	20x(H-4)	8094	8,30
GA DO 440 x H	24x(H-4)	8085	7,60	GA DO 440 x H GAM	24x(H-4)	8095	9,40
GA DO 550 x H	29x(H-5)	8086	9,40	GA DO 550 x H GAM	29x(H-5)	8096	11,60
GA DO 650 x H	34x(H-5)	8087	11,20	GA DO 650 x H GAM	34x(H-5)	8097	13,70

Pattes de scellement ou clips fixés sur grille alu, la paire 7170 4,40

GO

Grilles obturables aluminium Largeur x Hauteur



Présentation

Réalisées en aluminium brut, anodisé, prélaqué blanc ou prélaqué doré, ces grilles sont destinées à être installées coté intérieur, fixées par vis. Elles peuvent être totalement ou partiellement fermées par une commande située sur la grille.

Grilles en aluminium brut pour pose sur mur - GO AL

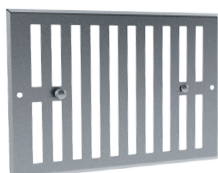

Désignation	S (cm ²)	Code	Cond.	Prix/U
Grille aluminium brut GO AL 190 x 75	0/35	7102	1	7,90
Grille aluminium brut GO AL 240 x 75	0/45	7103	1	8,70
Grille aluminium brut GO AL 170 x 140	0/70	7108	1	10,70
Grille aluminium brut GO AL 190 x 140	0/80	7106	1	11,40
Grille aluminium brut GO AL 190 x 170	0/100	7104	1	12,50
Grille aluminium brut GO AL 245 x 170	0/135	7105	1	14,30

Grilles en aluminium prélaqué blanc pour pose sur mur - GO BL



Désignation	S (cm ²)	Code	Cond.	Prix/U
Grille aluminium prélaqué blanc GO BL 190 x 75	0/35	7122	1	8,50
Grille aluminium prélaqué blanc GO BL 240 x 75	0/45	7123	1	9,40
Grille aluminium prélaqué blanc GO BL 170 x 140	0/70	7128	1	11,50
Grille aluminium prélaqué blanc GO BL 190 x 140	0/80	7126	1	12,30
Grille aluminium prélaqué blanc GO BL 190 x 170	0/100	7124	1	13,40
Grille aluminium prélaqué blanc GO BL 245 x 170	0/135	7125	1	15,60

Grilles en aluminium anodisé pour pose sur mur - GO AN



Désignation	S (cm ²)	Code	Cond.	Prix/U
Grille aluminium anodisé GO AN 190 x 75	0/35	7112	1	8,50
Grille aluminium anodisé GO AN 240 x 75	0/45	7113	1	9,40
Grille aluminium anodisé GO AN 170 x 140	0/70	7118	1	11,50
Grille aluminium anodisé GO AN 190 x 140	0/80	7116	1	12,30
Grille aluminium anodisé GO AN 190 x 170	0/100	7114	1	13,40
Grille aluminium anodisé GO AN 245 x 170	0/135	7115	1	15,60

Grilles en aluminium prélaqué doré pour pose sur mur - GO DO



Désignation	S (cm ²)	Code	Cond.	Prix/U
Grille aluminium prélaqué doré GO DO 190 x 75	0/35	7152	1	8,50
Grille aluminium prélaqué doré GO DO 240 x 75	0/45	7153	1	9,40
Grille aluminium prélaqué doré GO DO 170 x 140	0/70	7158	1	11,50
Grille aluminium prélaqué doré GO DO 190 x 140	0/80	7156	1	12,30
Grille aluminium prélaqué doré GO DO 190 x 170	0/100	7154	1	13,40
Grille aluminium prélaqué doré GO DO 245 x 170	0/135	7155	1	15,60

Grilles pour pose sur menuiserie

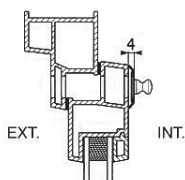

Désignation	S (cm ²)	Code	Cond.	Prix/U
Grille obturable aluminium anodisé GO AN 300 x 30	0/15	7110	1	8,00
Grille obturable aluminium anodisé GO AN 400 x 30	0/20	7111	1	9,20
Grille obturable alu. prélaqué blanc GO BL 300 x 30	0/15	7120	1	8,00
Grille obturable alu. prélaqué blanc GO BL 400 x 30	0/20	7121	1	9,20

Grilles 300 x 30 : pose sur entaille 250 x 15 mm
Grilles 400 x 30 : pose sur entaille 354 x 12 mm

GAE, GEM, AV ET EX



Grilles matière plastique à auvents



La grille s'emboîte dans le conduit, fixée par les clips.

Grilles de façade - GAE

Désignation	S (cm ²)	Code	Cond.	Prix/U
Grille GAE 100 + clips, L 125 x H 125 x Ep 13	40	6472	60	3,90
Grille GAE 125 + clips, L 150 x H 150 x Ep 13	60	6473	60	4,40
Grille GAE 150 + clips, L 185 x H 185 x Ep 13	70	6474	40	5,40
Grille GAE 160 + clips, L 185 x H 185 x Ep 13	70	6475	40	5,40
Grille GAE 200 + clips, L 235 x H 235 x Ep 13	100	6476	40	6,20
Grille GAE 100 + clips avec grille anti-moustiques	40	6462	60	6,80
Grille GAE 125 + clips avec grille anti-moustiques	60	6463	60	7,30
Plus-value pour grille GAE 125 couleur (teinte GEM)				1,50



La grille s'emboîte dans le conduit, maintien par joint.

Grilles de façade - GEM

Désignation	S (cm ²)	Code	Cond.	Prix/U
Grille de façade GEM 100, L 150 x H 150 x Ep 20,5	45	4204	18	8,60
Grille de façade GEM 125, L 150 x H 150 x Ep 20,5	70	4205	18	9,60
Grille de façade GEMM* 125, L 150 x H 150 x Ep 20,5	70	4207	18	15,00
* Grille équipée d'une mousse acoustique				
Plus-value pour grille GEM ou GEMM couleur				1,50

1013	8019	8003	8024	7035	7011	7016	9011
BEige	BRonze	Chêne Doré	Chêne Foncé	GRis	Gris Foncé	G7 anthracite	NOir
Teintes RAL							



Grilles pose en applique - AV / pose sur cadre - EX 150

Désignation	S (cm ²)	Code	Cond.	Prix/U
Grille AV L 270 x H 100 x Ep 12	115	6458	50	2,90
Grille AV L 270 x H100 x Ep12 GAM	115	6459	50	5,60
Grille EX 150 sur cadre, L130 x H 230 x Ep 12	150	6455	100	9,70

Grille AV : pose en applique, fixation par 2 vis. Grille EX : emboîtement dans le cadre scellé dans la maçonnerie. Maintien par 2 clips.

Conditions Générales de Vente

Les commandes qui nous seront remises sont soumises expressément à nos conditions générales de vente (en accord avec le droit français) qui sont censées avoir été acceptées formellement. Ce catalogue-tarif ne s'applique qu'aux professionnels.

1. GÉNÉRALITÉS

Les renseignements portés sur les tarifs, catalogues, fiches techniques, schémas et prospectus ne sont donnés qu'à titre indicatif par ANJOS qui se réserve le droit de les modifier sans préavis et à tout moment.

2. ACCEPTATION DE COMMANDE

Toute commande doit faire l'objet d'un ordre écrit, par mail ou par courrier et signé par le client.

Cette dernière est considérée comme acceptée par ANJOS excepté l'envoi au client, sous 48 heures, d'un accusé de réception mentionnant les réserves de la commande.

3. MODIFICATION ET ANNULATION DE COMMANDE

Modification de commande

Toute modification de commande demandée par le client ne sera prise en considération que si elle est formulée par écrit et expressément acceptée par la société ANJOS.

Toute demande de modification transmise plus de 24 heures après la confirmation de commande donnera lieu à la facturation de frais forfaitaires de traitement de 15 € HT.

Annulation de commande

En cas d'annulation de la commande par le client, des frais seront appliqués selon les conditions suivantes :

- Annulation dans un délai maximum de 48 heures suivant la confirmation de commande : aucun frais.
- Annulation au-delà de 48 heures suivant la confirmation de commande : 30 % du montant total HT de la commande sera facturée au titre de frais d'annulation.

4. REPRISE DE MATÉRIELS

Les marchandises livrées conformes à la commande du client, ne seront ni échangées, ni reprises.

Les produits non standards traités spécialement pour une commande, ainsi que les produits n'étant pas portés au tarif en cours ne sont ni repris, ni échangés.

Ainsi, tout matériel retourné ne sera accepté que s'il fait l'objet d'un accord préalable écrit de notre part. Le matériel sera repris à 80% de sa valeur, sous réserve qu'il soit restitué dans son état initial et dans son emballage d'origine. Le matériel accepté fera l'objet d'un avoir après contrôle. Les frais de port occasionnés par ces retours sont à la charge de l'expéditeur.

5. PRIX

Les prix s'entendent en euros hors taxes.

Nos tarifs ne constituent pas une offre définitive, nos prix pouvant être modifiés sans préavis. Sauf stipulation contraire, une offre ne reste valable tant en ce qui concerne son contenu que ses prix que pendant une durée de deux mois.

Suivant les dispositions européennes et françaises obligatoires, certains produits pourront être affectés d'une taxe qui sera de fait automatiquement répercutée sur le prix des produits.

Nos prix s'entendent emballage compris s'il y a lieu, sauf pour les emballages spéciaux taxés en sus.

6. LIVRAISONS ET DÉLAIS

Les marchandises sont vendues mises à disposition en nos usines et voyagent aux risques et périls du client. La livraison entraîne automatiquement facturation.

Nous refusons toutes pénalités de retard, sauf accord notifié sur notre accusé de réception.

Les retards ne peuvent en aucun cas entraîner l'annulation de commande, ni une demande de révision de prix ou d'indemnité, sauf accord exprès.

7. TRANSPORT

Nos prix s'entendent départ usine.

Sauf avis du client, les envois sont exécutés par le mode de transport que nous jugeons le plus convenable.

Dans le cas de détérioration ou de destruction du matériel lors du transport, il appartient au destinataire d'exercer tout recours contre le transporteur ou l'assureur et ceci dans les délais et les formes d'usage.

8. RÉCLAMATIONS

Les réclamations concernant le transport doivent être faites suivant les règles d'usage auprès du transporteur avec un double envoyé à nos services.

Les réclamations concernant la quantité ne sont recevables que si elles sont formulées par écrit, dans les 48 heures de l'arrivée de la marchandise à destination, et bien entendu avant toutes transformations et/ou installations.

Les réclamations concernant la qualité ne sont recevables que si elles sont formulées par écrit dans les 48 heures de l'arrivée de la marchandise à destination, et bien entendu avant toutes transformations et/ou installations.

8. RÉCLAMATIONS

En cas de réclamation reconnue par nous comme justifiée, notre responsabilité est limitée au remplacement de la pièce reconnue défectueuse, sans qu'il puisse être demandé aucune indemnité à quelque titre que ce soit.

Le client est responsable du respect de conditions de stockage adaptées, notamment pour prévenir toute détérioration due aux conditions climatiques.

9. RÉSERVE DE PROPRIÉTÉ

Nous conservons la propriété des biens vendus jusqu'à paiement effectif de l'intégralité du prix en principal et accessoires conformément aux dispositions de la loi du 12 mai 1980. Le transfert des risques s'opère dès le moment de la livraison telle que définie dans la clause 6 : «LIVRAISONS ET DÉLAIS». Le défaut de paiement de l'une des échéances pourra entraîner la revendication de ces biens.

L'acheteur assume néanmoins, à compter de la livraison, les risques de perte ou de détérioration de ces biens, ainsi que la responsabilité des dommages qu'ils pourraient occasionner.

L'acheteur s'interdit de céder les biens à une tierce personne avant complet paiement.

10. PAIEMENT

Les réclamations éventuelles concernant une fourniture quelconque ne dispensent pas le client de régler les factures à leurs échéances.

Le délai de paiement des factures s'entend à partir du départ usine.

Toutes nos ventes sont payables au siège social à TORCIEU (01).

Pour tout paiement sous 15 jours, un taux d'escompte de 1,5% sera accordé (loi 92-1442). Au-delà de cette période aucun escompte ne pourra être accordé.

Le paiement des factures ne pourra être différé ou refusé sous quelque prétexte que ce soit, même litigieux. Le défaut de paiement d'une seule facture à son échéance entraîne déchéance du terme et rend immédiatement exigibles toutes les créances de notre société même non échues. Des intérêts de retard pourront être exigés en cas de retard de paiement à partir de l'envoi d'une mise en demeure recommandée avec accusé de réception au taux d'intérêt légal majoré de 5 points.

Clause pénale : conformément à l'article 1226 du Code Civil en cas de carence du débiteur, les sommes dues recouvrées par voie contentieuse seront majorées, en sus des intérêts moratoires, d'une indemnité fixe de 15% de leur montant.

En cas de non-paiement à l'échéance, ANJOS pourra suspendre l'expédition des autres marchandises commandées par ce même client sans préjudice de dommages et intérêts. Toute somme, y compris l'acompte, non payée à sa date d'exigibilité produira de plein droit des intérêts de retard équivalents au triple du taux d'intérêt légal de l'année en cours ainsi que le paiement d'une somme forfaitaire de quarante (40) euros due au titre des frais de recouvrement.

11. GARANTIES

Les garanties sont celles présentées par le Syndicat Français des Constructeurs de Matériels Aérauliques et Thermiques.

En tout état de cause, la garantie se limite au remplacement des pièces jugées défectueuses par ANJOS à l'exclusion de tous dommages et intérêts. La main d'œuvre et les frais de transport ou de remplacement restent toujours à la charge du client.

Elle s'applique uniquement dans le cas d'une mise en œuvre du matériel selon les recommandations du constructeur et dans les règles de l'art, ainsi que dans l'utilisation normale.

Sauf convention particulière, les matériels sont garantis pour une durée de deux ans à compter de la date de mise à disposition, contre tout vice de conception, matière et construction. La réparation, la modification ou le remplacement d'une pièce pendant la période de garantie ne peut avoir pour effet de prolonger le délai de garantie du matériel.

12. RESPONSABILITÉS

Nos ventes sont réputées faites entre professionnels. Le client doit donc s'assurer que les caractéristiques du matériel proposé correspondent bien à ses besoins.

13. JURIDICTION

Pour toute contestation ou litige où nous serions partie, nous n'admettons que la compétence du Tribunal de Bourg-en-Bresse.

14. CLAUSES PARTICULIÈRES

Le fait de nous passer commande vaut acceptation formelle des conditions générales de vente.

En cas d'inexécution ou de non respect des présentes conditions générales de vente par le client, ANJOS se réserve le droit de résilier la vente ou d'en poursuivre l'exécution.

Contact

01230 TORCIEU
Tél. : +33 (0)4 74 37 44 44

contact@anjoss.com

anjoss.com



Découvrir
notre site internet



Consulter
notre LinkedIn

Distribuidor em Portugal



Tel.: +351 244 723 456 / +351 938 172 998

comercial@univers-ar.com

www.univers-ar.com

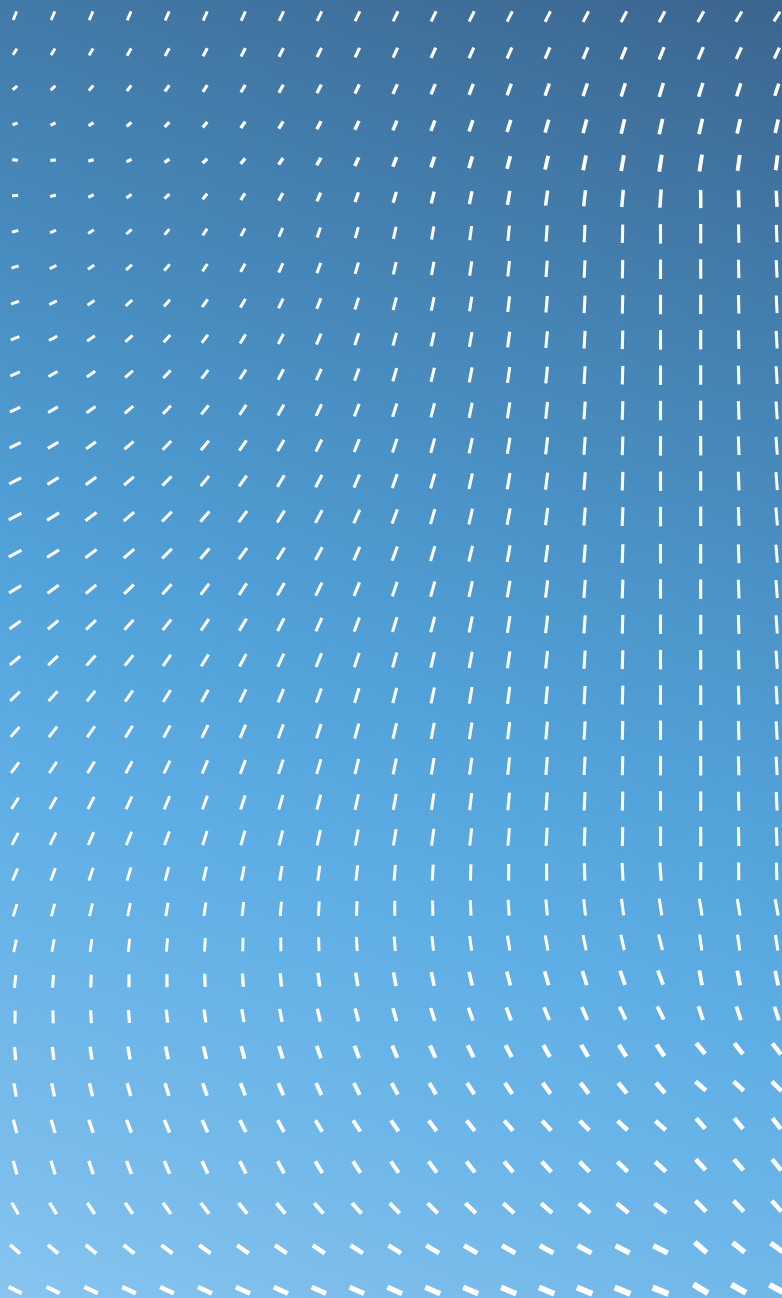

anjoss